

EN FRONT LOAD DRYER

FR SÉCHEUSE À CHARGEMENT FRONTAL

ES SECADORA DE CARGA FRONTAL

USE & CARE GUIDE

GUIDE D'UTILISATION ET D'ENTRETIEN

GUÍA DE USO Y CUIDADO

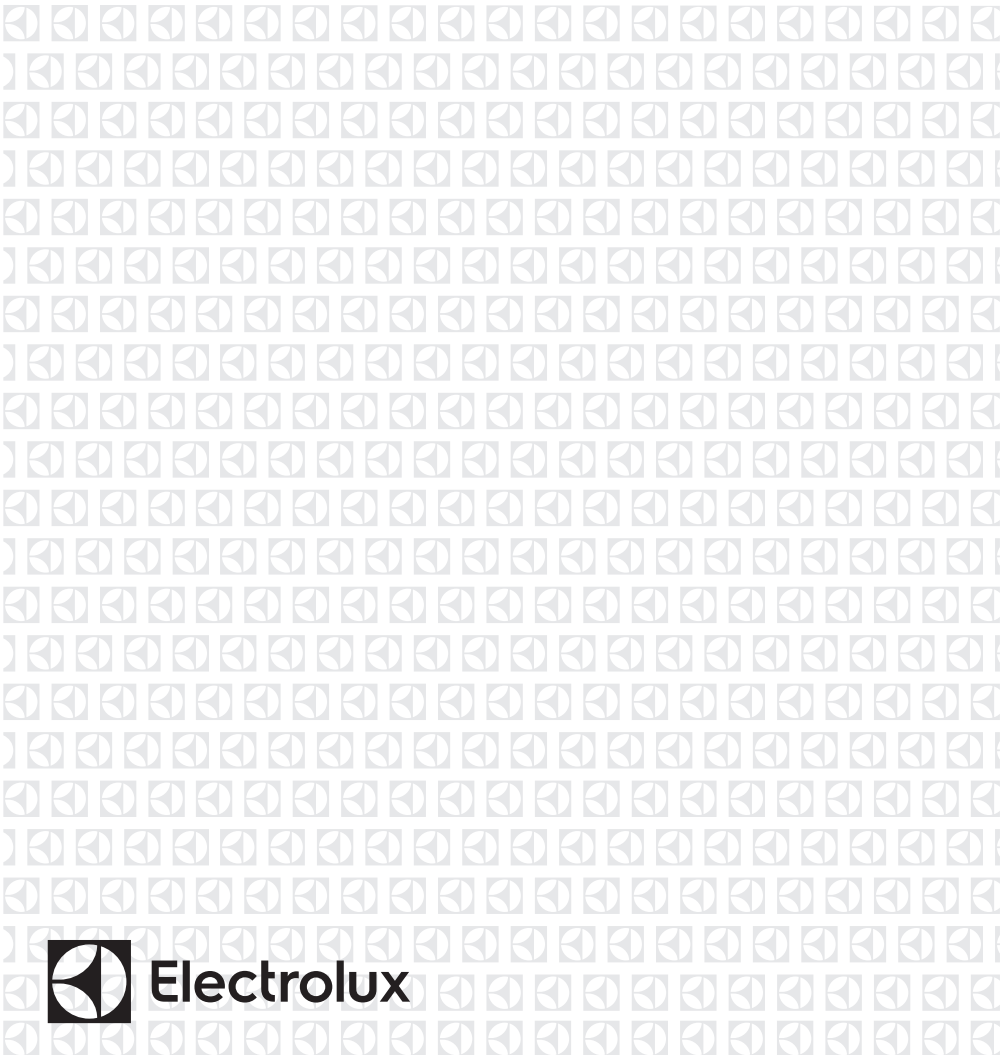

Electrolux

2 Consignes de sécurité importantes

Conservez un dossier à consulter en cas de besoin

Date d'achat

Numéro de modèle Electrolux

Numéro de série Electrolux

Lisez toutes les consignes de sécurité avant d'utiliser l'appareil. Cette publication contient de précieux renseignements sur

- l'utilisation
- l'entretien
- le service après-vente

Conservez-le en lieu sûr.

Ce Guide d'utilisation et d'entretien fournit des instructions générales d'utilisation propres à votre sècheuse. Il renferme également de l'information sur les fonctions de plusieurs autres modèles. Il est possible que votre sècheuse ne possède pas toutes les fonctions incluses.

Utilisez la sècheuse uniquement selon les instructions de ce Guide d'utilisation et d'entretien.



REMARQUE

Les instructions figurant dans ce Guide d'utilisation et d'entretien ne visent pas à couvrir toutes les situations qui pourraient se présenter. Faites preuve de bon sens et prenez les précautions qui s'imposent lors de l'installation, de l'utilisation et de l'entretien de tout appareil électroménager.

Table des matières

Consignes de sécurité importantes.....	2
Caractéristiques	5
Mode d'emploi	6
Commandes et réglages.....	9
Entretien et nettoyage.....	14
Solutions à des problèmes courants.....	17
Garantie limitée.....	19

Nous vous remercions d'avoir choisi une sècheuse compacte sans conduit d'évacuation Electrolux. Cette sècheuse fonctionne selon un principe de séchage différent de celui des sècheuses traditionnelles à conduit d'évacuation. Votre nouvelle sècheuse à condensation sans conduit d'évacuation qui NE REQUIERT PAS d'évacuation de l'air du séchage vers l'extérieur.

Une sècheuse à condensation fonctionne à travers un circuit en boucle fermée. L'air de séchage est chauffé par un élément chauffant interne et passe ensuite sur et à travers vos vêtements. L'air chargé d'humidité passe par un filtre à peluche, puis par un échangeur thermique air-air qui fonctionne comme un condenseur. L'air chaud et humide est refroidi par un ventilateur secondaire distinct qui utilise l'air ambiant. Lorsque l'air du traitement se refroidit, il libère de l'humidité qui est recueillie dans un bassin de récupération au bas de l'appareil. L'eau peut être pompée dans le drain par le biais de l'ensemble fourni ou directement dans un réservoir qui doit être vidé après chaque cycle de séchage.



IMPORTANT

Votre nouvelle sècheuse à condensation sans conduit d'évacuation qui **NE REQUIERT PAS** d'évacuation de l'air du séchage vers l'extérieur.

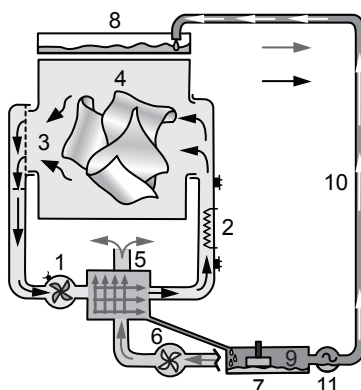

- | | |
|--|--|
| 1. Circuit primaire – ventilateur d'air de séchage | 6. Circuit secondaire – ventilateur d'air de séchage |
| 2. Élément chauffant | 7. Bassin de récupération d'eau de drainage |
| 3. Filtre à peluche | 8. Réservoir d'eau |
| 4. Brassée de lavage | 9. Interrupteur de pompe/flottement |
| 5. Échangeur thermique | 10. Tube de drain d'eau |
| | 11. Pompe à eau |

CONSERVEZ CE GUIDE D'UTILISATION POUR VOUS Y RÉFÉRER PLUS TARD.



AVERTISSEMENT

Veillez lire toutes les instructions avant d'utiliser cette sècheuse.

Sachez reconnaître ces mots, icônes et étiquettes de sécurité

Les éléments de sécurité présentés dans ce guide portent les mentions AVERTISSEMENT ou ATTENTION selon le type de risque, tel que décrit ci-dessous :

Définitions

! Voici le symbole d'alerte de sécurité. Il sert à vous avertir de risques potentiels de blessures corporelles. Respectez toutes les consignes de sécurité qui suivent ce symbole afin d'éviter les blessures ou la mort.



DANGER

La mention DANGER indique un danger imminent qui causera la mort ou des blessures graves s'il n'est pas évité.



AVERTISSEMENT

La mention AVERTISSEMENT indique une situation potentiellement dangereuse qui, si elle n'est pas évitée, peut entraîner des blessures graves ou la mort.



ATTENTION

La mention ATTENTION indique une situation potentiellement dangereuse qui, si elle n'est pas évitée, risque de causer des blessures mineures ou moyennement graves.



IMPORTANT

Cette mention indique des renseignements importants relatifs à l'installation, au fonctionnement ou à l'entretien. Toutefois, ceux-ci n'impliquent aucune notion de danger.



AVERTISSEMENT RISQUE D'INCENDIE

Afin de réduire le risque d'incendie, d'électrocution ou de blessures corporelles lors de l'utilisation de cette sècheuse, veuillez observer les avertissements de base figurant ci-dessous. Le non-respect de ces consignes de sécurité et avertissements peut entraîner des blessures graves ou la mort, ainsi que des dommages matériels.

Pour prévenir les incendies

- NE FAITES PAS SÉCHER de linge ayant été en contact par nettoyage, lavage, trempage ou détachage avec de l'essence, des solvants de nettoyage, du kérosène, des cires ou tout autre substance inflammable ou explosive. N'ENTREPOSEZ PAS ces articles sur la sècheuse ou près de celle-ci. Ces substances dégagent des vapeurs pouvant s'enflammer ou exploser.
- NE PLACEZ PAS d'articles ayant été exposés à de l'huile de cuisson dans la sècheuse. Les articles contaminés avec de l'huile de cuisson peuvent contribuer à une réaction chimique pouvant faire s'embraser la brassée. Afin de réduire le risque d'incendie dû aux brassées contaminées, la partie finale du cycle de la sècheuse ne comporte pas de chaleur (période de refroidissement). Évitez d'arrêter la sècheuse avant la fin du cycle de séchage, à moins d'enlever les articles rapidement et de les étendre pour dissiper la chaleur.
- NE FAITES PAS SÉCHER d'articles contenant du caoutchouc, du plastique ou des matériaux semblables, par exemple soutien-gorge, couvre-chaussures, tapis de salle de bain, paillassons, bavettes, pantalons de bébé, sacs de plastique et oreillers qui pourraient fondre ou brûler Certains matériaux de caoutchouc, lorsqu'ils sont chauffés, peuvent en certaines circonstances s'enflammer par combustion spontanée.
- Ne faites pas sécher d'articles contenant des plumes ou du duvet, du caoutchouc mousse ou des matériaux semblables au caoutchouc.
- NE FAITES PAS fonctionner la sècheuse si le filtre à peluche est obstrué, endommagé ou manquant. Il y aurait des risques d'incendie, de surchauffe et de dommages aux tissus.



AVERTISSEMENT

RISQUE D'INCENDIE

Nettoyez le filtre à peluches avant ou après chaque utilisation. L'intérieur de la sècheuse, le logement du filtre à peluche et la conduite d'évacuation doivent être nettoyés par un technicien qualifié à peu près tous les 18 mois. Une accumulation excessive de peluche dans ces zones peut rendre le séchage inefficace et causer un incendie. Voir *Entretien et nettoyage*.

- N'OBSTRUEZ PAS le débit d'air d'aération. N'ENTASSEZ PAS le linge à l'avant ou à l'arrière de la sècheuse et NE PLACEZ PAS de tapis à ces endroits.
- NE VAPORISEZ JAMAIS quelque type d'aérosol que ce soit sur la sècheuse ou à proximité de celle-ci.
- N'UTILISEZ AUCUN adoucissant ou produit antistatique, sauf ceux recommandés par le fabricant de l'assouplissant ou du produit.

4 Consignes de sécurité importantes



AVERTISSEMENT

CESSEZ D'UTILISER la sècheuse si vous entendez des grincements, frottements ou autres bruits inhabituels. Cela pourrait être un signe de défaillance mécanique pouvant causer des blessures graves ou un incendie. **Adressez-vous immédiatement à un technicien qualifié.**

- Le non-respect de ces avertissements peut entraîner un incendie, une explosion, des blessures graves et/ou des dommages à la sècheuse.

Protection des enfants

- NE LAISSEZ PAS les enfants jouer sur ou dans la sècheuse. Une surveillance attentive s'impose lorsque la sècheuse est utilisée à proximité d'enfants. À mesure que les enfants grandissent, enseignez-leur à utiliser tous les électroménagers de façon sécuritaire.
- Recyclez le carton et jetez le sac en plastique et tout autre matériau d'emballage après avoir débarrassé la sècheuse. Les enfants pourraient les utiliser pour jouer. Les boîtes de carton recouvertes de tapis, de couvre-lits ou de feuilles de plastique peuvent se transformer en chambres hermétiques.
- Gardez les produits de lessive hors de la portée des enfants. Pour éviter les blessures corporelles, respectez tous les avertissements figurant sur les étiquettes des produits.
- Avant la mise hors service ou au rebut de la sècheuse, retirez-en les portes pour prévenir tout enfermement accidentel.
- Le non-respect de ces avertissements peut entraîner des blessures graves.

Prévenez les blessures

- Pour éviter les risques d'électrocution et pour s'assurer que la sècheuse soit stable quand elle est en marche, elle doit être installée et mise à la terre par un technicien qualifié dans le respect des codes locaux. Les instructions d'installation sont emballées dans la sècheuse pour que l'installateur puisse s'y référer. Consultez les *Instructions d'installation* pour des procédures détaillées de mise à la terre. Si vous déplacez la sècheuse à un autre endroit, faites-la vérifier et réinstaller par un technicien qualifié.



En tant que partenaire ENERGY STAR,® Electrolux Major Appliances a déterminé que ce produit est conforme à la norme ENERGY STAR® en matière d'efficacité énergétique.



AVERTISSEMENT

RISQUE D'INCENDIE / D'ÉLECTROCUTION

Évitez les risques d'incendie ou d'électrocution. N'UTILISEZ PAS d'adaptateur ni de rallonge électrique et n'enlevez pas la broche de mise à la terre du cordon d'alimentation. Le non-respect de cet avertissement peut causer des blessures graves, un incendie ou la mort.

Sècheuse électrique
240 V/208 V

10-30R
à 3 fils



(fusible de 30 A)



14-30R
à 4 fils



(fusible de 30 A)



Un cordon d'alimentation approuvé UL doit être installé sur les sècheuses électriques (non fourni avec l'appareil, sauf ceux fabriqués pour être vendus au Canada).

- Débranchez TOUJOURS la sècheuse de l'alimentation électrique avant toute réparation ou tout nettoyage. Sinon, il y aurait des risques d'électrocution ou de blessures.
- N'UTILISEZ AUCUN type de nettoyant en vaporisateur pour le nettoyage de l'intérieur de la sècheuse. Il y a des risques d'émanations dangereuses ou d'électrocution.
- Afin de prévenir les blessures, NE METTEZ PAS la main dans la sècheuse lorsque le tambour est en mouvement. Attendez que la sècheuse soit complètement arrêtée avant de mettre la main dans le tambour.

Prévenez les blessures et les dommages à la sècheuse

- Tous les services de réparation et d'entretien doivent être effectués par un fournisseur de service autorisé sauf si recommandé expressément dans ce *Guide d'utilisation et d'entretien*. Utilisez uniquement des pièces autorisées.
- NE MODIFIEZ PAS les commandes.
- Ne vous assoyez pas sur la sècheuse et n'y grimpez pas. Cela pourrait endommager l'appareil.
- N'INSTALLEZ PAS ou n'entrez pas la sècheuse dans un endroit exposé aux intempéries.
- Le non-respect de ces avertissements peut entraîner des blessures graves.
- N'utilisez pas de pièces de rechange qui n'ont pas été recommandées par le fabricant (par exemple des pièces fabriquées à la maison à l'aide d'une imprimante 3D).

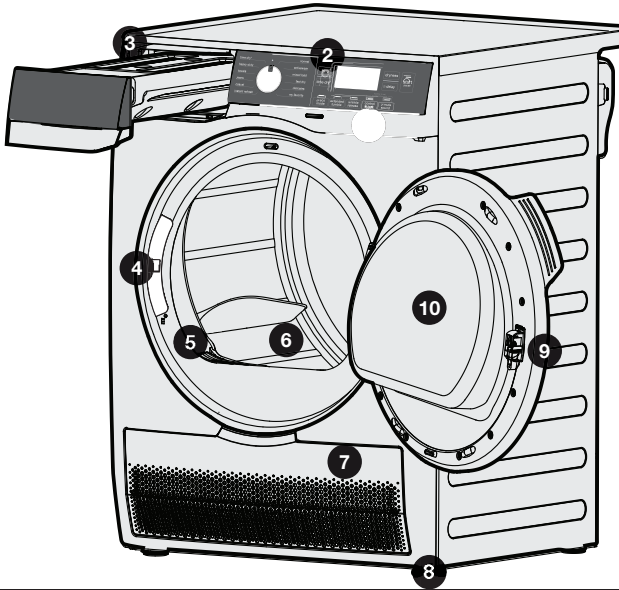

1. Verrouillage des commandes	6. Capteur d'humidité (derrière le filtre à peluche)
2. Affichage à DEL	7. Porte d'accès au condenseur
3. Récipient d'eau	8. Pieds de mise à niveau réglables
4. Loquet de la porte	9. Butée de la porte
5. Filtre à peluche	10. Porte réversible

* La trousse de superposition n'est pas fournie avec tous les modèles. Elle peut être achetée comme accessoire.

Transfert de l'alimentation

La sècheuse comporte une sortie à l'arrière à utiliser uniquement avec les modèles de laveuses compactes Electrolux 120 V suivants :

EFLS210TIW
EFLS210TIS
ELFW4222AW

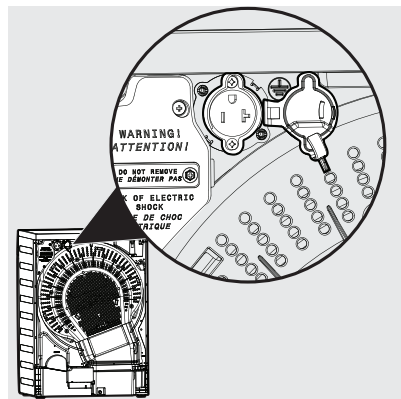

REMARQUE

Gardez la prise fermée si aucune fiche de laveuse Electrolux compatible n'est connectée à la sècheuse.



AVERTISSEMENT

CECI N'EST PAS UN RÉCEPTACLE À USAGE GÉNÉRAL! À utiliser uniquement avec les modèles de laveuses Electrolux compatibles répertoriés dans ce guide d'utilisation et d'entretien.

6 Mode d'emploi

Bruits normaux pendant le fonctionnement

Il se peut que votre nouvelle sècheuse produise ou non les sons qui suivent :

- A. ROULEAUX DE SUSPENSION** Le tambour de la sècheuse est soutenu par un ensemble de rouleaux de suspension. Il peut parfois y avoir un bruit sourd ou de roulement lorsque la sècheuse démarre. Le bord du rouleau est temporairement aplati, ce qui peut se produire si la sècheuse n'a pas été utilisée pendant un certain temps ou si une grosse brassée est laissée longtemps dans le tambour. Le bruit devrait disparaître au fur et à mesure que la sècheuse se met en marche et que le bord se redresse.
- B. SYSTÈME DE CIRCULATION DE L'AIR** Votre sècheuse est dotée d'un système de traitement d'air à haut volume. Dans certaines installations, il peut y avoir des bruits associés au mouvement de l'air dans la sècheuse. Ceci est normal et peut varier en fonction de la taille et du type de brassée.

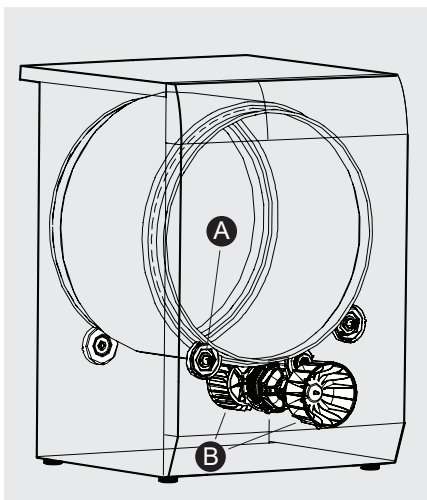

ATTENTION

CESSEZ D'UTILISER la sècheuse si vous entendez des grincements, frottements ou autres bruits inhabituels. Cela pourrait être un signe de défaillance mécanique pouvant causer des blessures graves ou un incendie. Adressez-vous immédiatement à un technicien qualifié.



IMPORTANT

Si vous installez la sècheuse dans un garde-robe, la porte du garde-robe doit rester ouverte pendant que la sècheuse fonctionne pour permettre une bonne circulation de l'air. Ce processus de condensation nécessite un accès à l'air frais de la pièce.

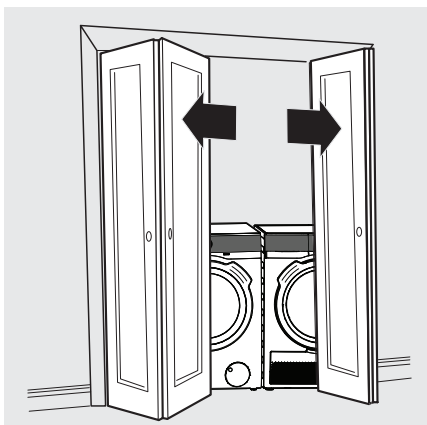
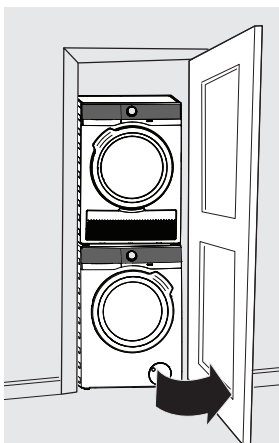

Utilisation de votre sècheuse



AVERTISSEMENT

Afin de réduire le risque d'incendie, de choc électrique et de blessure, veuillez lire la section **CONSIGNES DE SÉCURITÉ IMPORTANTES** de ce *Guide d'utilisation et d'entretien* avant d'utiliser votre sècheuse.



AVERTISSEMENT

NE FAITES PAS fonctionner la sècheuse sans le filtre à peluche en place.



AVERTISSEMENT

Nettoyez le filtre à peluche et videz le récipient d'eau après chaque brassée.



REMARQUE

La sècheuse électrique a été conçue et homologuée pour fonctionner avec une alimentation de 240 V ou de 208 V. Avec une alimentation électrique de 208 V, les temps de séchage sont d'environ 20 % plus longs qu'avec une alimentation de 240 V. C'est normal et prévu et s'applique à tous les cycles de séchage.

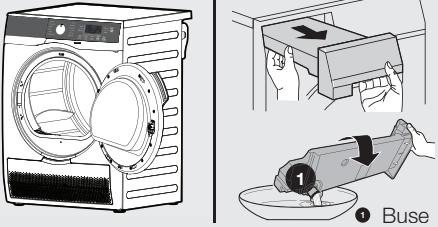
ÉTAPES	CONSEILS	IMPORTANT
<p>1. Préparez la brassée pour le séchage.</p>	<ul style="list-style-type: none"> Faites sécher les articles de poids, tissu et construction semblables dans la même brassée. Séparez les articles de couleur sombre de ceux de couleur claire. Séparez les articles qui produisent de la peluche de ceux qui attirent la peluche. Vérifiez s'il reste des taches qui ne seraient pas parties au lavage. Répétez le processus d'enlèvement des taches et lavez de nouveau avant de faire sécher. La chaleur de la sècheuse peut faire s'incruster certaines taches en permanence. Placez les articles délicats, recouverts de caoutchouc ou de petite taille dans un sac en filet (non compris). Assurez-vous que les boucles, boutons et garnitures résistent à la chaleur et ne risquent pas d'endommager le fini du tambour. Fermez les fermetures éclair, attachez les crochets et bouclez les cordons. Bouclez les cordons pour éviter qu'ils s'accrochent et s'entortillent. 	
<p>2. Assurez-vous que le filtre à peluche est propre, que le récipient d'eau est vide et que tous deux sont bien en place.</p>	 <p>1 Buse</p>	<p>NE FAITES PAS fonctionner la sècheuse sans le filtre à peluche en place. Déployez complètement la buse du récipient d'eau pour vous assurer que toute l'eau en a été vidée.</p>
<p>3. Chargez la sècheuse et fermez la porte.</p>	<ul style="list-style-type: none"> Chargez le linge sans l'entasser. Une brassée moyenne mouillée remplit entre 1/3 et 1/2 du tambour. Il faut que le linge tourne librement pour un séchage uniforme et moins de froissement. Lorsque vous faites sécher des articles de grande taille, faites-en sécher seulement deux ou trois à la fois. Remplissez la cuve avec les articles les plus petits. Pour les brassées d'articles délicats ou de petite taille, ajoutez deux ou trois articles semblables pour améliorer le culbutage. 	<p>NE REMPLISSEZ PAS TROP la sècheuse. Pour sauver du temps et de l'énergie, et pour un séchage uniforme, évitez de trop remplir la sècheuse.</p>

8 Mode d'emploi

ÉTAPES	CONSEILS	IMPORTANT
<p>4. Appuyez sur la touche de mise sous tension et sélectionnez le cycle et les réglages pour chaque brassée. Ajoutez des options de cycle si vous le désirez.</p>	<ul style="list-style-type: none"> • Voir « <i>Sélection du cycle</i> », « <i>Réglages des cycles</i> » et « <i>Options de cycle</i> » pour une description détaillée des commandes de cycle. • Voir <i>Tableau des réglages</i> pour connaître les réglages disponibles pour chaque cycle. • Afin d'offrir les meilleurs résultats possibles, les options et réglages ne sont pas tous disponibles pour chaque cycle. Si vous essayez de sélectionner un réglage ou une option qui n'est pas disponible pour un cycle donné, un bip retentit et le voyant de réglage/option correspondant ne s'allume pas. Voir <i>Tableau des réglages</i> pour savoir quelles options sont disponibles pour chaque cycle de chaque modèle. 	<p>NE FAITES PAS SÉCHER à l'excès. Le séchage excessif peut causer du froissage, du rétrécissement, de la peluche et de l'électricité statique.</p>
<p>5. Fermez le couvercle de la sècheuse et démarrez le cycle de séchage.</p>	<ul style="list-style-type: none"> • Pour démarrer le cycle de séchage, fermez la porte et appuyez sur le bouton start/pause. • Pour ajouter un article dans la sècheuse, appuyez sur start/pause. Le temps approximatif qu'il reste au cycle s'affiche. Le voyant à DEL au-dessus de la touche start/pause clignote pour indiquer que le cycle a été mis en pause. L'ouverture de la porte pendant un cycle a aussi pour effet d'interrompre le cycle. Ajoutez l'article, fermez la porte et appuyez de nouveau sur start/pause pour reprendre le cycle. • Pour modifier le cycle ou les réglages une fois que le cycle a commencé (après une pression sur la touche de démarrage), tournez la commande à la position de réinitialisation (position 12 heures) OU appuyez sur la touche de mise sous tension pour éteindre l'appareil et annuler le cycle. Appuyez de nouveau sur la touche de mise sous tension pour allumer l'appareil. Sélectionnez le nouveau cycle ou les nouveaux réglages et appuyez sur start/pause pour débiter. Le fait de changer une sélection du cycle sans annuler le cycle en cours NE CHANGE PAS le cycle. <p>REMARQUE : Il y a une exception si vous avez appuyé sur la touche start pour démarrer un cycle et que la fonction de démarrage différé est activée, avec le compte à rebours commencé. Dans ce cas, pendant le compte à rebours du démarrage différé, le cycle peut être mis en pause, et les réglages du cycle peuvent être modifiés. Appuyez ensuite de nouveau sur start/pause pour reprendre le compte à rebours du démarrage différé.</p> <ul style="list-style-type: none"> • Pour annuler un cycle, tournez la commande à la position de réinitialisation (12 heures) OU appuyez sur la touche de mise sous tension pour éteindre l'appareil. 	<p>Lorsque vous faites sécher un seul article lourd ou de grande taille, par exemple un édredon, retirez l'article pendant le cycle et retournez-le à l'envers afin d'optimiser le séchage.</p>
<p>6. Enlevez les articles quand le cycle est terminé.</p>	<ul style="list-style-type: none"> • Un signal retentit à la fin du cycle si l'option mute sound (mise en sourdine) n'est pas activée. • Enlevez les articles de la laveuse dès que le cycle est fini et suspendez-les ou pliez-les. 	
<p>7. Nettoyez le filtre à peluche et videz le récipient d'eau.</p>	<ul style="list-style-type: none"> • Voir la section <i>Entretien et nettoyage</i> de ce guide. • CLEAN LINT (nettoyer la peluche) s'affiche à la fin du cycle pour vous rappeler d'ôter la peluche du filtre. • EMPTY WATER CONTAINER (vider récipient d'eau) s'affiche à la fin du cycle pour vous rappeler de vider complètement le récipient. Ce message peut également s'afficher pendant le cycle si le récipient est plein. 	<p>NETTOYEZ TOUJOURS LA PELUCHE DU FILTRE et Videz LE RÉCIPIENT D'EAU à la fin de chaque cycle (voir l'avertissement à la page précédente).</p>

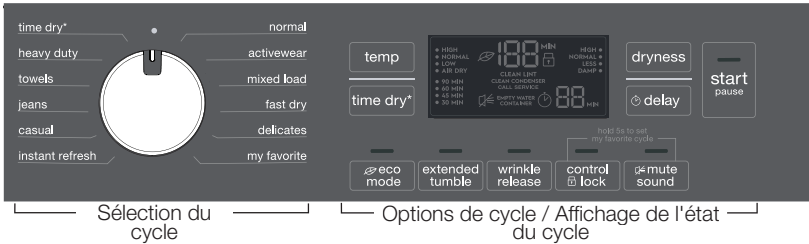

Les options, fonctions et cycles mentionnés dans les listes ne sont pas tous disponibles sur tous les modèles. La console ci-dessus ne sert qu'à des fins de référence. Votre modèle peut être différent.

Sélection du cycle

Appuyez sur la touche **de mise sous tension** pour allumer l'appareil, puis tournez le sélecteur de cycle sur le cycle souhaité.

L'affichage indique la durée estimée pour les cycles de séchage automatique ou le temps réel écoulé pour les cycles minutés.

Les réglages et options par défaut sont automatiquement indiqués pour le cycle sélectionné. Dans la plupart des cas, les réglages et les options du cycle peuvent être modifiés. Voir « Réglages des cycles », « Options de cycle » et « Tableau des réglages » pour plus de détails.

défaut à température élevée, niveau de séchage normal et mode éco activé (si disponible).

Certains cycles sont plus éco-énergétiques que d'autres. Les cycles qui utilisent le moins de chaleur économisent le plus d'énergie. Utilisez le réglage de chaleur le plus bas (cycles de séchage automatique et minuté) et moins de séchage (cycles de séchage automatique) pour économiser de l'énergie et éviter de trop sécher vos vêtements.

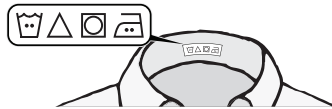

REMARQUE

Si l'indicateur de sélection de cycle pointe vers la position 12 heures, « -- » s'affiche. Lorsque le sélecteur de programme est tourné à une autre position, les réglages par défaut du programme de séchage indiqué s'allument.

Cycles de séchage automatique

Les cycles de séchage automatique éliminent l'à-peu-près dans la sélection du temps de séchage correct pour chaque brassée. Les capteurs d'humidité détectent le taux d'humidité de la brassée pendant qu'elle culbute dans l'air chauffé. Avec les cycles de séchage automatique, la brassée est automatiquement séchée à la température choisie, jusqu'au degré de séchage souhaité.

Les cycles de séchage automatique permettent d'économiser temps et l'énergie tout en protégeant les tissus. Une fois que la brassée a atteint le degré de séchage sélectionné, elle continue à culbiter, sans chauffage, pendant une période de refroidissement. Cela permet de réduire le froissage et facilite la manipulation des articles lorsque vous les sortez de l'appareil.

Les temps de séchage varient en fonction de la taille et de l'humidité de la brassée ainsi que du type de tissu. Si la brassée est trop petite ou presque sèche, les capteurs d'humidité peuvent ne pas détecter suffisamment d'humidité pour continuer, et le cycle peut se terminer après quelques minutes. Si cela se produit, sélectionnez un cycle de séchage minuté.

REMARQUE

Pour modifier le cycle ou les réglages une fois que le cycle a commencé (après une pression sur la touche de démarrage), tournez la commande à la position de réinitialisation (position 12 heures) OU appuyez sur le bouton de mise sous tension pour éteindre l'appareil et annuler le cycle. Appuyez encore une fois sur le bouton de mise sous tension pour allumer l'appareil, puis sélectionnez le nouveau cycle ou les nouveaux réglages et appuyez sur « start » pour commencer. Le fait de modifier une sélection du cycle sans annuler le cycle en cours NE CHANGE PAS le cycle.

Comment choisir le bon cycle pour économiser de l'énergie

Cette sècheuse est dotée d'options spécialement conçues pour vous aider à économiser de l'énergie tout en utilisant les réglages de séchage optimaux pour vos vêtements.

Le cycle normal a servi à l'évaluation de l'efficacité de la sècheuse. Le cycle normal est réglé par

REMARQUE

Les durées initiales pour les cycles de séchage automatique ne sont que des estimations, le temps de séchage réel peut différer légèrement du temps affiché.

10 Commandes et réglages

La température de la pièce et la tension de l'alimentation électrique peuvent aussi avoir un impact sur le temps de séchage.

normal

Sélectionnez ce cycle de séchage automatique pour les articles de coton.

heavy duty (grand rendement)

Ce cycle de séchage automatique pour les tissus robustes tels que les jeans et les combinaisons de travail.

delicates (tissus délicats)

Sélectionnez ce cycle de séchage automatique pour les tricots et les articles délicats.

casual (vêtements décontractés)

Sélectionnez ce cycle de séchage automatique pour le coton et les tissus qui ont un fini sans repassage.

mixed load (brassée mixte)

Sélectionnez ce cycle de séchage automatique pour les brassées contenant différents tissus.

instant refresh (rafraîchissement instantané)

Sélectionnez **instant refresh (rafraîchissement instantané)** pour défroisser des articles propres et secs qui n'ont pas été ôtés de la sècheuse à la fin du cycle, qui ont été rangés dans des garde-robes ou des tiroirs pleins ou qui ont été déballés des bagages après un voyage. Ce cycle fournit environ 10 minutes de culbutage à basse température suivi d'une période de refroidissement de 25 minutes.

towels (serviettes)

Ce cycle sert à sécher des grosses brassées, par exemple de serviettes ou de tapis de bain sans endos de caoutchouc.

jeans

Sélectionnez ce cycle de séchage automatique pour une brassée contenant seulement des jeans.

fast dry (séchage rapide)

Pour faire sécher rapidement une petite brassée.

activewear (vêtements d'exercice)

Utilisez ce cycle pour faire sécher les vêtements athlétiques en tissu synthétique léger, y compris les tissus extensibles.

mon favori

Ce cycle vous permet de personnaliser n'importe quel cycle de séchage et de l'enregistrer pour l'utiliser plus tard. Pour ce faire, placez le sélecteur de cycle sur le cycle de séchage souhaité. Par exemple, si vous voulez que votre cycle préféré soit basé sur le cycle normal, placez le sélecteur de cycle à normal. Modifiez ensuite les réglages que vous souhaitez changer (température, degré et durée du séchage, s'il y a lieu). Notez que les réglages de cycle ne peuvent pas tous être modifiés pour chaque cycle. Sélectionnez ou désélectionnez les options

que vous souhaitez enregistrer dans votre cycle préféré. Enfin, appuyez simultanément pendant 5 secondes sur le verrouillage des commandes et sur la mise en sourdine pour définir le cycle. À présent, votre cycle de séchage préféré a été programmé. Vous pouvez le retrouver en tournant le sélecteur de cycle à la position « my favorite ». Vous devez effectuer cette programmation du cycle avant d'utiliser le cycle « my favorite » pour la première fois. Vous pouvez changer votre cycle préféré autant de fois que vous le souhaitez.

Cycles de séchage minutés

time dry (temps de séchage)

Pour sélectionner manuellement la durée du séchage pour ce cycle, tournez le sélecteur de cycle au cycle de séchage minute. Utilisez la touche d'options de durée du séchage correspondant pour faire défiler les tranches de temps. Le temps de séchage effectif (de 30 min à 90 min) s'affiche.

Comme il ne s'agit pas d'un cycle de séchage automatique, il n'est pas possible de sélectionner un niveau de séchage. Les barres de détection d'humidité ne sont pas actives et la sècheuse continue de chauffer pendant tout le cycle jusqu'à la période finale de refroidissement.



REMARQUE

Pour modifier les réglages une fois que le cycle a commencé (après une pression sur la touche de démarrage), tournez la commande à la position de réinitialisation (position 12 heures) OU appuyez sur le bouton de mise sous tension pour éteindre l'appareil et annuler le cycle. Appuyez encore une fois sur le bouton de mise sous tension pour allumer l'appareil, puis sélectionnez le nouveau cycle ou les nouveaux réglages et appuyez sur « start » pour commencer. Il N'EST PAS possible de modifier les réglages de cycle sans annuler le cycle en cours.

Réglages des cycles

La température, le niveau de séchage et les options de chaque cycle s'affichent. Les réglages peuvent être modifiés avant le démarrage du cycle. Si vous essayez de faire une modification après le début du cycle, un signal sonore retentit et « -- » s'affiche.

Température de séchage

Pour changer la température préréglée, appuyez sur les icônes de la touche **temp** pour les faire défiler jusqu'au réglage de température souhaité.

Afin de protéger vos tissus, les températures ne sont pas toutes disponibles pour tous les cycles. L'indicateur ne s'allume pas si le réglage n'est pas disponible pour ce cycle.



AVERTISSEMENT

RISQUE D'INCENDIE

Pour éviter les risques d'incendie, NE FAITES PAS SÉCHER d'articles contenant des plumes ou du duvet, du caoutchouc mousse ou des matériaux semblables au caoutchouc.

high

Recommandé pour les tissus durables et les serviettes.

normal

Recommandé pour la plupart des vêtements de coton.

low

Recommandé pour les tissus délicats.

air dry (séchage à l'air)

Ce cycle utilise la température de l'air ambiant, sans chaleur.

Degré de séchage (Auto Dry)

Pour changer le niveau préréglé, appuyez sur les icônes de la touche d'options de **degré de séchage** pour les faire défiler jusqu'au réglage de degré de séchage souhaité.

Afin de protéger vos tissus, les niveaux de séchage ne sont pas tous disponibles pour tous les cycles. Si un degré de séchage ne convient pas au cycle, il ne peut pas être sélectionné.

- Sélectionnez le degré de séchage **normal** pour la plupart des cycles de séchage automatique.
- Parfois, une brassée peut sembler trop humide ou trop sèche à la fin du cycle. Pour augmenter le temps de séchage pour les brassées semblables à l'avenir, sélectionnez **high (élevée)**.
- Pour les brassées qui demandent moins de temps de séchage, sélectionnez **less (moins)**.
- Sélectionnez **damp (humide)** pour les articles que vous souhaitez sécher partiellement avant de les suspendre ou de les repasser.

Réglage du taux d'humidité résiduelle

Votre sècheuse à condensation est préréglée en usine pour sécher le linge à un niveau standard. Si vous souhaitez augmenter le degré de séchage de votre linge, procédez comme suit pour modifier le taux d'humidité résiduelle par défaut :

1. Appuyez sur la touche **de mise sous tension** pour allumer l'appareil.
2. Tournez le sélecteur de cycle à n'importe quel cycle de séchage.
3. Attendez environ 8 secondes.

4. Appuyez simultanément sur les touches **extended tumble (culbutage prolongé)** et **wrinkle release (défroissage)** pendant 4 secondes.

L'une des indications suivantes s'affiche :

- 0- Niveau de séchage standard (par défaut, réglé en usine)
- 1- Niveau plus sec (durée de chaque cycle allongée d'environ 10 %)
- 2- Niveau max (durée de chaque cycle allongée d'environ 20 %)

Veillez noter que ce changement de niveau de séchage s'applique à chaque cycle de séchage et à chaque combinaison de réglages de cycle, à l'exception du cycle de séchage minuté. Il n'est pas possible de changer le niveau de séchage du cycle minuté et les durées de cycle disponibles en ajustant le taux d'humidité résiduelle.

5. Appuyez simultanément sur les touches **extended tumble (culbutage prolongé)** et **wrinkle release (défroissage)** encore une fois pendant 4 secondes pour continuer à faire défiler les niveaux de séchage. Répétez cette étape jusqu'à ce que le numéro du taux d'humidité résiduelle s'affiche.
6. Une fois que le taux d'humidité résiduelle voulu s'affiche, attendez 5 secondes. L'affichage revient alors au mode normal et le taux d'humidité résiduelle sélectionné est défini pour les cycles futurs.

Options de cycle

Pour ajouter des options, appuyez sur le bouton d'option correspondant pour allumer la sélection souhaitée. Pour supprimer des options, appuyez de nouveau sur la touche. Le voyant s'éteint. Si vous essayez de sélectionner un réglage ou une option qui n'est pas disponible pour un cycle donné, un bip retentit et le voyant de réglage/option correspondant ne s'allume pas. Afin de protéger vos tissus, les options ne sont pas toutes disponibles pour tous les cycles. Les options ne sont pas toutes disponibles sur tous les modèles.

wrinkle release (défroissage)

Sélectionnez **wrinkle release (défroissage)**

si la brassée séchée ne peut pas être retirée rapidement à la fin du cycle. Cette option offre 30 minutes supplémentaires de culbutage intermittent court. Le tambour culbute quelques secondes dans chaque direction, puis se repose pendant environ 30 secondes avant de recommencer. La brassée peut être retirée à tout moment pendant le **défroissage**.

Un bip retentit périodiquement tout au long de cette phase si l'option de mise en sourdine n'a pas été sélectionnée.

12 Commandes et réglages



mode éco

Sélectionnez le mode éco pour utiliser un cycle plus écologique avec température réduite. La durée des cycles est plus longue lorsque le mode éco est sélectionné.

extended tumble (culbutage prolongé)

Sélectionnez un culbutage prolongé si la brassée séchée ne peut pas être retirée rapidement à la fin du cycle. Cette option offre 30 minutes supplémentaires de culbutage sans chaleur. Pendant cette phase, le tambour inverse le sens du culbutage toutes les 2 minutes. La brassée peut être retirée à tout moment pendant le culbutage prolongé. Un bip retentit périodiquement tout au long de cette phase si l'option de mise en sourdine n'a pas été sélectionnée.



REMARQUE

Pour modifier les options une fois que le cycle a commencé (après une pression sur la touche de démarrage), tournez la commande à la position de réinitialisation (position 12 heures) OU appuyez sur le bouton de mise sous tension pour éteindre l'appareil et annuler le cycle. Appuyez encore une fois sur le bouton de mise sous tension pour allumer l'appareil. Sélectionnez le nouveau cycle, les nouvelles options ou les nouveaux réglages, puis appuyez sur « start » pour commencer. Il N'EST PAS possible de modifier les options de cycle sans annuler le cycle en cours.

Tableau des réglages

Ces températures de degrés de séchage et options sont disponibles pour les cycles qui suivent :

	normal	activewear (vêtements d'exercice)	mixed load (brassée mixte)	fast dry (séchage rapide)	delicates (tissus délicats)	myfavorite (mon favori)	instant refresh (rafraîchissement instantané)	casual (vêtements décontractés)	jeans	towels (serviettes)	heavyduty (grand rendement)	timedry (temps de séchage)
--	--------	--------------------------------------	----------------------------	---------------------------	-----------------------------	-------------------------	--	---------------------------------	-------	---------------------	-----------------------------	----------------------------

température

high	✓		✓	✓				✓	✓	✓	✓	✓
normal	✓	✓	✓					✓	✓	✓	✓	✓
low	✓	✓	✓		✓		✓	✓	✓	✓	✓	✓
air dry (séchage à l'air)												✓

degré de séchage

high	✓		✓							✓	✓	
normal	✓	✓	✓	✓	✓			✓	✓	✓	✓	
moins	✓	✓	✓					✓		✓		
humide	✓		✓					✓				

options

mode éco	✓											
culbutage prolongé	✓	✓	✓	✓	✓	✓	✓	✓	✓	✓	✓	✓
wrinkle release (défroissage)	✓	✓	✓	✓	✓	✓	✓	✓	✓	✓	✓	✓
verrouillage des commandes	✓	✓	✓	✓	✓	✓	✓	✓	✓	✓	✓	✓
mise en sourdine	✓	✓	✓	✓	✓	✓	✓	✓	✓	✓	✓	✓
delay start (démarrage différé)	✓	✓	✓	✓	✓	✓	✓	✓	✓	✓	✓	✓

✓ = Sélections disponibles. □ = Réglages par défaut du cycle. ■ = Préréglages d'usine non modifiables.

Autres caractéristiques

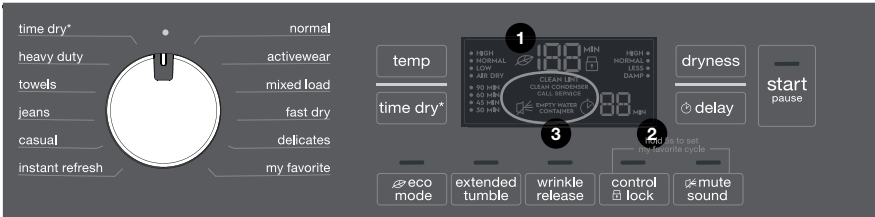

1. Compte à rebours du cycle	3. Indicateurs d'entretien
2. Minuterie de démarrage différé	

verrouillage des commandes

Pour éviter le démarrage ou l'arrêt accidentel de la sècheuse, appuyez sur la touche de **verrouillage des commandes**. Pour déverrouiller les commandes, appuyez de nouveau sur la touche de **verrouillage des commandes**.

mute sound (mise en sourdine)

Une tonalité retentit à la fin du cycle (et périodiquement pendant le **culbutage prolongé** et le **défroissage**) si cette option n'est pas activée. L'activation de l'option de mise en sourdine ne coupe pas tous les sons émis par la console. Cette option ne fait que couper la tonalité de fin de cycle.

delay start (démarrage différé)

Appuyez sur **delay (délai)** pour sélectionner un temps de séchage adapté à votre horaire

ou pendant les heures creuses. Le temps de délai sélectionné s'affiche et le compte à rebours commence lorsque vous sélectionnez **start**. Un cycle peut être différé d'un maximum de 6 heures.

Affichage de l'état/Minuterie

La durée totale estimée du cycle s'affiche lorsque le cycle est sélectionné. Le temps approximatif qu'il reste au cycle est affiché tout au long du cycle.

Porte réversible

Votre sècheuse est dotée d'une porte réversible. La charnière de la porte peut être installée du côté droit ou du côté gauche.

REMARQUE

Pour obtenir des instructions étape par étape sur l'inversion de la porte, consultez les instructions d'installation fournies avec cette sècheuse.

Nettoyage de la sècheuse



AVERTISSEMENT

Afin de réduire les risques d'incendie, de blessures graves ou de dommages matériels, veuillez observer les avertissements figurant dans les Consignes de sécurité importantes et dans la liste ci-dessous.

- Pour éviter les chocs électriques, débranchez le cordon d'alimentation avant de nettoyer l'intérieur de la sècheuse.
- N'utilisez aucun type de nettoyant en vaporisateur pour le nettoyage de l'intérieur de la sècheuse. Il y a des risques d'émanations dangereuses ou d'électrocution.

Intérieur

- Nettoyez le filtre à peluche après chaque brassée. Une accumulation de peluche sur le filtre entrave la circulation de l'air, ce qui allonge le temps de séchage. Le filtre se trouve dans le bas de l'ouverture de la porte. Retirez-le en le levant droit vers le haut. Retirez la peluche et remettez le filtre en place.
- Il peut se former un dépôt cireux sur le filtre à peluche et/ou sur les barres de détection d'humidité en raison de l'utilisation d'assouplissant en feuilles. Pour éliminer ce dépôt, lavez le filtre et les barres à l'eau tiède savonneuse. Séchez le filtre complètement et remettez-le en place. Ne faites pas fonctionner la sècheuse sans le filtre à peluche en place.
- S'il y a des taches dans le tambour de la sècheuse en raison de couleurs qui déteignent, nettoyez le tambour avec un linge humide et un nettoyant domestique doux. Retirez les résidus de détergent avant de faire sécher la brassée suivante.
- Voir la page suivante pour plus d'information sur le nettoyage de l'assemblage du condenseur.

Extérieur

- Nettoyez l'appareil avec du savon doux et de l'eau. N'utilisez jamais de nettoyants forts, granuleux ou abrasifs.
- Retirez les débris et la peluche du devant de la porte du condenseur avec un aspirateur.
- Enlevez les résidus de colle provenant de ruban ou d'étiquettes à l'aide d'un mélange d'eau tiède et de détergent doux. Ou tamponnez le résidu avec le côté collant du ruban gommé ou de l'étiquette.
- Avant de déplacer la sècheuse, placez une bande de carton ou un panneau de fibres mince sous les pieds de mise à niveau avant pour éviter d'endommager le plancher.

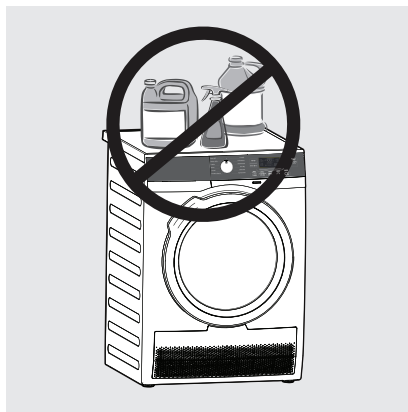

IMPORTANT

N'entreposez et ne placez jamais de produits de lessive sur le dessus de la sècheuse. Ils peuvent endommager les commandes ou le fini.

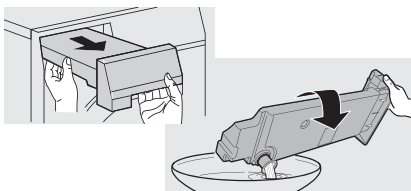
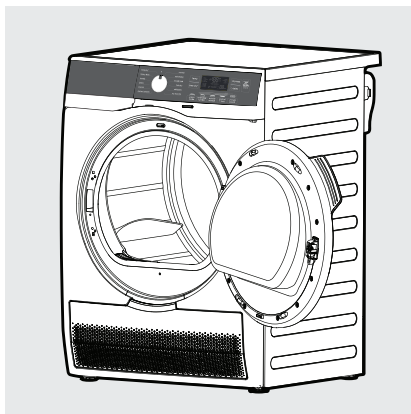

IMPORTANT

Nettoyez le filtre à peluche et videz le récipient d'eau après chaque brassée.

Système de séchage Procédures d'entretien

Videz le récipient d'eau (si le drain direct n'est pas installé)

Lorsque l'indicateur EMPTY WATER CONTAINER (vider récipient d'eau) s'allume, procédez comme suit pour vider le récipient :

1. Soutenez le récipient pendant que vous le sortez.

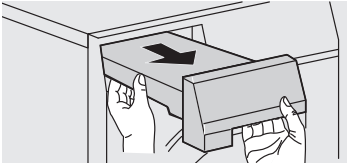

2. Gardez le récipient à l'horizontale pour éviter de renverser de l'eau.
3. Videz le récipient d'eau dans l'évier ou dans un drain.

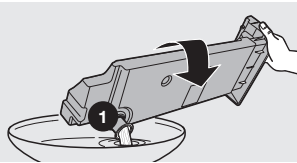

1 Buse



REMARQUE

Déployez complètement la buse du récipient d'eau pour vous assurer que toute l'eau en a été vidée.



ATTENTION

NE BUVEZ PAS et NE PRÉPAREZ PAS de nourriture avec l'eau de condensation de votre sècheuse. Cela peut causer des problèmes de santé aux personnes et aux animaux de compagnie.

4. Remettez bien le contenant en place avant de continuer à utiliser la sècheuse.

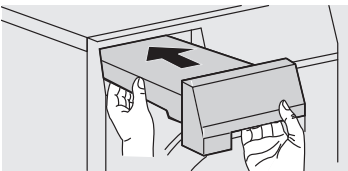

Nettoyer la peluche

Lorsque l'indicateur CLEAN LINT (nettoyer la peluche) s'allume, procédez comme suit pour nettoyer le filtre :

1. Retirez le filtre en le tirant en ligne droite vers le haut.
2. Relâchez le loquet de la grille du filtre pour ouvrir le filtre.

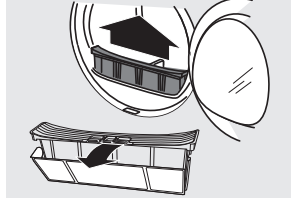

3. Retirez à la main la peluche piégée et les particules plus grosses.
4. Si nécessaire, nettoyez le tamis du filtre à l'eau chaude.

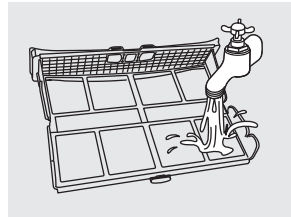
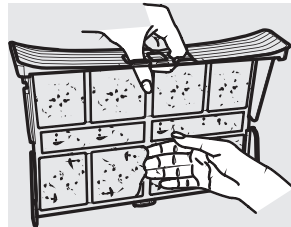

5. Remettez le filtre en place avant de continuer à utiliser la sècheuse.



ATTENTION

Un filtre à charpie obstrué entraîne l'arrêt d'urgence du chauffage. En conséquence, le linge reste froid et humide et l'écran affiche 3 minutes ou moins avant la fin du cycle pendant une durée plus longue que celle indiquée. Ne faites pas fonctionner la sècheuse sans le filtre à peluche en place.

16 Entretien et nettoyage

Nettoyage du condenseur

Nettoyez le condenseur

Lorsque l'indicateur CLEAN CONDENSER (nettoyer le condenseur) s'allume, procédez comme suit pour retirer et nettoyer l'assemblage du condenseur :

1. Ouvrez la porte de la sècheuse et localisez le dessus de la porte d'accès au condenseur.

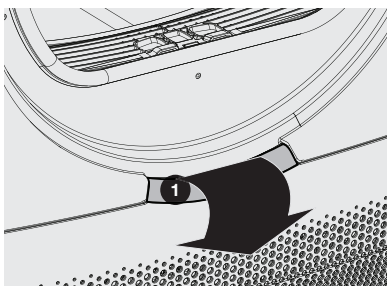

1 Dessus de la porte d'accès au condenseur

2. Tirez la porte d'accès au condenseur vers vous pour l'ouvrir.

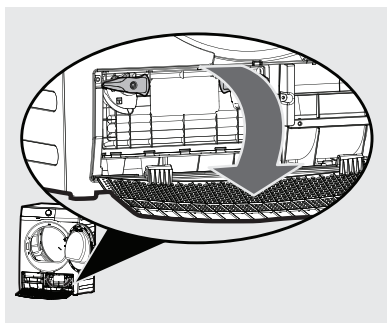

3. Faites pivoter les deux loquets, tel qu'illustré, pour abaisser le panneau de rétention.

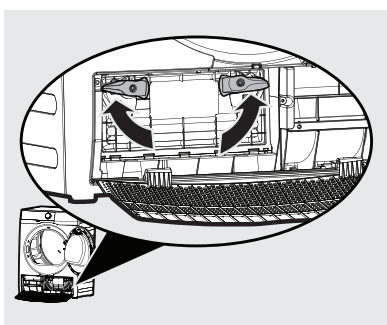

4. Saisissez la poignée du condenseur et tirez-la en ligne droite.

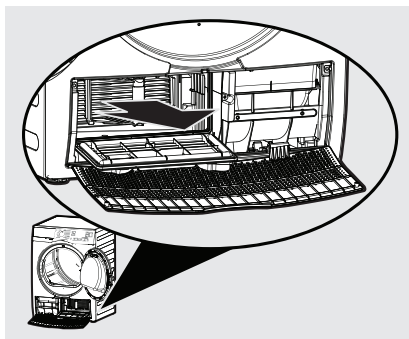

5. Rincez le condenseur dans l'évier. Nettoyez-le avec du savon doux et de l'eau si nécessaire.



6. Remettez le condenseur en place, fermez le panneau de rétention et faites pivoter les deux loquets vers le bas, à la position 6 heures. Fermez la porte d'accès au condenseur.

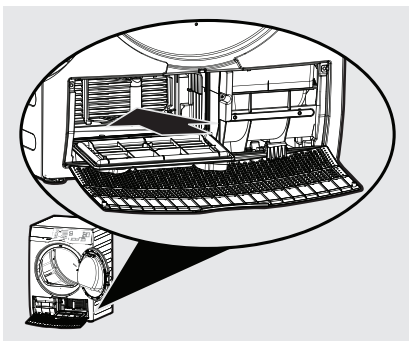

Problèmes de séchage courants

Plusieurs problèmes concernent la saleté et les taches rebelles, les résidus de peluche et de savon et les dommages aux tissus. Pour des résultats satisfaisants lors du lavage, suivez ces suggestions fournies par l'Association des savons et détergents.

PROBLÈME	CAUSES POSSIBLES	SOLUTIONS	MESURES DE PRÉVENTION
Taches de graisse ou d'huile	<ul style="list-style-type: none"> • Assouplissant en feuille. 	<ul style="list-style-type: none"> • Frottez les taches d'assouplissant avec une barre de savon. Rincez et lavez de nouveau. 	<ul style="list-style-type: none"> • Ajoutez quelques serviettes de bain aux petites brassées pour favoriser un bon culbutage. • Certains tissus soyeux doivent sécher à l'air libre. • Utilisez la bonne température de séchage. • Placez une feuille d'assouplissant sur la brassée avant de démarrer la sècheuse.
Peluche	<ul style="list-style-type: none"> • Brassée trop grosse. • Le séchage excessif crée de l'électricité statique. • Filtre à peluche pas nettoyé au début du cycle. • Peluche accrochée aux petites boules de fibres. 	<ul style="list-style-type: none"> • Réduisez la taille de la brassée et lavez de nouveau en utilisant de l'assouplissant liquide au rinçage final. • Utilisez une brosse ou un rouleau à peluche pour enlever la peluche. 	<ul style="list-style-type: none"> • NE REMPLISSEZ PAS TROP la sècheuse. • Utilisez de l'assouplissant dans la laveuse ou la sècheuse pour réduire l'électricité statique. • Enlevez les articles alors qu'ils sont encore légèrement humides pour éviter le séchage excessif. • Assurez-vous que le filtre à peluche est propre et bien en place.
Boulochage (fibres qui se brisent, forment de petites boules et s'accrochent au tissu)	<ul style="list-style-type: none"> • Séchage excessif. 	<ul style="list-style-type: none"> • Utilisez une brosse à peluche ou un rasoir pour enlever les petites boules pelucheuses. 	<ul style="list-style-type: none"> • Utilisez de l'assouplissant pour lubrifier les fibres. • Lorsque vous repassez, utilisez de l'empois à vaporiser ou de l'apprêt pour tissu sur les cols et les manchettes de chemise. • Retournez les articles à l'envers pour réduire l'abrasion.
Rétrécissement	<ul style="list-style-type: none"> • Température trop élevée • Séchage excessif. 	<ul style="list-style-type: none"> • Condition irréversible. 	<ul style="list-style-type: none"> • Suivez les directives de l'étiquette d'entretien du tissu. • Si vous craignez le rétrécissement, vérifiez souvent la brassée. • Enlevez les articles alors qu'ils sont encore légèrement humides et suspendez-les ou faites-les sécher à plat jusqu'à ce qu'ils soient complètement secs. • Redonnez leur forme aux tricotés.
Froissage	<ul style="list-style-type: none"> • Brassée trop grosse. • Articles laissés dans la sècheuse après la fin du cycle. 	<ul style="list-style-type: none"> • Réduisez la taille de la brassée et faites sécher à la chaleur à moyenne ou basse de 5 à 10 minutes. • Enlevez les articles immédiatement. Suspendez-les ou pliez-les. 	<ul style="list-style-type: none"> • NE REMPLISSEZ PAS TROP la sècheuse. • Enlevez les articles dès que le cycle est fini. • Utilisez les options de culbutage prolongé et de défroissage si vous ne pouvez pas retirer immédiatement la brassée.

18 Solutions à des problèmes courants

L'écran affiche 3 minutes ou moins avant la fin du cycle pendant une durée plus longue que celle indiquée. Le linge à l'intérieur est froid et humide.	<ul style="list-style-type: none"> Le filtre à charpie est obstrué, provoquant l'arrêt du chauffage d'urgence. 	<ul style="list-style-type: none"> Nettoyez et remplacez le filtre à charpie. (Voir ENTRETIEN et NETTOYAGE) 	<ul style="list-style-type: none"> Nettoyez et remplacez le filtre à charpie après chaque brassée.
--	---	--	---

Liste de vérification pour éviter les appels de service

Avant d'appeler pour une réparation, consultez cette liste. Cela peut vous faire économiser temps et argent. Cette liste présente des situations courantes qui ne découlent pas d'un défaut de matériau ou de fabrication de la sècheuse.

OCCURRENCE	CAUSES POSSIBLES	SOLUTIONS
La sècheuse ne démarre pas.	<ul style="list-style-type: none"> Le cordon électrique n'est peut-être pas branché ou son branchement n'est pas solide. Un fusible est grillé ou un disjoncteur s'est déclenché. 	<ul style="list-style-type: none"> Assurez-vous que la fiche est bien insérée dans la prise murale. Réenclenchez le disjoncteur ou remplacez le fusible. Assurez-vous que le circuit électrique n'est pas surchargé et que la sècheuse est sur un circuit séparé.
La sècheuse fonctionne mais ne chauffe pas.	<ul style="list-style-type: none"> Il y a 2 fusibles dans le circuit de la sècheuse. Si l'un des 2 fusibles est grillé, le tambour peut tourner mais le chauffage ne fonctionne pas. 	<ul style="list-style-type: none"> Remplacez le fusible.
Le cycle de séchage prend trop de temps, l'extérieur de la sècheuse est trop chaud ou sent la chaleur.	<ul style="list-style-type: none"> Le filtre à peluche est obstrué avec de la peluche. La sècheuse électrique est branchée sur un circuit de 208 V. Les procédures de séchage n'ont pas été suivies. Humidité élevée. 	<ul style="list-style-type: none"> Avant le début de chaque cycle, assurez-vous que toute la peluche a été enlevée du filtre à peluche de la sècheuse. Le temps de séchage est d'environ 20 % plus long qu'avec un circuit de 240 V. Voir « Mode d'emploi ». Utilisez un déshumidificateur près de la sècheuse.
La sècheuse s'arrête durant un cycle et EMPTY WATER CONTAINER (vider récipient d'eau) s'allume sur la console.	<ul style="list-style-type: none"> Le réservoir d'eau n'a pas été vidé entre les cycles et est plein. 	<ul style="list-style-type: none"> Videz le réservoir d'eau et continuez le cycle.
Froissage excessif	<ul style="list-style-type: none"> La sècheuse est trop chargée. Articles laissés dans la sècheuse trop longtemps. Tri insuffisant des articles. Température de séchage ou niveau de séchage trop élevé. 	<ul style="list-style-type: none"> Ne remplissez pas trop l'appareil. Voir « Mode d'emploi ». Enlevez les articles dès que le cycle est fini. Utilisez les options de culbutage prolongé et de défroissage si vous ne pouvez pas retirer immédiatement la brassée. Voir « Mode d'emploi ». Suivez les directives de l'étiquette d'entretien du tissu.

Égratignures ou écaillage du fini du tambour.	<ul style="list-style-type: none"> • Il peut y avoir des objets étrangers tels que des pièces de monnaie, des épingles, des trombones ou des boutons à l'intérieur de la sècheuse.* • Les articles fixés en permanence tels que les boucles de ceinture, les fermetures éclair et les agrafes peuvent frapper l'intérieur du tambour.* 	<ul style="list-style-type: none"> • Retirez toujours les objets étrangers des poches avant le lavage. Retirez les objets du tambour et redémarrez la sècheuse. • Il peut être nécessaire de coudre solidement un morceau de matériau autour des ornements avant le séchage pour éviter les rayures et les dommages à la sècheuse.
---	--	--

* Les dommages au tambour causés par des objets étrangers ou des éléments fixés en permanence ne sont pas couverts par la garantie.

Dans certains cas, un code d'alarme s'affiche sur l'écran et une tonalité est émise par l'appareil. Le code d'alarme clignotera alternant entre les lettres « AL » et un code précis à deux caractères. Avant d'appeler pour obtenir du service, reportez-vous au tableau ci-dessous pour voir les solutions possibles aux codes d'alarme indiqués.

CODE D'ALARME	CAUSE ÉVENTUELLE	SOLUTIONS
AL 50	Le moteur a été surchargé.	Retirez la lessive du tambour, réinitialisez l'appareil soit en tournant le bouton à la position de réinitialisation (position de 12 heures), soit en éteignant l'appareil et en le remettant en marche, puis sélectionnez un cycle et appuyez sur . Vérifiez que le moteur fonctionne correctement.
AL 97	Interruption de la communication interne entre les éléments électroniques de l'appareil..	Réinitialisez l'appareil soit en tournant le bouton à la position de réinitialisation (position de 12 heures), soit en éteignant l'appareil et en le remettant en marche.
AL H0	Problème d'alimentation électrique.	<ul style="list-style-type: none"> • Attendez que l'alimentation électrique se stabilise. • Vérifiez que le cordon d'alimentation est en bon état de fonctionnement. • Vérifiez que la prise murale est en bon état de fonctionnement. • Réinitialisez l'appareil soit en tournant le bouton à la position de réinitialisation (position de 12 heures), soit en éteignant l'appareil et en le remettant en marche.

Si des codes d'alarme autres que ceux indiqués ci-dessus s'affichent sur l'écran, tentez d'abord de réinitialiser l'appareil soit en tournant le bouton à la position de réinitialisation (position de 12 heures) , soit en éteignant l'appareil et en le remettant en marche. Si un code d'alarme réapparaît après la réinitialisation de l'appareil, communiquez avec le service pour obtenir de l'aide.

20 Garantie limitée

Pour la période de garantie applicable indiquée ci-dessous, en comptant à partir de la date d'achat, Electrolux assumera les coûts de toute réparation ou de tout remplacement de pièce de cet appareil si ce dernier présente un défaut de fabrication ou un vice de matériau si l'appareil est installé, utilisé et entretenu selon les instructions fournies.

Périodes de garantie :

- Toutes les pièces – Un an, avec main-d'œuvre. De plus, votre appareil est couvert par une garantie limitée d'un an, pièces seulement. Au cours de la 2e année suivant la date de votre achat, Electrolux assumera les coûts de toute réparation ou de tout remplacement de pièce de cet appareil si ce dernier présente un défaut de fabrication ou un vice de matériau si l'appareil est installé, utilisé et entretenu selon les instructions fournies.

Exclusions

Cette garantie ne couvre pas ce qui suit :

1. Les produits dont le numéro de série original a été enlevé, modifié ou n'est pas facile à déterminer.
2. Les produits qui ont été transférés de leur propriétaire initial à une autre personne ou qui ne sont plus aux États-Unis ou au Canada.
3. La rouille à l'intérieur ou à l'extérieur de l'appareil.
4. Les produits vendus « tels quels » ne sont pas couverts par cette garantie.
5. Les produits utilisés dans un établissement commercial.
6. Les appels de service après-vente qui NE CONCERNENT PAS un mauvais fonctionnement, un défaut de matériau ou de fabrication ou pour les appareils qui ne font pas l'objet d'un usage domestique ou qui ne sont pas utilisés conformément aux instructions fournies.
7. Les appels de service après-vente pour corriger l'installation de l'appareil ou pour obtenir des instructions concernant son utilisation.
8. Les frais encourus pour rendre l'appareil accessible pour une réparation, p. ex., enlever des garnitures, les armoires, les étagères, etc. qui ne faisaient pas partie de l'appareil lorsqu'il a quitté l'usine.
9. Les appels de service après-vente pour réparer ou remplacer des ampoules, des filtres à air, des filtres à eau, d'autres matériaux jetables ou des boutons, des poignées ou d'autres pièces esthétiques.
10. Les frais de ramassage et de livraison; votre appareil est conçu pour être réparé à domicile.
11. Les frais supplémentaires incluant, sans s'y limiter, les appels de service après-vente en dehors des heures normales de bureau, en fin de semaine ou un jour férié, les droits de péage, les frais de traversier ou les frais de déplacement pour les appels de service après-vente en région éloignée, par exemple en Alaska.
12. Les dommages causés au fini de l'appareil ou à la maison au cours du transport ou de l'installation, y compris, sans s'y limiter, les planchers, les armoires, les murs, etc.
13. Les dommages causés par : des réparations faites par des techniciens non autorisés, l'utilisation de pièces autres que des pièces Electrolux d'origine ou de pièces qui n'ont pas été obtenues par l'entremise d'un réparateur autorisé ou des causes externes telles que l'usage abusif, le mauvais usage, l'emploi d'une alimentation électrique inadéquate, les accidents, les incendies ou les catastrophes naturelles.

EXONÉRATION CONCERNANT LES GARANTIES IMPLICITES; LIMITATIONS DES RECOURS

L'UNIQUE RECOURS DU CLIENT EN VERTU DE CETTE GARANTIE LIMITÉE EST LA RÉPARATION OU LE REMPLACEMENT DU PRODUIT, TEL QUE DÉCRIT PRÉCÉDEMMENT. **LES RÉCLAMATIONS FONDÉES SUR DES GARANTIES IMPLICITES, INCLUANT LES GARANTIES DE VALEUR MARCHANDE OU D'ADÉQUATION À UN USAGE PARTICULIER, SONT VALABLES POUR UN AN OU SE LIMITENT AU PLUS COURT DÉLAI FIXÉ PAR LA LOI, MAIS NON MOINS D'UN AN.** ELECTROLUX NE SAURAIT ÊTRE TENUE RESPONSABLE DE QUELQUE RÉCLAMATION QUE CE SOIT POUR TOUT DOMMAGE IMMATÉRIEL OU DOMMAGE-INTÉRÊT ACCESSOIRES DÉCOULANT DE TOUT MANQUEMENT À CETTE GARANTIE LIMITÉE ÉCRITE OU DE TOUT AUTRES GARANTIES IMPLICITES. CERTAINES PROVINCES N'AUTORISENT PAS L'EXCLUSION DE DOMMAGES SPÉCIAUX OU INDIRECTS, NI L'IMPOSITION DE LIMITES À LA DURÉE D'UNE GARANTIE IMPLICITE. PAR CONSÉQUENT, CES LIMITATIONS OU EXCLUSIONS POURRAIENT NE PAS S'APPLIQUER À VOUS. CETTE GARANTIE ÉCRITE VOUS DONNE DES DROITS LÉGAUX SPÉCIFIQUES. VOUS POURRIEZ ÉGALEMENT BÉNÉFICIER D'AUTRES DROITS VARIANT SELON L'ÉTAT, LE TERRITOIRE OU LA PROVINCE.

Si vous devez faire appel au service après-vente

Conservez votre reçu, votre bon de livraison ou toute autre preuve valide de paiement pour établir la période de la garantie, au cas où vous auriez besoin de faire appel au service après-vente. Si une réparation est effectuée, il est recommandé d'obtenir et de conserver tous les reçus. Le service après-vente en vertu de cette garantie doit être obtenu en communiquant avec Electrolux aux adresses ou numéros de téléphone ci-dessous.

Cette garantie s'applique seulement aux États-Unis, à Porto Rico et au Canada. Aux États-Unis et à Porto Rico, votre appareil est garanti par Electrolux Major Appliances North America, une division d'Electrolux Home Products, Inc. Au Canada, votre appareil est garanti par Electrolux Canada Corp. Electrolux n'autorise personne à modifier les obligations contenues dans cette garantie ni à y ajouter quelque élément que ce soit. Les obligations de cette garantie concernant la réparation et les pièces doivent être remplies par Electrolux ou par une entreprise de réparation autorisée. Les caractéristiques ou spécifications de produit décrites ou illustrées peuvent être modifiées sans préavis.

Bien qu'Electrolux fait tout son possible pour mettre à la disposition des consommateurs les pièces de rechange, les services de réparation et les informations nécessaires à l'entretien ou à la réparation de ses produits, les pièces, le service et les informations ne sont pas garantis, conformément à l'article 39 de la Loi sur la protection du consommateur, RLRQ, c. P-40.1 et aux articles 79.18 à 79.20 du Règlement d'application de la Loi sur la protection du consommateur, RLRQ, c P-40.1, r. 3. Si vous avez besoin de pièces de rechange, appelez-nous au 1 (800) 265-8352 pour être servi en français.

Vous pouvez réserver des services de réparation en ligne à

www.electrolux.ca/fr/soutien-aux-utilisateurs/droit-a-la-reparation/

Autrement, vous trouverez notre bibliothèque de ressources à





support.electrolux.ca/support-articles?locale=fr-CA

pour vous aider à diagnostiquer et résoudre les problèmes pouvant survenir au cours de la durée de vie de votre appareil.

Bien que la plupart des pièces soient disponibles à l'achat, sauf indisponibilité à court terme, les appareils et pièces suivantes ne sont pas réparables

Légende

Disponibilité des pièces de rechange, des services de réparation et des renseignements pour l'entretien ou la réparation.

	Partiellement disponible
	Non disponible
	Disponible
Laveuses et sècheuses	 Pièces de rechange, services de réparation et renseignements sur la réparation et l'entretien disponibles.

É.-U.
1-877-435-3287

Electrolux Home Products, Inc.,
Amérique du Nord
10200 David Taylor Drive
Charlotte, NC 28262



Electrolux

Canada
1-800-265-8352

Electrolux Canada Corp.
5855 Terry Fox Way
Mississauga, Ontario, Canada
L5V 3E4

electrolux.com/shop

