



# RÉFRIGÉRATEUR

## *utilisation et entretien*

Introduction.....	2	Commandes et réglages .....	14
Informations importantes de sécurité.....	3	Caractéristiques de rangement .....	17
Caractéristiques.....	5	Entretien et nettoyage .....	18
Installation .....	7	Dépannage .....	19
Retrait/inversion de la porte.....	9	Garantie limitée.....	20
Installation de poignée de porte.....	13		

## Bienvenue dans notre *famille*

Merci d'accueillir Frigidaire chez vous! Nous voyons votre achat comme le début d'une longue relation entre nous.

Le présent guide est votre ressource pour l'utilisation et l'entretien de votre produit. Veuillez le lire avant d'utiliser votre appareil. Gardez-le à portée de la main pour vous y référer rapidement. Si quelque chose semble mal aller, la section dépannage vous aidera à régler les problèmes fréquents.

Vous trouverez à l'adresse Frigidaire.com des FAQ, des conseils utiles, des vidéos, des produits de nettoyage et des accessoires pour la cuisine et la maison.

Nous sommes là pour vous! Visitez notre site Web, clavardez avec un agent ou appelez-nous si vous avez besoin d'aide. Cela pourrait vous éviter une visite à domicile. Mais si une visite est nécessaire pour une réparation ou pour l'entretien, nous pouvons démarrer le processus pour vous.

Officialisons le tout! N'oubliez pas d'enregistrer votre produit.

Gardez les renseignements sur votre produit ici pour les retrouver facilement.

Numéro de modèle \_\_\_\_\_

Numéro de série \_\_\_\_\_

Date d'achat \_\_\_\_\_

Plaque indiquant le  
numéro de modèle  
et le numéro  
de série

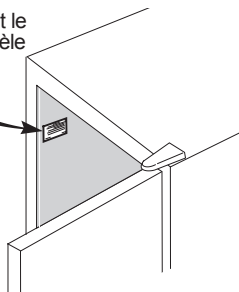

## Liste de vérification pour l'installation

### Portes

- Les poignées sont solidement installées
- La porte se ferme hermétiquement sur l'appareil de tous les côtés
- La porte est de niveau d'un côté à l'autre sur le dessus

### Mise de niveau

- L'appareil est de niveau d'un côté à l'autre et incliné  $\frac{1}{4}$ " de 6 mm de l'avant vers l'arrière.
- Les quatre coins de l'appareil reposent fermement sur le plancher
- Support anti-basculement à l'avant (des deux côtés)

### Alimentation en électricité

- Le système électrique de la maison est sous tension
- L'appareil est branché

### Vérifications finales

- Matériel d'expédition retiré
- Carte d'enregistrement envoyée

## INFORMATIONS IMPORTANTES DE SÉCURITÉ



### AVERTISSEMENT

Veillez lire ces instructions au complet avant d'utiliser l'appareil.

### Définitions relatives à la sécurité

**!** Voici le symbole d'alerte de sécurité. Il sert à avertir de risques potentiels de blessures corporelles. Respectez toutes les consignes de sécurité qui suivent ce symbole afin d'éviter les blessures ou la mort.



### DANGER

La mention DANGER indique un danger imminent qui causera la mort ou des blessures graves s'il n'est pas évité.



### AVERTISSEMENT

La mention AVERTISSEMENT indique une situation potentiellement dangereuse qui, si elle n'est pas évitée, peut entraîner des blessures graves ou la mort.



### PRUDENCE

La mention PRUDENCE indique une situation potentiellement dangereuse qui, si elle n'est pas évitée, risque de causer des blessures mineures ou moyennement graves.



### IMPORTANT

La mention IMPORTANT indique des renseignements (sur l'installation, le fonctionnement ou l'entretien) qui sont importants mais qui ne sont pas associés à des dangers.



### DANGER



DANGER Risque d'incendie ou d'explosion. Utilisez un frigorigène inflammable. N'utilisez pas de dispositifs mécaniques pour dégivrer le réfrigérateur. Ne perforez pas les conduites de frigorigène.

DANGER Risque d'incendie ou d'explosion. Utilisez un frigorigène inflammable. Doit être réparé uniquement par du personnel d'entretien formé. Utilisez uniquement des pièces de rechange autorisées par le fabricant. Tout équipement de réparation utilisé doit être conçu pour les frigorigènes inflammables. Suivez toutes les directives du fabricant pour les réparations. Ne perforez pas les conduites de frigorigène.



### PRUDENCE



PRUDENCE Risque d'incendie ou d'explosion. Mettez le réfrigérateur au rebut de façon adéquate, en respectant les réglementations en vigueur. Utilisez un frigorigène inflammable.

PRUDENCE Danger d'incendie ou d'explosion dû à la perforation de la tuyauterie de réfrigérant. Suivez attentivement les consignes de manutention. Réfrigérant inflammable.



### AVERTISSEMENT

RÉSIDENTS DE CALIFORNIE  
Cancer et effet nocif sur la reproduction  
[www.P65Warnings.ca.gov](http://www.P65Warnings.ca.gov)

### Sécurité des enfants

Cet appareil n'est pas conçu pour être utilisé par des personnes inexpérimentées (notamment les enfants) ou dont les capacités physiques, sensorielles ou mentales sont réduites, sauf si celles-ci sont sous la surveillance de la personne responsable de leur sécurité ou ont reçu des instructions d'utilisation appropriées.

Détruisez ou recyclez le carton, les sacs en plastique et tout autre matériau d'emballage externe immédiatement après avoir déballé l'appareil. Les enfants ne doivent **JAMAIS** jouer avec ces articles. Les boîtes de carton recouvertes de tapis, de couvre-lits, de feuilles de plastique ou de pellicule étirable peuvent se transformer en chambres hermétiques et causer rapidement la suffocation.

### Consignes de sécurité

- N'entreposez PAS et n'utilisez pas d'essence ni aucun autre liquide inflammable dans cet appareil ou à proximité de celui-ci. Lisez les étiquettes d'avertissement du produit concernant l'inflammabilité et autres dangers.
- N'entreposez PAS de substances explosives telles que des aérosols à gaz propulseur inflammable dans cet appareil.
- Ne faites pas fonctionner l'appareil en présence de vapeurs explosives.
- Évitez tout contact avec les pièces mobiles de la machine à glaçons automatique.
- Enlevez toutes les agrafes du carton. Les agrafes peuvent causer de graves coupures et endommager les finis si elles entrent en contact avec des meubles ou d'autres appareils électroménagers.

## Mise au rebut correcte de votre appareil

### Risque d'enfermement d'enfant

Les risques d'enfermement et de suffocation d'enfant ne sont pas choses du passé. Les appareils électroménagers abandonnés ou mis au rebut sont dangereux, même si ce n'est « que pour quelques jours ». Si vous vous débarrassez de votre vieil appareil électroménager, veuillez suivre les instructions ci-dessous pour éviter les accidents.

Nous encourageons fortement le recyclage et la mise au rebut responsables des appareils électroménagers. Vérifiez auprès de votre entreprise de services publics ou visitez le site [energystar.gov/recycle](http://energystar.gov/recycle) pour de plus amples renseignements sur le recyclage de votre vieil électroménager.

### Avant de mettre votre vieil appareil électroménager au rebut :

- Enlevez la porte.
- Laissez les tablettes en place pour que les enfants ne puissent pas grimper facilement à l'intérieur.
- Faites retirer le frigorigène par un technicien qualifié.

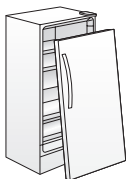

### AVERTISSEMENT

Vous devez suivre ces directives pour que les mécanismes de sécurité de cet appareil fonctionnent correctement.

### Information concernant l'électricité

- **L'appareil doit être branché seul sur sa propre prise électrique de 115 V CA, 60 Hz, 15 A.** Le cordon d'alimentation de l'appareil est muni d'une fiche à 3 broches avec mise à la terre servant à vous protéger contre les chocs électriques. Branchez-le directement dans une prise électrique à 3 broches avec mise à la terre. Installez la prise murale conformément aux codes et règlements locaux. Consultez un électricien qualifié. **N'utilisez pas de rallonge électrique ni d'adaptateur.**
- Si le cordon d'alimentation est endommagé, faites-le remplacer par un technicien de service autorisé afin d'éviter tout danger.
- Ne débranchez jamais l'appareil en tirant sur le cordon d'alimentation. Tenez fermement la fiche et tirez-la

en ligne droite hors de la prise électrique pour éviter d'endommager le cordon d'alimentation.

- Pour éviter les chocs électriques, débranchez l'appareil avant de le nettoyer ou de remplacer une ampoule à DEL c.a. Utilisez uniquement une ampoule à DEL c.a. de 5 watts ou moins.
- Une variation de tension de 10 % ou plus risque de nuire au rendement de l'appareil. Le fait de faire fonctionner l'appareil avec une alimentation insuffisante peut endommager le compresseur. De tels dommages ne sont pas couverts par votre garantie.
- Ne branchez pas l'appareil dans une prise commandée par un interrupteur mural ou un cordon de tirage pour éviter que l'appareil ne soit accidentellement mis hors tension.
- **AVERTISSEMENT :** N'utilisez pas d'appareil électrique à l'intérieur des compartiments de rangement de nourriture de l'appareil, sauf s'il s'agit d'accessoires recommandés pour utilisation dans ce modèle.

Prise murale avec mise à terre

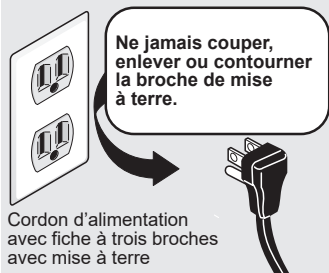

Cordon d'alimentation avec fiche à trois broches avec mise à terre



### AVERTISSEMENT

Lorsque vous positionnez l'appareil, veillez à ce que le cordon d'alimentation ne soit pas coincé ou endommagé.



### AVERTISSEMENT

Ne placez pas plusieurs prises de courant portables ou sources d'alimentation portables à l'arrière de l'appareil.

\*Les caractéristiques peuvent varier selon le modèle

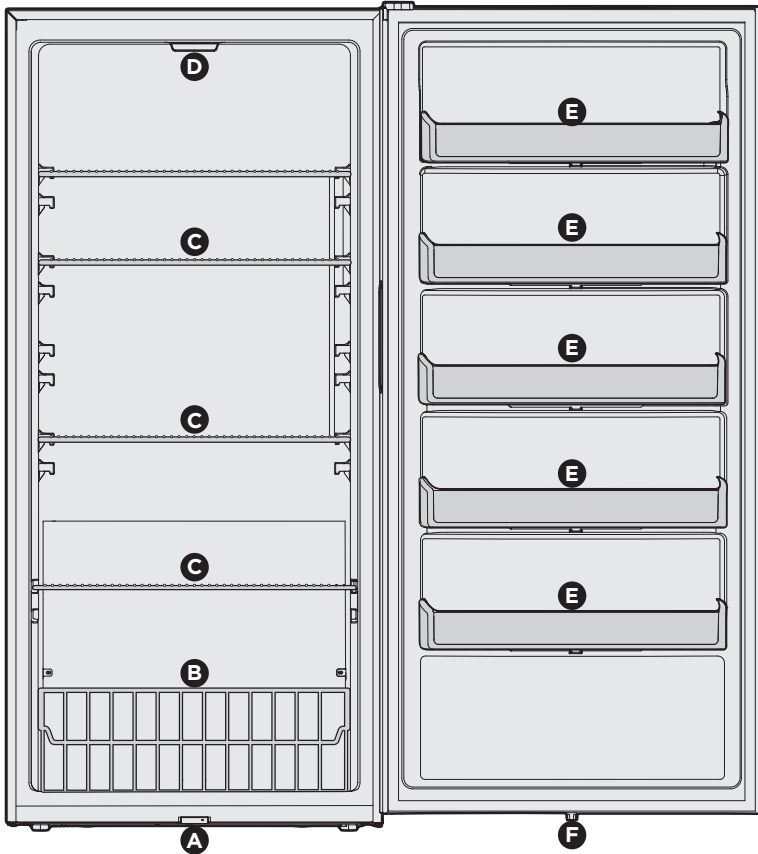

<b>A</b>	Commutateur de porte magnétique
<b>B</b>	Fil électrique Réfrigérateur Panier
<b>C</b>	Tablette de réfrigérateur

<b>*D</b>	Ampoule à DEL c.a. de 5 watts
<b>E</b>	Balconnets fixes de porte
<b>*F</b>	Aimant (capteur de porte ouverte)



## IMPORTANT

### Nettoyage de votre appareil

Éliminez tout résidu de ruban et de colle des surfaces de l'appareil avant de le mettre en marche. Frottez une petite quantité de savon à vaisselle liquide sur l'adhésif avec vos doigts. Rincez à l'eau tiède et essuyez avec un linge doux.

N'utilisez pas d'instruments pointus, d'alcool à friction, de liquides inflammables ni de nettoyants abrasifs pour enlever le ruban ou la colle. Ces produits peuvent endommager la surface de votre appareil.

Après avoir enlevé tout l'emballage, nettoyez l'intérieur de votre appareil avant de l'utiliser. Consultez la section **ENTRETIEN ET NETTOYAGE** de ce guide.

Il y a des renseignements importants à propos du nettoyage des couvercles et tablettes en verre dans la section **CARACTÉRISTIQUES DE RANGEMENT** de ce guide.

# 6

## CARACTÉRISTIQUES

---



### IMPORTANT

#### Déplacement de votre appareil

Votre appareil électroménager est lourd. Lorsque vous déplacez l'appareil pour le nettoyage ou l'entretien, levez le support anti-basculement (voir « **Réglage du support anti-basculement** »). Assurez-vous de recouvrir le plancher de carton ou d'un panneau dur pour éviter de l'endommager. Tirez toujours l'appareil en ligne droite lorsque vous le déplacez. Ne faites pas secouer ou « marcher » l'appareil quand vous essayez de le déplacer, car cela peut endommager le plancher.



### IMPORTANT

Des accessoires sont disponibles pour votre appareil. Vous pouvez vous les procurer à l'adresse [Frigidaire.com](http://Frigidaire.com) ou en composant le 1-800-374-4432 (Frigidaire.ca ou 1-800-265-8352 au Canada) ou encore auprès d'un vendeur autorisé.

Ce manuel d'utilisation et d'entretien contient des instructions générales d'utilisation propres à votre modèle. Utilisez l'appareil uniquement selon les instructions de ce manuel d'utilisation et d'entretien. Avant de mettre l'appareil en marche, suivez ces premières étapes importantes.

## Emplacement

- Choisissez un emplacement près d'une prise de courant avec mise à la terre. N'utilisez pas de rallonge électrique ni d'adaptateur.
- Si possible, installez l'appareil à l'abri de la lumière directe du soleil, loin de la cuisinière, du lave-vaisselle et de toute autre source de chaleur.
- Installez l'appareil sur un plancher de niveau et assez solide pour supporter l'appareil une fois plein.



### AVERTISSEMENT

**N'INSTALLEZ PAS** l'appareil à un endroit où la température pourrait descendre sous 1,7 °C (35 °F) ou s'élever à plus de 43 °C (110 °F). Le compresseur ne pourrait pas maintenir une température appropriée à l'intérieur de l'appareil.



### PRUDENCE

N'obstruez pas la partie inférieure avant de votre appareil. Une circulation d'air suffisante est essentielle pour le bon fonctionnement de votre appareil.

## Installation

### Dégagements pour l'installation

Prévoyez les dégagements suivants pour faciliter l'installation, assurer une circulation d'air appropriée et raccorder la tuyauterie et les raccordements électriques :

Côtés et dessus	0,95 cm ( $\frac{3}{8}$ po)
Arrière	2,5 cm (1 po)



### REMARQUE

Si votre appareil est placé avec le côté charnières contre un mur, vous devez prévoir de l'espace supplémentaire pour que la porte puisse ouvrir plus grand.

### Directives pour le positionnement final de votre appareil :

- Les 4 coins de l'appareil doivent reposer fermement sur le plancher.
- L'appareil doit être de niveau à l'avant et à l'arrière.
- La porte doit être de niveau.

### Réglage du support anti-basculement :

Certains modèles sont dotés d'un support anti-basculement. Les supports anti-basculement se trouvent dans les coins inférieurs à l'avant de l'appareil. Abaissez les dispositifs anti-basculement des deux côtés dans le sens des aiguilles d'une montre jusqu'à ce qu'ils touchent le sol. Ne soulevez pas l'appareil.

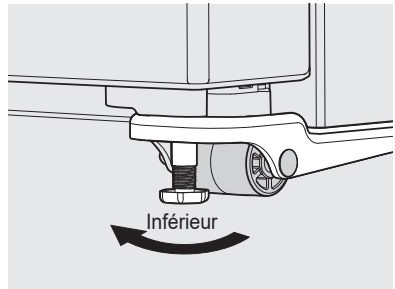

Support anti-basculement



### AVERTISSEMENT



Le dispositif anti-basculement doit être installé en suivant les instructions de votre manuel d'utilisation et d'entretien. Si vous ne respectez pas cette consigne, vous risquez de vous blesser.

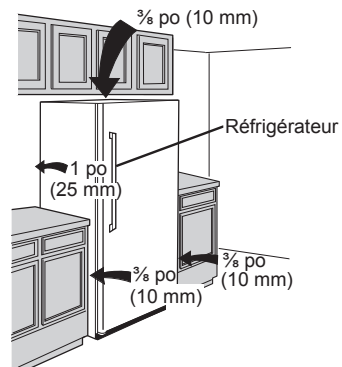

## Installation d'appariement

**IMPORTANT**

À lire avant l'installation

Si vous installez des unités les unes à côté des autres, une trousse d'appariement est nécessaire pour terminer l'installation. Veuillez communiquer avec le service à la clientèle de Frigidaire sur le site Frigidaire.com ou en composant le 1 800 374-4432 (Frigidaire.ca ou le 1 800 265-8352 au Canada) pour obtenir cette trousse.



Congélateur et réfrigérateur



Deux réfrigérateurs\*

**REMARQUE**

\* Dans la configuration illustrée, une porte a été inversée pour avoir les deux poignées au milieu. Voir la section **RETRAIT/INVERSION DE LA PORTE**.

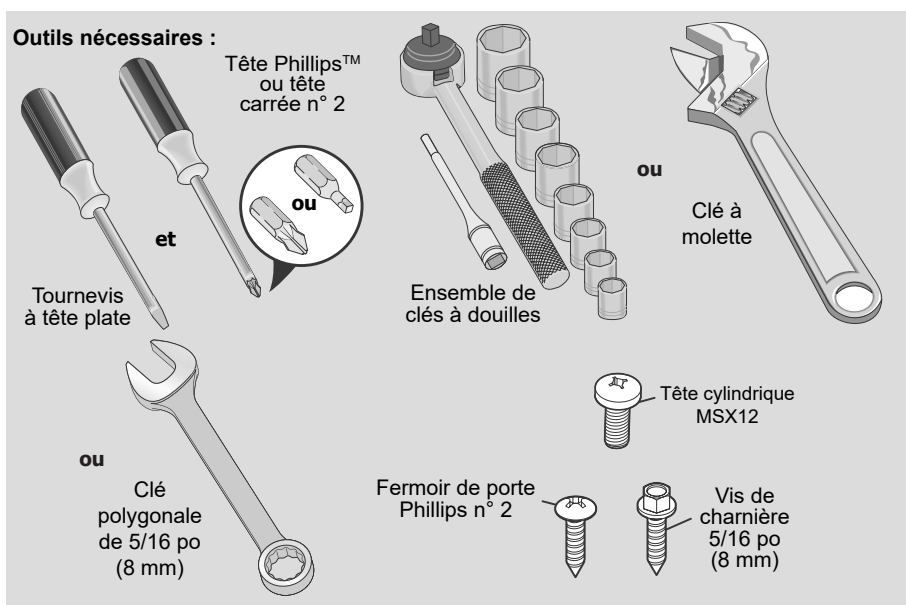

## REMARQUE

Vous pouvez inverser le sens d'ouverture des portes de votre appareil, de gauche à droite ou de droite à gauche, en déplaçant les charnières d'un côté à l'autre. L'inversion de l'ouverture de la porte doit être effectuée par une personne qualifiée.



## IMPORTANT

Avant de commencer, mettez la commande de température de l'appareil à « OFF » et débranchez le cordon d'alimentation de la prise murale. Retirez tous les aliments des tablettes de la porte.



## PRUDENCE

Pour être effectuée de façon sécuritaire, cette procédure requiert 2 personnes.

1. Débranchez votre appareil.
2. Couchez l'appareil sur le dos.
3. Débranchez les petits connecteurs bleu et blanc situés dans la rainure du dessous de la porte (figure 1A).
4. Retirez le câble gris de sous les 2 agrafes de retenue du faisceau (figure 1B).

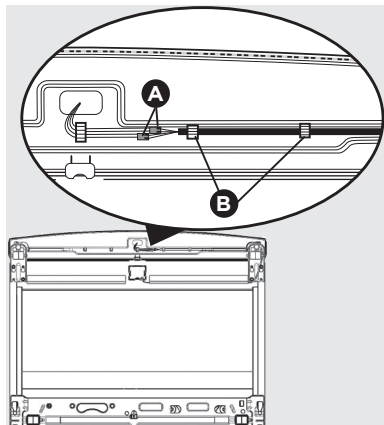

Figure 1

# 10

## RETRAIT/INVERSION DE LA PORTE

5. À l'aide d'un tournevis à tête plate, tirez le câble gris et les connecteurs par le trou de la charnière qui se trouve sur le dessous de l'appareil.
6. Tirez le câble gris et les connecteurs de sous l'essieu de roue et l'entretoise de roue (figure 2).

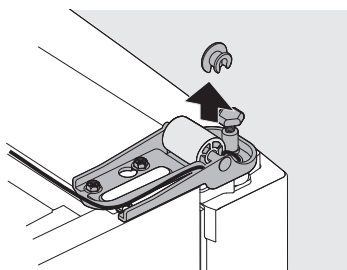

Figure 2

7. Faites glisser le câble gris et les connecteurs hors de la rainure de plastique qui se trouve en bas du côté droit (figure 3).

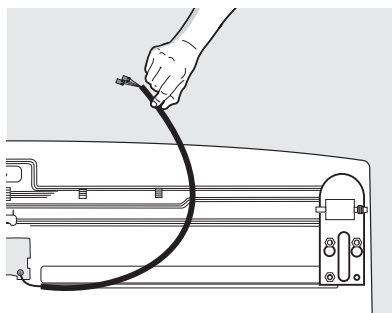

Figure 3

8. Retirez la charnière du bas à l'aide d'une clé de 5/16 po (8 mm) (figure 4).

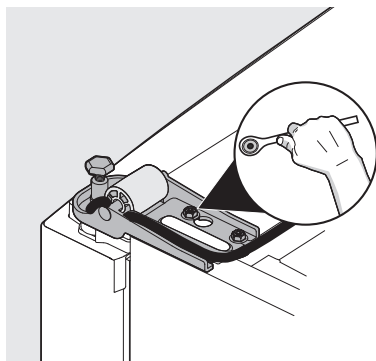

Figure 4

9. À l'aide d'un tournevis Phillips™, retirez les vis du palier de la charnière et du fermoir de porte (figure 5A).
10. À l'aide d'un tournevis à tête plate, faites délicatement levier pour extraire l'ensemble fermoir/palier de la porte (figure 5B).
11. Séparez le fermoir de porte et le palier de charnière (figure 5C).
12. Renversez le fermoir de porte sur 180° et réinstallez-le sur le palier de la charnière (figure 5D).
13. À l'aide d'un tournevis Phillips™, fixez l'ensemble fermoir de porte/palier de charnière de l'autre côté de la porte (figure 5E).

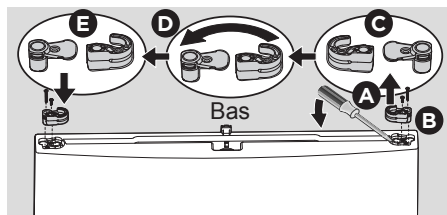

Figure 5

14. À l'aide d'un tournevis Phillips™, retirez la vis de l'arrêt de porte qui se trouve sur la charnière du bas (figure 6A).
15. À l'aide d'un tournevis à tête plate, faites délicatement levier pour extraire l'arrêt de porte de la goupille de charnière du bas (figure 6B).
16. À l'aide d'une clé à molette, retirez la goupille de la charnière du bas et installez-la dans le trou de gauche (figure 6C).
17. Renversez l'arrêt de porte over 180° et réinstallez-le sur la goupille de charnière du bas. Fixez l'arrêt de porte à l'aide de la vis (figure 6D).
18. Retirez la charnière inférieure gauche à l'aide d'une clé de 5/16 po (8 mm) et installez-la du côté droit. Figure 7. Utilisez un tournevis hexagonal de 1/4 po pour retirer les deux vis du canal en plastique du côté droit et déplacez-le du côté gauche en utilisant les emplacements de vis fournis.

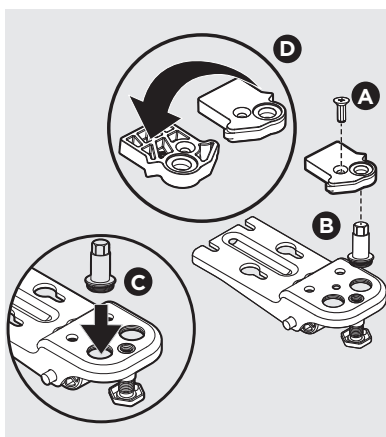

Figure 6

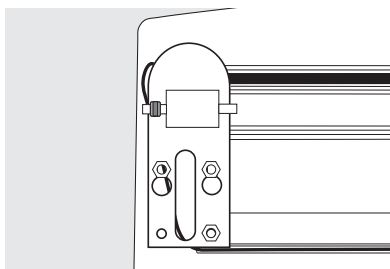

Figure 7

19. Fixez la charnière du bas (avec l'arrêt de porte) du côté gauche du congélateur et ajoutez une entretoise du côté gauche de l'essieu de roue.
20. Acheminez le câble gris et les connecteurs par la rainure en plastique du côté gauche (figure 8A).
21. Acheminez le câble gris et les connecteurs sous l'essieu de roue et l'entretoise de roue du côté gauche (figure 8B).
22. Acheminez les connecteurs et le câble gris par le trou dans la charnière du côté gauche (figure 8C).
23. Insérez le câble gris dans la rainure de porte du côté gauche dans le dessous de la porte (figure 8D).

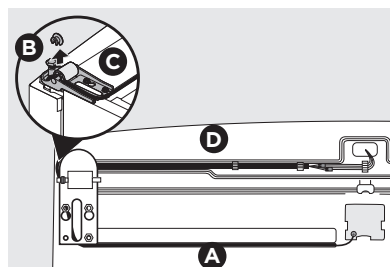

Figure 8

# 12

## RETRAIT/INVERSION DE LA PORTE

24. Acheminez le câble gris sous les 2 agrafes de retenue du faisceau du côté gauche de la rainure de la porte.
25. Raccordez les connecteurs bleus et blancs.
26. Retirez the couvre-charnière (figure 9A) et servez-vous d'une clé de 5/16 po pour enlever la charnière du haut (figure 9B).

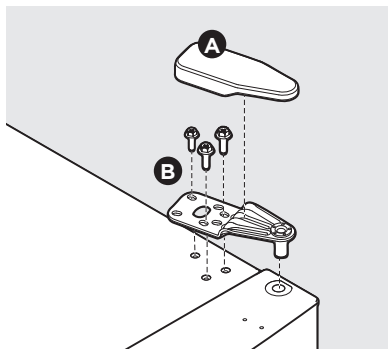

Figure 9

27. À l'aide d'un tournevis à tête plate, faites levier pour extraire le palier de la charnière du haut de la porte (figure 10A). Installez le palier de la charnière de l'autre côté de la porte (figure 10B).

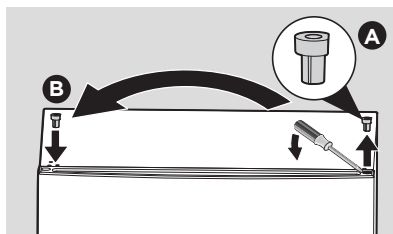

Figure 10

28. Fixez la charnière du haut (B) du côté gauche du congélateur à l'aide d'une clé de 5/16 po. Remettez en place le couvre-charnière du haut (A) (figure 11).

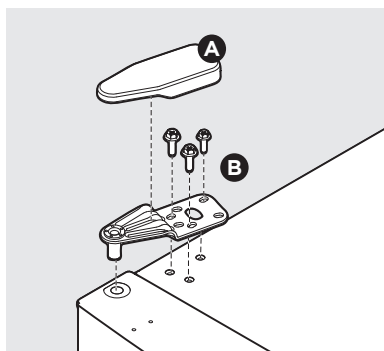

Figure 11



### PRUDENCE

Placez l'appareil en position verticale et attendez 1 heure avant de rebrancher l'appareil dans la prise de courant.

29. Rebranchez le cordon d'alimentation dans la prise de courant.



## PRUDENCE

Portez des gants et redoublez de PRUDENCE lors de l'installation de ces poignées. L'extrémité arrondie des poignées peut être coupante.



## IMPORTANT

Pour vous assurer d'installer la poignée correctement, veuillez examiner attentivement ces instructions et illustrations avant de commencer.

De plus, avant d'installer la poignée de porte, assurez-vous que l'ouverture de porte est correcte. Votre modèle a une ouverture de porte soit à gauche soit à droite. Si nécessaire, suivez les instructions d'inversion de portes fournies dans le manuel d'utilisation et d'entretien.

1. Retirez la poignée du carton et de tout autre emballage protecteur.
2. Placez les embouts de la poignée par-dessus les boulons à épaulement supérieur et inférieur préinstallés (A) sur la porte, en vous assurant que les trous prévus pour les vis d'arrêt sont orientés vers la charnière.
3. Tout en maintenant la poignée fermement contre la porte, serrez les vis d'arrêt Allen du haut et du bas (B) à l'aide de la clé Allen qui est fournie.

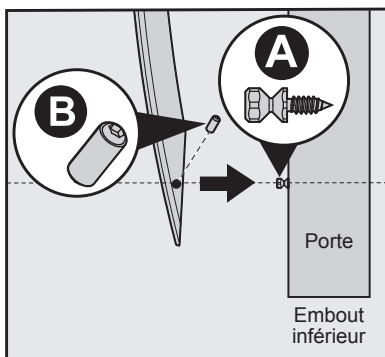
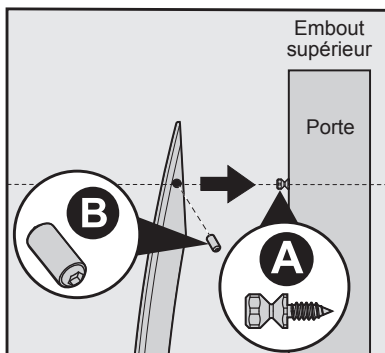

## FRIGIDAIRE

High Temp

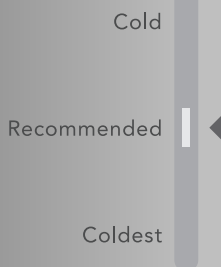
Chill  
Boost

Temp

Hold To Clear Alert

**Période de refroidissement**

Pour la sécurité alimentaire, faites fonctionner l'appareil avec les portes fermées au moins 8 heures avant d'y placer des aliments.

**Mise sous tension**

Lorsque vous branchez l'appareil pour la première fois, le voyant de mise sous tension à DEL s'allume. Une alerte sonore retentit.

**Commande de l'appareil****REMARQUE**

Appuyez sur la touche **Temp** pour faire défiler les 5 réglages de température vers le moins froid (en haut) pour ensuite revenir au réglage le plus froid (en bas).

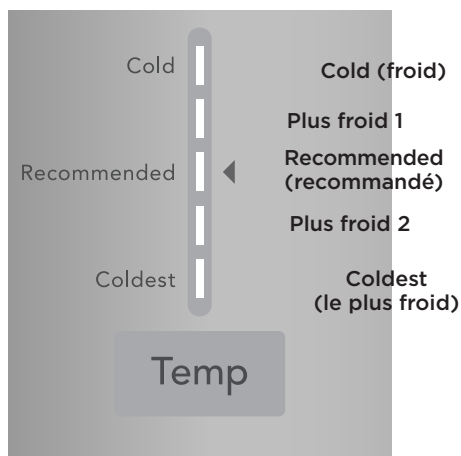
**Réglage de la température**

Procédez de façon progressive pour le réglage de la température : tournez légèrement la commande et laissez la température se stabiliser.

- Pour une température plus basse, choisissez le réglage **Coldest (le plus froid)**.
- Pour une température plus élevée, choisissez le réglage **Cold (froid)**.

## Chill Boost (surrefroidissement)

Avant d'aller faire l'épicerie. Activez la fonction Chill Boost (surrefroidissement) pour qu'en revenant, vous puissiez vous assurer que les aliments réfrigérés que vous venez d'acheter se conserveront plus longtemps.

Le fait d'activer la fonction **Chill Boost** (surrefroidissement) refroidit l'appareil jusqu'à une température cible. La fonction reste activée jusqu'à 6 heures avant d'être désactivé de façon automatique ou manuelle. Pour désactiver la fonction, appuyez sur la touche **Chill Boost** (surrefroidissement). Lorsque vous désactivez la fonction, cela remet automatiquement l'appareil au réglage de température antérieur.

## High Temp (température élevée)

Si la température à l'intérieur de l'appareil dépasse le point de conservation de vos aliments, le voyant à DEL rouge d'alerte de température élevée de l'interface utilisateur s'allume et l'alarme retentit. Pour réinitialiser l'alarme, appuyez sur la touche Temp pendant 3 secondes.



## IMPORTANT

Si le problème de température élevée persiste, l'alerte s'affiche de nouveau. Si cela se produit, répétez les étapes pour réinitialiser l'alerte et appelez Frigidaire au 1 800 374-4432 pour obtenir de l'aide.

## Panne de courant

En cas de panne de courant où la température augmente au-dessus du point de conservation de vos aliments, une fois le courant rétabli, le voyant à DEL rouge d'alerte de température élevée s'allume et l'alarme retentit. Pour réinitialiser l'alarme, appuyez sur la touche Temp pendant 3 secondes.

## Porte entrouverte

Cette alarme retentit pour vous avertir que la porte est ouverte depuis 5 minutes ou plus. L'alerte sonore continue de retentir jusqu'à ce que la porte soit fermée. Pour réinitialiser l'alarme, appuyez sur la touche Temp pendant 3 secondes.

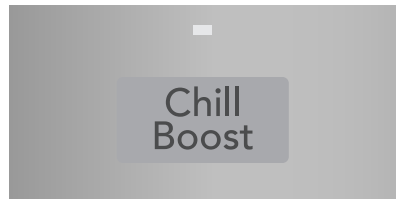

# 16

## COMMANDES ET RÉGLAGES

### Mode Shabbat

Le mode Shabbat est une fonction qui désactive certaines parties de l'appareil ainsi que ses commandes afin de permettre l'observance des rites du Shabbat hebdomadaire et d'autres fêtes religieuses de la communauté juive orthodoxe.

Toutes les touches sont désactivées, et tous les sons sont mis en sourdine (sauf l'alerte de température élevée\*). Seul le voyant d'alerte de température élevée s'allume tant que le mode Shabbat n'est pas désactivé.



#### REMARQUE

Le réglage de la température n'est pas touché par le mode Shabbat. Afin d'assurer la sécurité alimentaire, l'alarme de température élevée retentit pendant 10 minutes si la température intérieure augmente. Au bout de 10 minutes, l'alarme s'éteint, mais la DEL de température élevée reste allumée tant que le mode Shabbat n'est pas désactivé.

#### Pour activer le mode Shabbat

Appuyez simultanément sur les touches **Temp** et **Chill Boost** (surrefroidissement) pendant 5 secondes. Une DEL de chaque côté du réglage **Recommended** (recommandé) est allumée quand l'appareil est en mode Shabbat.



#### REMARQUE

En mode Shabbat, ni les lampes ni le panneau de commande ne fonctionnent (sauf pour quitter le mode Shabbat) jusqu'à ce que le mode Shabbat soit désactivé.

L'appareil reste en mode Shabbat quand le courant revient après une panne. Le mode Shabbat doit être désactivé au moyen des touches du panneau de commande.

**Pour quitter le mode Sabbat**, répétez les étapes ci-dessus.



Mode Shabbat  
activé

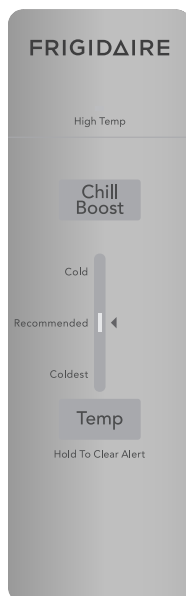

Mode Shabbat  
désactivé



Pour obtenir de l'aide supplémentaire, des directives d'utilisation et une liste complète des modèles qui possèdent la fonction Shabbat, visitez le site [star-k.org](http://star-k.org).

## Réglage des tablettes

Vous pouvez facilement régler la position des tablettes selon vos besoins. Avant de régler la position des tablettes, enlevez tous les aliments qui s'y trouvent.

**Pour régler la position des tablettes,** soulevez le devant et tirez vers l'avant.

**Pour remettre les tablettes en place,** insérez l'arrière de la tablette dans n'importe quelle paire de rails et poussez délicatement la tablette en place, en vous assurant que les agrafes de la tablette sont bien dans l'encoche de la paroi.

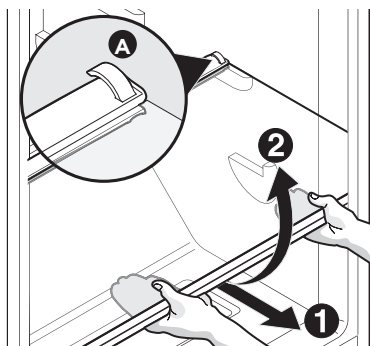

Tablette en verre

## Rangement dans la porte

Les bacs et tablettes de porte sont pratiques pour ranger les pots, les bouteilles et les canettes. Vous pouvez ainsi accéder rapidement aux articles que vous utilisez le plus.

**Pour retirer le balconnet de la porte :**

1. Enfoncez les deux côtés du balconnet pour le dégager des onglets de verrouillage.
2. Soulevez le balconnet et extrayez-le en ligne droite.

**Pour installer les balconnets de porte :**

1. Poussez le balconnet vers l'arrière et vers le bas, dans les onglets de verrouillage.
2. Les côtés du balconnet s'enclenchent dans les onglets.

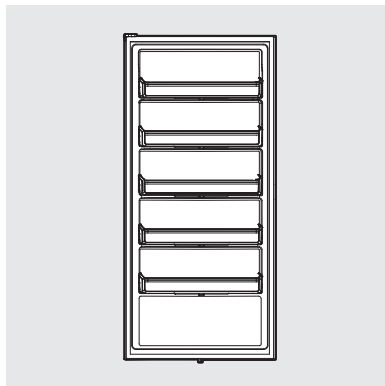

## Panier (certains modèles)

Le panier est idéal pour les articles de grande taille ou ceux qui ne se rangent pas facilement sur les tablettes.

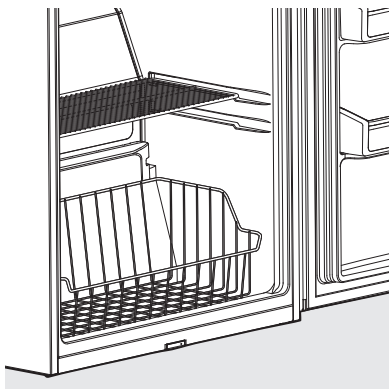

### Protéger votre investissement

Gardez votre appareil propre pour préserver son apparence et empêcher l'accumulation d'odeurs. Essayez immédiatement tout renversement et nettoyez l'appareil au moins deux fois par année. Pour le nettoyage, prenez les précautions suivantes :

- N'utilisez jamais de CHLORURE ni de nettoyeur avec javellisant pour nettoyer l'acier inoxydable.
- Ne lavez aucune des pièces amovibles dans le lave-vaisselle.
- Débranchez toujours le cordon d'alimentation de la prise murale avant le nettoyage.
- Enlevez les étiquettes adhésives à la main. N'utilisez pas de lame de rasoir ou d'autre instrument pointu pouvant égratigner la surface de l'appareil.
- N'enlevez pas la plaque où se trouve sur le numéro de série.

N'utilisez pas de nettoyeur abrasif, de vaporisateur pour vitres, de poudre à récurer, de brosse, de liquide inflammable, de cire nettoyante, de détersif concentré, de

javellisant ni de nettoyeur renfermant des produits à base de pétrole sur les pièces en plastique, les portes intérieures, les joints ou les revêtements intérieurs de l'appareil. N'utilisez pas d'essuie-tout, de tampon à récurer métallique, de solution alcaline forte ni aucun autre article de nettoyage abrasif.



#### REMARQUE

Si vous réglez la commande de température pour éteindre le système de refroidissement, l'éclairage et les autres composants électriques continuent à fonctionner jusqu'à ce que vous débranchiez le cordon d'alimentation de la prise murale.



#### PRUDENCE

- Lorsque vous déplacez l'appareil, tirez-le en ligne droite. Ne le faites pas osciller d'un côté à l'autre, car vous risqueriez d'endommager le plancher.
- Les objets humides collent aux surfaces de métal froides. Ne touchez pas aux surfaces réfrigérées si vous avez les mains mouillées ou humides.

### Conseils pour l'entretien et le nettoyage

Pièce	Produits à utiliser	Conseils et précautions
Revêtement intérieur et de porte	<ul style="list-style-type: none"> <li>• Eau et savon</li> <li>• Bicarbonate de soude et eau</li> </ul>	Utilisez 2 c. à table de bicarbonate de soude dans 1 litre d'eau chaude. Assurez-vous de bien essorer l'eau de l'éponge ou du chiffon avant de nettoyer autour des commandes, de l'ampoule ou de toute pièce électrique.
Joint d'étanchéité de la porte	<ul style="list-style-type: none"> <li>• Eau et savon</li> </ul>	Essuyez les joints avec un chiffon propre et doux.
Extérieur	<ul style="list-style-type: none"> <li>• Eau et savon</li> </ul>	<b>REMARQUE</b> : Lavez l'appareil avec de l'eau chaude et un détergent liquide doux. Rincez bien et séchez avec un linge doux et propre.
Remplacez l'ampoule à DEL c.a.	<ul style="list-style-type: none"> <li>• Débranchez l'appareil</li> <li>• Portez des gants</li> <li>• Enlevez le couvercle de l'ampoule</li> <li>• Changez l'ampoule</li> <li>• Remettez le couvercle en place</li> <li>• Rebranchez l'appareil</li> </ul>	<p><b>PRUDENCE</b> : Portez des gants lorsque vous remplacez l'ampoule à DEL c.a. de 5 watts pour éviter de vous couper. Utilisez une ampoule de même puissance pour le remplacement.</p> <p><b>PRUDENCE</b> : Utilisez uniquement une ampoule à DEL c.a. de 5 watts ou moins.</p>

Laissez-nous vous aider à résoudre votre problème! Cette section vous aidera à régler des problèmes fréquents. Si vous avez besoin de nous, visitez notre site Web, clavardez avec un agent ou appelez-nous. Cela pourrait vous éviter une visite à domicile. Mais si une visite est nécessaire pour une réparation ou pour l'entretien, nous pouvons démarrer le processus pour vous.

1 800 374-4432 (États-Unis)  
Frigidaire.com

1-800-265-8352 (Canada)  
Frigidaire.ca

Situations courantes	Avant d'appeler pour une réparation, consultez cette liste. Cela peut vous faire économiser temps et argent. Cette liste présente des situations courantes qui ne découlent pas d'un défaut de matériau ou de fabrication de cet appareil.
L'appareil ne fonctionne pas.	<ul style="list-style-type: none"> <li>• Assurez-vous que la fiche est insérée à fond dans la prise de courant.</li> <li>• Vérifiez/remplacez le fusible avec un fusible à action retardée de 15 A. Réenclenchez le disjoncteur.</li> <li>• La commande de l'appareil est à « <b>OFF (ARRÊT)</b> ».</li> <li>• Un cycle de dégivrage peut être en cours. Attendez 20 minutes et vérifiez de nouveau.</li> </ul>
La température de l'appareil n'est pas correcte.	<ul style="list-style-type: none"> <li>• Vérifiez les températures de l'appareil et réglez la commande de température selon les besoins.</li> </ul>
La température de l'appareil est plus élevée que celle souhaitée.	<ul style="list-style-type: none"> <li>• Réglez la commande à une température plus basse jusqu'à ce que la température de l'appareil soit satisfaisante. Attendez 24 heures pour permettre à la température de se stabiliser.</li> </ul>
L'appareil est bruyant ou il vibre.	<ul style="list-style-type: none"> <li>• L'appareil n'est pas de niveau.</li> <li>• Ajustez le support anti-basculement. Voir la rubrique « <b>Réglage du support anti-basculement</b> » dans la section <b>INSTALLATION</b>.</li> <li>• Le plancher est faible.</li> </ul>
Odeurs dans l'appareil.	<ul style="list-style-type: none"> <li>• Nettoyer l'intérieur.</li> <li>• Les aliments qui dégagent des odeurs doivent être couverts ou enveloppés.</li> </ul>
La lampe intérieure ne fonctionne pas.	<ul style="list-style-type: none"> <li>• Remplacez l'ampoule à DEL c.a. <b>PRUDENCE</b> : Utilisez uniquement une ampoule à DEL c.a. de 5 watts ou moins.</li> <li>• Assurez-vous que la fiche est insérée à fond dans la prise de courant.</li> </ul>

Votre électroménager est couvert par une garantie limitée d'un an. Pendant un an à compter de la date de livraison, Electrolux assumera les coûts de toute réparation ou de tout remplacement de pièce de cet appareil si ce dernier présente un défaut de fabrication ou un vice de matériel si l'appareil est installé, utilisé et entretenu selon les instructions fournies.

### Exclusions

#### Cette garantie ne couvre pas ce qui suit :

1. Les produits dont le numéro de série original a été enlevé, modifié ou n'est pas facile à déterminer.
2. Les produits qui ont été transférés de leur propriétaire initial à une autre personne ou qui ne sont plus aux États-Unis ou au Canada.
3. La rouille à l'intérieur ou à l'extérieur de l'appareil.
4. Les produits vendus « tels quels » ne sont pas couverts par cette garantie.
5. La perte de nourriture à la suite d'une défaillance du congélateur ou de tout appareil.
6. Les produits utilisés dans un établissement commercial.
7. Les appels de service après-vente qui ne concernent pas un mauvais fonctionnement, un défaut de matériel ou de fabrication ou pour les appareils qui ne font pas l'objet d'un usage domestique ou qui ne sont pas utilisés conformément aux instructions fournies.
8. Les appels de service après-vente pour corriger l'installation de l'appareil ou pour obtenir des instructions concernant son utilisation.
9. Les frais encourus pour rendre l'appareil accessible pour une réparation, p. ex., enlever des garnitures, les armoires, les étagères, etc. qui ne faisaient pas partie de l'appareil lorsqu'il a quitté l'usine.
10. Les appels de service après-vente pour réparer ou remplacer des ampoules, des filtres à air, des filtres à eau, d'autres matériaux jetables ou des boutons, des poignées ou d'autres pièces esthétiques.
11. Les frais supplémentaires incluant, sans s'y limiter, les appels de service après-vente en dehors des heures normales de bureau, en fin de semaine ou un jour férié, les droits de péage, les frais de traversier ou les frais de déplacement pour les appels de service après-vente en région éloignée, par exemple en Alaska.
12. Les dommages causés au fini de l'appareil ou à la maison pendant l'installation, y compris, sans s'y limiter, les planchers, les armoires, les murs, etc.
13. Les dommages causés par : des réparations faites par des techniciens non autorisés, l'utilisation de pièces autres que des pièces Electrolux d'origine ou de pièces qui n'ont pas été obtenues par l'entremise d'un réparateur autorisé ou des causes externes telles que l'usage abusif, le mauvais usage, l'emploi d'une alimentation électrique inadéquate, les accidents, les incendies ou les catastrophes naturelles.

### EXONÉRATION CONCERNANT LES GARANTIES IMPLICITES; LIMITATIONS DES RECOURS

L'UNIQUE RECOURS DU CLIENT EN VERTU DE CETTE GARANTIE LIMITÉE EST LA RÉPARATION OU LE REMPLACEMENT DU PRODUIT AUX TERMES DE LA PRÉSENTE. LES RÉCLAMATIONS FONDÉES SUR DES GARANTIES IMPLICITES, INCLUANT LES GARANTIES DE VALEUR MARCHANDE OU D'ADEQUATION À UN USAGE PARTICULIER, SONT VALABLES POUR UN AN OU SE LIMITENT AU PLUS COURT DELAI FIXÉ PAR LA LOI, MAIS NON MOINS D'UN AN. ELECTROLUX NE SAURAIT ÊTRE TENUE RESPONSABLE DE QUELQUE RÉCLAMATION QUE CE SOIT POUR TOUT DOMMAGE IMMATÉRIEL OU DOMMAGE-INTÉRÊT ACCESSOIRES DECoulant DE TOUT MANQUEMENT À CETTE GARANTIE LIMITÉE ÉCRITE OU DE TOUT AUTRES GARANTIES IMPLICITES. CERTAINES PROVINCES N'AUTORISENT PAS L'EXCLUSION DE DOMMAGES SPÉCIAUX OU INDIRECTS, NI L'IMPOSITION DE LIMITES À LA DURÉE D'UNE GARANTIE IMPLICITE. PAR CONSÉQUENT, CES LIMITATIONS OU EXCLUSIONS POURRAIENT NE PAS S'APPLIQUER À VOUS. CETTE GARANTIE ÉCRITE VOUS DONNE DES DROITS LEGAUX SPÉCIFIQUES. VOUS POURRIEZ ÉGALEMENT BÉNÉFICIER D'AUTRES DROITS VARIANT SELON L'ÉTAT, LE TERRITOIRE OU LA PROVINCE.

### Si vous devez faire appel au service après-vente

Conservez votre reçu, votre bon de livraison ou toute autre preuve valide de paiement pour établir la période de la garantie, au cas où vous auriez besoin de faire appel au service après-vente. Si une réparation est effectuée, il est recommandé d'obtenir et de conserver tous les reçus. Le service après-vente en vertu de cette garantie doit être obtenu en communiquant avec Electrolux aux adresses ou numéros de téléphone ci-dessous.

Cette garantie s'applique uniquement aux États-Unis et au Canada. Aux États-Unis, votre appareil est garanti par Electrolux Major Appliances North America, une division d'Electrolux Home Products, Inc. Au Canada, votre appareil est garanti par Electrolux Canada Corp. Electrolux n'autorise personne à modifier les obligations contenues dans cette garantie ni à y ajouter quoi que ce soit. Les obligations de cette garantie concernant la réparation et les pièces doivent être remplies par Electrolux ou par une entreprise de réparation autorisée. Les caractéristiques ou spécifications de produit décrites ou illustrées peuvent être modifiées sans préavis.

États-Unis

1-800-374-4432

Frigidaire

10200 David Taylor Drive  
Charlotte, NC 28262



**Electrolux**

Canada  
1.800.265.8352  
Electrolux Canada Corp.  
5855 Terry Fox Way  
Mississauga, Ontario, Canada  
L5V 3E4







# FRIGIDAIRE®

Bienvenue au *foyer*

Notre foyer est votre foyer. Visitez-nous si vous avez besoin d'aide pour l'un des éléments suivants :



soutien des propriétaires



accessoires



entretien et réparation



enregistrement

(Voir votre carte d'enregistrement pour plus d'informations.)

Frigidaire.com  
1-800-374-4432

Frigidaire.ca  
1-800-265-8352