

ES Manual de usuario | Nevera-congelador



Bienvenido a nuestra familia

¡Gracias por recibir a Frigidaire en su casa! Su compra es para nosotros el comienzo de una larga relación.

Este manual es un recurso para el uso y mantenimiento del producto. Léalo antes de usar el electrodoméstico. Téngalo a mano para poder consultarlo rápidamente cuando lo necesite. Si algo parece no funcionar bien, la sección de resolución de problemas le ayudará con los problemas frecuentes.

En <http://www.frigidaire.com> encontrará preguntas frecuentes, consejos y videos útiles, productos de limpieza y accesorios para la cocina y el hogar.

¡Estamos a su disposición! Visite nuestro sitio web, hable con un representante o llámenos si necesita ayuda. Podemos ayudarle a evitar una visita del servicio de reparación. Si necesita servicio de reparación, podemos iniciarlo nosotros.

¡Hagámoslo oficial! Asegúrese de registrar su producto.

CONTENIDO

1. INFORMACIÓN DE SEGURIDAD IMPORTANTE.....	2
2. CARACTERÍSTICAS.....	6
3. INSTALACIÓN.....	6
4. DESINSTALACIÓN DE LAS PUERTAS.....	9
5. INSTALACIÓN DE LA MANIJA DE LA PUERTA.....	10
6. CONEXIÓN DEL SUMINISTRO DE AGUA.....	12
7. CONTROLES Y CONFIGURACIÓN.....	13
8. DISPENSADOR DE AGUA INTERNO.....	16
9. DISPENSADOR DE HIELO.....	16
10. CARACTERÍSTICAS DE ALMACENAMIENTO.....	18
11. ALMACENAMIENTO DE ALIMENTOS Y AHORRO DE ENERGÍA..	20
12. SONIDOS DE FUNCIONAMIENTO NORMALES.....	21
13. REEMPLAZO DEL FILTRO.....	22
14. MANTENIMIENTO Y LIMPIEZA.....	24
15. RESOLUCIÓN DE PROBLEMAS.....	26
16. GARANTÍA LIMITADA.....	31

1. INFORMACIÓN DE SEGURIDAD IMPORTANTE

1.1 Guarde una copia para poder consultarla rápidamente cuando lo necesite

Número de modelo

.....

Número de serie

.....

Fecha de compra

.....

1.2 Ubicación del número de serie

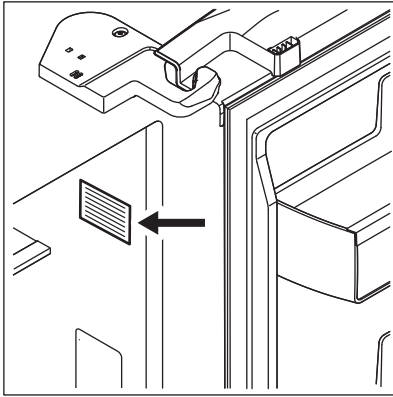

⚠ ADVERTENCIA!

Debe seguir estas pautas para asegurar que los mecanismos de seguridad del refrigerador estén funcionando correctamente.

1.3 Definiciones de seguridad



Este es el símbolo de alerta de seguridad. Se usa para alertar sobre posibles riesgos de lesiones personales. Respete todos los mensajes de seguridad que siguen a este símbolo para evitar posibles lesiones o la muerte.

⚠ PELIGRO

PELIGRO: Indica una situación inminentemente peligrosa que, si no se evita, provocará la muerte o lesiones graves.

⚠ ADVERTENCIA!

ADVERTENCIA: Indica una situación posiblemente peligrosa que, si no se evita, podría provocar la muerte o lesiones graves.

⚠ PRECAUCIÓN!

PRECAUCIÓN: Indica una situación posiblemente peligrosa que, si no se evita, podría provocar lesiones leves o moderadas.

📌 IMPORTANTE

IMPORTANTE: Indica información de instalación, funcionamiento o mantenimiento que es importante, pero que no está relacionada con peligros.

⚠ PELIGRO



PELIGRO: Riesgo de incendio o explosión. Presencia de refrigerante inflamable. No use dispositivos mecánicos para descongelar el refrigerador. No perforo los tubos del refrigerante.

PELIGRO: Riesgo de incendio o explosión. Presencia de refrigerante inflamable. La reparación solo puede estar a cargo de personal de servicio capacitado. Use solo piezas de reparación autorizadas por el fabricante. El equipo de reparación que se utilice debe estar diseñado para refrigerantes inflamables. Siga todas las instrucciones de reparación del fabricante. No perforo los tubos del refrigerante.

⚠ PRECAUCIÓN!



PRECAUCIÓN: Riesgo de incendio o explosión. Descarte el refrigerador adecuadamente según los reglamentos federales o locales vigentes. Presencia de refrigerante inflamable.

PRECAUCIÓN: Riesgo de incendio o explosión debido a la perforación del tubo refrigerante. Siga atentamente las instrucciones de manipulación. Presencia de refrigerante inflamable.

ADVERTENCIA!

SOLO PARA RESIDENTES DE CALIFORNIA

¡ADVERTENCIA! Cáncer y daño reproductivo <http://www.P65Warnings.ca.gov>

1.4 Seguridad infantil

Este aparato no está diseñado para ser utilizado por personas (incluidos niños) con capacidades físicas, sensoriales o mentales reducidas, o falta de experiencia y conocimiento, a menos que se hayan recibido supervisión o instrucción sobre el uso del aparato por parte de una persona responsable de su seguridad.

Destruya o recicle la caja, las bolsas plásticas y cualquier material de envoltura exterior inmediatamente después de desembalar el refrigerador. Los niños no deben usar estos elementos para jugar. Las cajas cubiertas con tapetes, cubrecamas, láminas de plástico o envolturas elásticas pueden convertirse en cámaras herméticas y causar asfixia rápidamente.

1.5 Instrucciones de seguridad importantes

No almacene ni use gasolina ni otros vapores o líquidos inflamables cerca de este o de ningún otro electrodoméstico.

No almacene sustancias explosivas como latas de aerosol con un propelente inflamable en este electrodoméstico.

No opere el refrigerador en presencia de gases explosivos.

Evite el contacto con las piezas móviles del dispensador de hielo automático.

Retire todas las grapas de la caja. Las grapas pueden causar cortes graves y también dañar los acabados si entran en contacto con otros electrodomésticos o muebles.

ADVERTENCIA!

No utilice aparatos eléctricos dentro de los compartimentos de almacenamiento de alimentos del electrodoméstico a menos que sean del tipo recomendado por el fabricante.

1.6 Correcta eliminación de su refrigerador o congelador

Riesgo de encierro accidental de menores

La asfixia y el encierro accidental de menores no son problemas del pasado. Los refrigeradores o congeladores desechados o abandonados siguen siendo peligrosos, incluso si es “tan solo por unos días”. Si desecha un refrigerador o congelador antiguo, siga las instrucciones que se indican a continuación para prevenir accidentes.

Recomendamos firmemente los métodos de reciclaje o eliminación responsable de electrodomésticos. Consulte con la compañía de servicios públicos o visite <http://www.energystar.gov/recycle> energystar.gov/recycle para obtener más información sobre cómo reciclar un refrigerador antiguo.

Antes de desechar su refrigerador/congelador antiguo:

- Retire las puertas.
- Deje los estantes en su lugar, para que los niños no puedan entrar con facilidad.
- Pida a un técnico de servicio capacitado que lo retire.

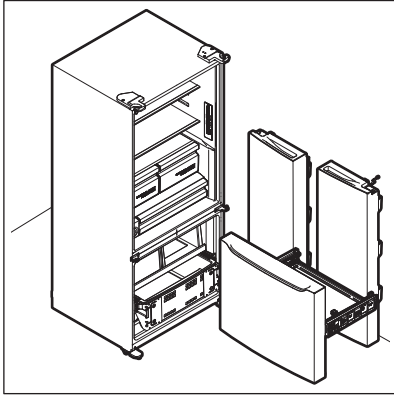

▶ IMPORTANTE

Eliminación de CFC/HCFC

Su refrigerador antiguo puede tener un sistema de enfriamiento que usa clorofluorocarbonos o hidroclorofluorocarbonos (CFC o HCFC). Se cree que los CFC y HCFC dañan el ozono estratosférico si se liberan a la atmósfera. Otros refrigerantes también pueden causar daños al medioambiente si se liberan a la atmósfera.

Si está desechando su refrigerador antiguo, asegúrese de que un técnico calificado retire el refrigerante para desecharlo correctamente. Si libera refrigerante de manera intencional, puede ser objeto de multas y encarcelamiento, en virtud de las disposiciones de la legislación ambiental.

1.7 Información sobre la electricidad

- El electrodoméstico debe estar enchufado a un tomacorriente exclusivo de CA de 115 V, 60 Hz y 15 A. El cable de alimentación del electrodoméstico está equipado con un enchufe de conexión a tierra de tres clavijas para brindar protección contra el riesgo de descarga eléctrica. Debe

enchufarse directamente en un receptáculo de tres clavijas con conexión a tierra adecuada. El receptáculo debe instalarse de acuerdo con los códigos y las ordenanzas locales. Consulte a un electricista capacitado. No utilice un cable de extensión ni un adaptador.

⚠ ADVERTENCIA!

Evite el peligro de incendio o descarga eléctrica.

- Si el cable de alimentación está dañado, un técnico de servicio autorizado debe reemplazarlo para evitar cualquier riesgo.
- No tire del cable de alimentación para desenchufar el electrodoméstico. Sujete el enchufe firmemente y extráigalo del receptáculo para evitar que el cable de alimentación se dañe.
- Desenchufe el electrodoméstico antes de limpiarlo y antes de cambiar la bombilla para evitar una descarga eléctrica.
- El rendimiento puede verse afectado si el voltaje varía en un 10 % o más. Si el electrodoméstico funciona con energía insuficiente, el compresor puede dañarse. Dicho daño no está cubierto por su garantía.
- No enchufe la unidad a un tomacorriente controlado por un interruptor de pared o una cuerda de tracción, para evitar que el electrodoméstico se apague accidentalmente.
- De ningún modo presione, ate o doble el cable de alimentación.
- Al colocar el electrodoméstico, asegúrese de que el cable de alimentación no está dañado ni atrapado.
- No coloque varias tomas/salidas portátiles o fuentes de alimentación portátiles en la parte posterior del electrodoméstico.

⚠ ADVERTENCIA!

En ningún caso debe cortar, retirar ni anular la clavija de conexión a tierra (A). Utilice siempre el cable de alimentación con enchufe con conexión a tierra de 3 clavijas y receptáculo de pared con conexión a tierra.



2. CARACTERÍSTICAS

➡ IMPORTANTE

Las características pueden variar según el modelo. Tenemos accesorios disponibles para su electrodoméstico y puede comprarlos en Frigidaire.com o llamando al 1-800-374-4432 (llamada gratuita).

2.1 Modelo con dispensador de agua interno

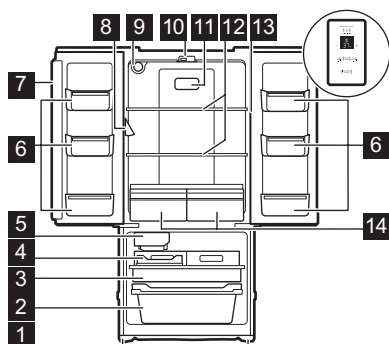

- 1** Patas niveladoras
- 2** Canasta del congelador inferior

- 3** Canasta del congelador superior
- 4** Cubo de hielo
- 5** Dispensador de hielo
- 6** Compartimentos de la puerta
- 7** Aleta parteluz
- 8** Dispensador de agua interno
- 9** Filtro de agua
- 10** Guía de aleta de parteluz
- 11** Filtro de aire
- 12** Estantes
- 13** Panel de control
- 14** Cajones para frutas y verduras

3. INSTALACIÓN

En este Manual de uso se brindan instrucciones generales de instalación y funcionamiento para su modelo. Recomendamos recurrir a un técnico profesional de servicio o de instalación de cocinas para instalar su electrodoméstico. Use el electrodoméstico solo como se indica en este Manual de usuario. Antes de encender el electrodoméstico, siga estos primeros pasos importantes.

3.1 **✓** Lista de verificación de la instalación

Puertas

- Las manijas están seguras y firmes
- La puerta se sella completamente al compartimento en todos los lados

Nivelación

- El refrigerador está nivelado de lado a lado y ligeramente elevado en la parte

delantera para facilitar el cierre de puertas y cajones. La parte delantera debe estar más alta que la trasera.

- El compartimento está firmemente apoyado en todas las esquinas

Suministro eléctrico

- El suministro eléctrico del hogar está activado.
- El electrodoméstico está enchufado.

Dispensador de hielo

- El suministro de agua de la casa está conectado al electrodoméstico.

⚠ ADVERTENCIA!

Solo suministro de agua potable.

- No hay fugas en ninguna de las conexiones (vuelva a verificar en 24 horas)
- El dispensador de hielo está encendido
- El dispensador de hielo y agua funciona correctamente

Inspecciones finales

- Se ha retirado el material de envío
- Se han ajustado las temperaturas del refrigerador y del congelador
- Se han ajustado los controles de humedad del cajón para frutas y verduras
- Se ha enviado la tarjeta de registro.

3.2 Herramientas necesarias

Estas herramientas son necesarias en distintas fases del proceso de instalación:

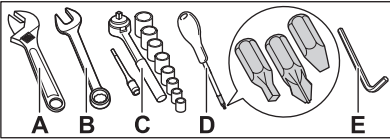

- A. Llave ajustable
- B. Llave fija: 3/8"
- C. Llave de tubo: 5/16"
- D. Destornillador: Cabeza Phillips™ o cabeza plana, o Torx T20
- E. 6 mm Llave Allen

3.3 Ubicación

- Si es posible, coloque el electrodoméstico donde evite la luz solar directa y la proximidad con estufas, lavavajillas o cualquier otra fuente de calor.
- El electrodoméstico debe instalarse en un piso nivelado y lo suficientemente

fuerte como para soportar una carga completa.

- Considere la disponibilidad del suministro de agua para los modelos equipados con un dispensador de hielo automático.

⚠ ADVERTENCIA!

Este electrodoméstico está diseñado para usarse en aplicaciones domésticas residenciales y similares en interiores, como:

- Cocina/Kitchenette
- Despensa
- Sótano
- Garaje cerrado
- Otros entornos de tipo residencial en interiores

⚠ ADVERTENCIA!

Deje los siguientes espacios libres para facilitar la instalación, la circulación adecuada del aire y las conexiones eléctricas y de plomería:

- Parte superior 3.54" (90 mm)
- Laterales 1.57" (40 mm)
- Parte posterior 1.97" (50 mm)

📌 NOTA

Si coloca el electrodoméstico con el lado de las bisagras de la puerta contra una pared, es posible que deba dejar espacio adicional para que la puerta pueda abrirse más.

3.4 Apertura de puerta

Coloque el electrodoméstico de forma que tenga un fácil acceso a una superficie para sacar los alimentos. Asegúrese de que los cajones de refrigerador y las canastas del congelador puedan abrirse por completo.

3.5 Nivelación del compartimento y alineación de la puerta

Pautas para el posicionamiento final del electrodoméstico:

- Las 4 esquinas del compartimento deben estar firmemente asentadas sobre el suelo.
- Eleve ligeramente la parte frontal para asegurarse de que las puertas queden perfectamente cerradas y selladas.

- Alinee las puertas una con la otra y nivélelas.

Puede cumplir la mayoría de estos requisitos si sube o baja los delanteros ajustables.

3.6 Nivelación

Nivele el gabinete subiendo o bajando las patas delanteras ajustables.

1. Abra ligeramente el cajón del congelador.
2. Baje las patas ajustables hasta que toquen el piso. Utilice tenazas para realizar el ajuste.
 - Para levantar la unidad, gire la pata en sentido horario.
 - Para bajar la unidad, gire las patas en sentido antihorario.

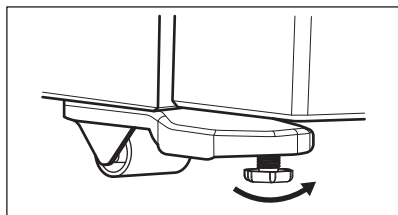

3. Asegúrese de que ambas puertas no se rocen. Los sellos deben estar en contacto con el gabinete en los 4 lados.
4. Asegúrese de que el gabinete esté estable.

3.7 Alineación de la puerta

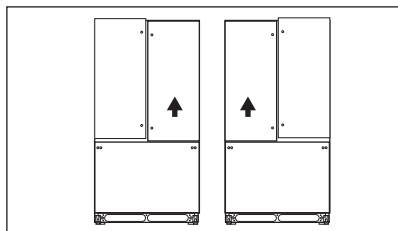

Para alinear la puerta:

1. Saque las arandelas de la bolsa de plástico.

2. Levante la puerta inferior e inserte la arandela en el pasador de bisagra central.
3. Repita los pasos en el otro lado del electrodoméstico.

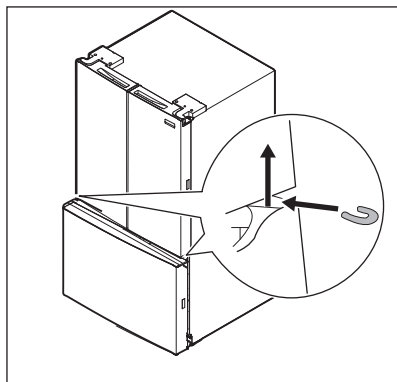

3.8 Aleta parteluz

Ajuste la aleta parteluz para una conexión adecuada con la guía de la aleta parteluz. Asegúrese de que la aleta parteluz esté plegada y perpendicular a la puerta de alimentos frescos. Si la guía del parteluz no se encuentra en la posición correcta, podría impedir que la puerta se cierre por completo.

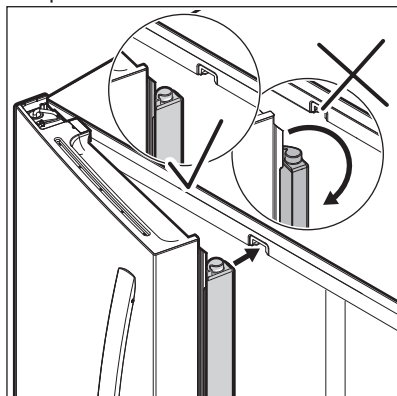

4. DESINSTALACIÓN DE LAS PUERTAS

4.1 Manejo en espacios estrechos

Si el electrodoméstico no cabe en una entrada, puede retirar las puertas. Primero verifíquelo midiendo la entrada.

4.2 Desmontaje/instalación de las puertas del refrigerador

PRECAUCIÓN!

La puerta es pesada. Recomendamos que dos personas retiren o reemplacen el montaje de la puerta del compartimento.

NOTA

No utilice una herramienta eléctrica para desatornillar y atornillar piezas.

Para prepararse para desinstalar las puertas:

1. Desenchufe el cable de alimentación eléctrica del tomacorriente de pared.
2. Retire los alimentos de los estantes de las puertas y cierre las puertas.

ADVERTENCIA!

Asegúrese de que el cable de alimentación eléctrica esté desenchufado del tomacorriente de pared.



Realice esta operación con las puertas abiertas hasta 90°.

Para desinstalar las puertas del refrigerador:

1. Marque suavemente alrededor de las bisagras superiores de la puerta con un lápiz. Esto facilita la reinstalación. Retire el tornillo de la cubierta de la bisagra superior.

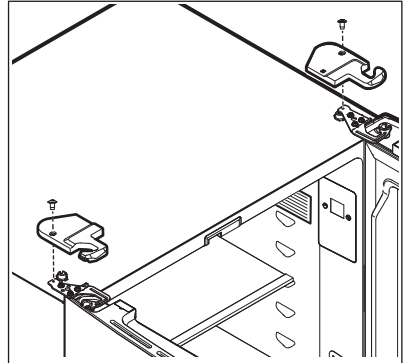

2. Desconecte el mazo de cables eléctricos que va desde la puerta hasta la cubierta de la bisagra.

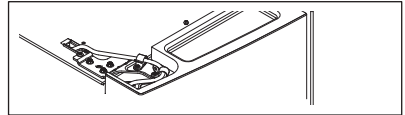

3. Retire los tres pernos de 8 mm de ambas bisagras superiores. Levante las puertas de las bisagras inferiores y póngalas a un lado con cuidado.

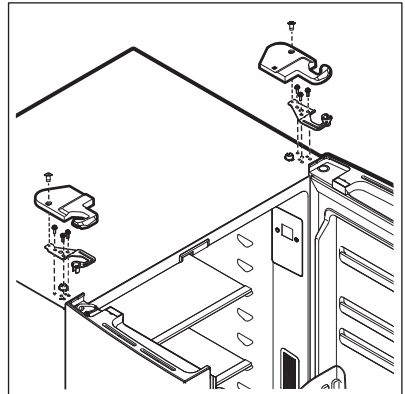

PRECAUCIÓN!

Coloque las puertas a un lado en una posición segura, donde no puedan caerse y causar lesiones personales o dañarse.

4. Para acceder a la bisagra inferior, abra totalmente el cajón. Quite los tornillos de la bisagra inferior para extraerla.

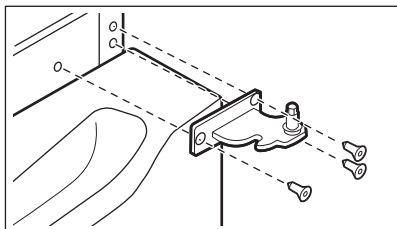

5. Para volver a colocar las puertas, siga el proceso al revés.

Una vez que ambas puertas estén en su lugar, asegúrese de que estén alineadas y niveladas, y vuelva a colocar la cubierta de la bisagra superior. Consulte Instalación.

4.3 Retiro del cajón del congelador

Retire el cajón del congelador:

1. Abra el cajón por completo.
2. Retire los contenedores y la cesta del congelador.
3. Dentro del refrigerador, presione las 2 lengüetas de ambos lados para liberar los deslizadores.
4. Retire el cajón con soportes y deslizadores.

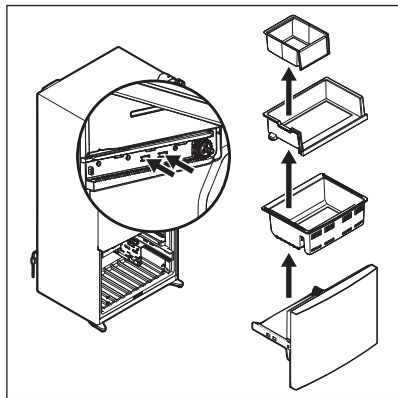

Para reinstalar el cajón del congelador:

1. Coloque el cajón con los soportes y los deslizadores dentro del gabinete hasta que haga un clic al quedar en su lugar.
2. Vuelva a colocar la cesta y los contenedores.

NOTA

Una vez que ambas puertas estén en su lugar, asegúrese de que estén alineadas y niveladas. Consulte Instalación. Vuelva a colocar la cubierta de la bisagra superior.



Para ver instrucciones adicionales, consulte Características de almacenamiento

5. INSTALACIÓN DE LA MANIJA DE LA PUERTA

⚠ PRECAUCIÓN!

Use guantes y gafas de seguridad. Tenga una precaución extrema al instalar estas manijas. El extremo redondeado de las manijas puede ser filoso (algunos modelos).

5.1 Instalación de la manija de la puerta

Para instalar la manija de la puerta:

1. Retire las manijas y cualquier otro embalaje protector de la caja de cartón.

- Coloque las tapas de los extremos de la manija de alimentos frescos sobre los pernos superiores e inferiores de reborde preinstalados (A) que están ajustados en la puerta, asegurándose de que los orificios para los tornillos de fijación estén orientados hacia la puerta opuesta.
- Mientras sostiene la manija firmemente contra la puerta, ajuste los tornillos de fijación Allen superiores e inferiores (B) con la llave Allen suministrada.
- Repita los pasos anteriores para instalar la manija opuesta. Asegúrese de que los orificios para los tornillos de fijación estén orientados hacia la puerta opuesta.

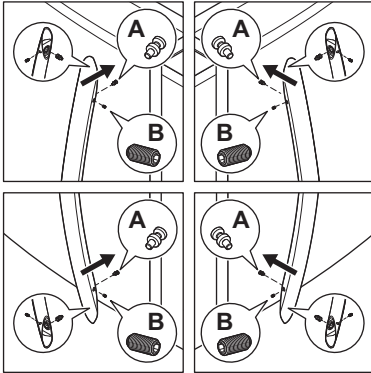

🔧 NOTA

Al ajustar los tornillos de fijación Allen, aplique fuerza al brazo más largo de la llave Allen suministrada en el empaque de la manija.

5.2 Instalación de la manija del cajón del congelador

Para instalar la manija del cajón:

- Coloque las tapas de los extremos de la manija del congelador sobre los pernos de reborde preinstalados izquierdo y derecho (C) que están ajustados a la puerta, asegurándose de que los orificios para los tornillos de fijación estén orientados hacia abajo.
- Mientras sostiene la manija firmemente contra la puerta, apriete sin ajustar el tornillo de fijación Allen derecho (D) con la llave Allen suministrada hasta que no haya espacio entre la manija y la puerta.
- Sujetando la manija firmemente contra la puerta, ajuste firmemente el tornillo de fijación Allen izquierdo (D) con la llave Allen suministrada.
- Vuelva al tornillo de fijación Allen derecho (D) y ajústelo firmemente con la llave Allen suministrada.

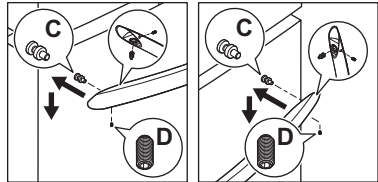

🔧 NOTA

Ajuste todos los tornillos de modo que el tornillo quede por debajo de la superficie de la manija. Ajuste firmemente las manijas a las puertas del congelador y del refrigerador sin dejar espacios. Abra la puerta opuesta mientras se ajusta el tornillo Allen para facilitar la instalación. La manija de la puerta puede aflojarse con el tiempo o si se instaló incorrectamente. Si esto sucede, apriete los tornillos de fijación en las manijas.

6. CONEXIÓN DEL SUMINISTRO DE AGUA

6.1 Antes de instalar la tubería de suministro de agua:

ADVERTENCIA!

Para evitar descargas eléctricas, que pueden causar la muerte o lesiones graves, desconecte el electrodoméstico del suministro eléctrico antes de conectar una tubería de suministro de agua al electrodoméstico.

PRECAUCIÓN!

Para evitar daños materiales:

- Use tuberías trenzadas de acero inoxidable o de cobre para el suministro de agua. No se recomienda el uso de tuberías de suministro de agua de plástico 1/4". Las tuberías de plástico aumentan la posibilidad de fugas de agua; el fabricante no se hará responsable de ningún daño si se utilizan para el suministro.
- No instale el tubo de suministro de agua en áreas donde las temperaturas estén por debajo de la de congelamiento.
- Las sustancias químicas de un suavizador de agua en mal estado pueden dañar al dispensador de hielo. Si el dispensador de hielo está conectado a un suavizador de agua, procure el mantenimiento y correcto funcionamiento del suavizador.

IMPORTANTE

Asegúrese de que las conexiones de la tubería de suministro de agua cumplan con todos los códigos locales de plomería.

6.2 Necesitará lo siguiente:

- Herramientas básicas: llave ajustable, destornillador plano y destornillador Phillips™.
- Acceso a una tubería de agua fría de la vivienda con presión entre 30 y 100 psi.

- Una tubería de cobre o de acero inoxidable trenzada para el suministro de agua con un diámetro exterior de 1/4" (6.4 mm). Para determinar la longitud necesaria de la tubería, mida la distancia desde la válvula de admisión del dispensador de hielo en la parte trasera del electrodoméstico hasta la tubería de agua fría. Luego añada aproximadamente 6 ft (1.8 m) para asegurarse de que pueda mover el electrodoméstico para limpiarlo.
- Una válvula de cierre para conectar la tubería de suministro de agua al sistema de tuberías de su vivienda. No use una válvula de cierre autoperforante.
- No vuelva a utilizar un accesorio de compresión ni utilice cinta para sellar roscas.
- Una tuerca de compresión y una guarnición (manguito) para conectar la tubería de cobre de suministro de agua a la válvula de admisión del dispensador de hielo.

NOTA

Consulte las normas de urbanismo locales sobre conducción de agua y materiales relacionados antes de instalar el refrigerador. Según los códigos de construcción locales/ estatales, Frigidaire recomienda:

- para casas con válvulas existentes Kit de tuberías de agua Smart Choice® 5305513409 con una tubería de agua de acero inoxidable de 6 ft (1.8 m).
- para casas sin válvula existente Kit de tubería de agua Smart Choice® 5305510264 con una tubería de agua de cobre con válvula para toma de carga autorroscante de 20 ft (6 m).

Consulte Frigidaire.com para obtener más información.

6.3 Instalación de la tubería del suministro de agua

Para conectar el tubo de suministro de agua al suministro de agua doméstico:

1. Desconecte el refrigerador del suministro eléctrico.
2. Coloque el extremo de la tubería de suministro de agua en el fregadero o en un cubo. Abra el suministro de agua y purgue la tubería de suministro hasta que el agua salga limpia. Cierre la entrada de agua en la válvula de desconexión.

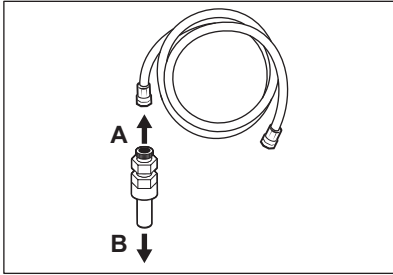

A. Al suministro de agua doméstico
B. A la válvula de agua de la unidad

3. Abra los ganchos de bloqueo y agarre la tubería de agua que viene del refrigerador. Retire el tapón de plástico del racor de la toma de agua y deséchelo.

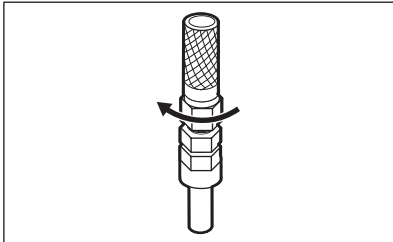

4. Si utiliza tuberías trenzadas de acero inoxidable (recomendado), la tuerca y

el casquillo ya están montados en la tubería. Deslice la tuerca de compresión en el racor de la toma de agua y apriétela con los dedos.

5. Con dos llaves 1/2", una para sujetar la tuerca de la tubería de agua doméstica (A) y la otra para sujetar la tuerca del racor de la entrada de agua (B), apriete media vuelta con la llave (A). No apriete en exceso.

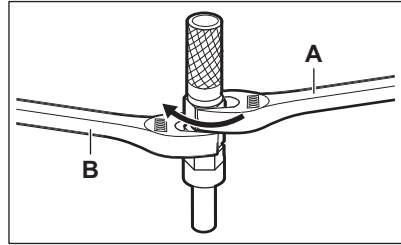

6. Vuelva a colocar los tubos conectados en los ganchos y ciérrelos para mantener el tubo en la posición correcta.
7. Abra la válvula de desconexión y apriete las conexiones que tengan pérdidas.
8. Vuelva a conectar el refrigerador al suministro eléctrico.
9. Encienda el dispensador de hielo.
10. Para purgar el aire del sistema dispensador de hielo y agua, opere el dispensador de agua durante 3 - 4 minutos. Esto requiere llenar varios vasos de agua.

7. CONTROLES Y CONFIGURACIÓN

Encendido/apagado

Para encender el electrodoméstico, conecte el cable de alimentación a la toma.

Para apagar el electrodoméstico, desconecte el cable de alimentación de la toma.

7.1 Controles y configuración: Dispensador de agua interno

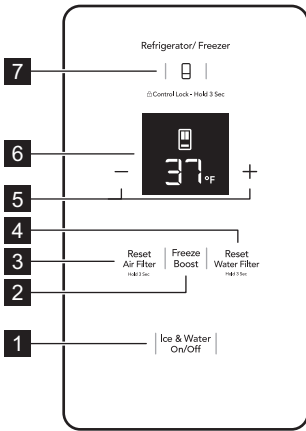

1	<p>Interruptor de encendido/apagado del dispensador de agua y hielo</p>	<p>Pulse para alternar entre la configuración del dispensador de hielo y el dispensador de agua. Cada pulsación intercambia entre las siguientes opciones:</p> <ul style="list-style-type: none"> • Se enciende el indicador Ice Maker OFF: El dispensador de hielo está apagado. • Se enciende el indicador Water OFF: El dispensador de agua está apagado. • Se encienden los indicadores Ice Maker OFF y Water OFF: tanto el dispensador de hielo como el dispensador de agua están apagados. • Ninguno de los indicadores se enciende: tanto el dispensador de hielo como el dispensador de agua están encendidos.
2	<p>Turbocongelación</p>	<p>Antes de comprar comestibles, le recomendamos activar Freeze Boost para bajar más la temperatura y congelar los alimentos más rápido. La función permanece activa durante 12 horas y luego se apaga automáticamente. Se puede desactivar manualmente pulsando Freeze Boost para restablecer el congelador a la temperatura anterior.</p>
3	<p>Restablecer el filtro de aire</p>	<p>Mantenga presionada esta opción durante 3 segundos para restablecerlo después de reemplazar los filtros. El indicador del filtro de aire se apaga.</p>
4	<p>Restablecer filtro de agua</p>	<p>Mantenga presionada esta opción durante 3 segundos para restablecerlo después de reemplazar el filtro. El indicador del filtro de agua se apaga.</p>
5	<p>Ajuste de la temperatura</p>	<p>Presione + o - para ajustar la temperatura del compartimento seleccionado. La configuración de fábrica está en °F. Mantén presionados simultáneamente los botones Freeze Boost y + durante 5 segundos para cambiar la unidad a °C.</p>
6	<p>Pantalla</p>	<p>Muestra la temperatura actual del compartimento seleccionado, la configuración y el estado de las funciones.</p>
7	<p>Selección de compartimento</p>	<p>Presione Refrigerador/Congelador para cambiar entre los compartimentos. Los dígitos muestran la temperatura actual del compartimento seleccionado.</p>

Ajuste de las temperaturas de enfriamiento (las opciones pueden variar)

NOTA

El ajuste recomendado para un producto instalado en una cocina es de 37°F para el compartimiento de alimentos frescos y de 0°F para el congelador.

IMPORTANTE

Si los alimentos del compartimiento de alimentos frescos se congelan, suba la temperatura 1 o 2° grados.

IMPORTANTE

Si coloca alimentos a menos de 1" in de los puertos de aire, es posible que se congelen.

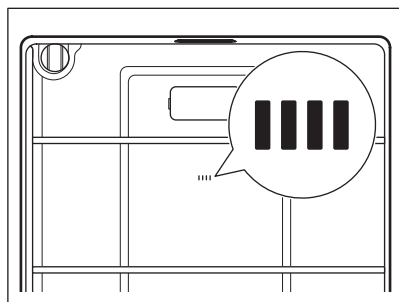

Clear Alerts (Borrar alertas)

Door Open (Puerta abierta)

Si deja las puertas del congelador o refrigerador abiertas durante 5 minutos o más, sonará la alarma y el indicador de puerta abierta se iluminará en la pantalla de control. Cierre la puerta y presione cualquier tecla para restablecer la alarma.

Alarma de temperatura alta

HI parpadea en la pantalla. La alarma suena cada 10 segundos. Presione cualquier tecla para desactivar la alarma. El valor de temperatura más alto se muestra cuando confirma la alarma por primera vez.

Corte de energía

En caso de un corte de energía, POWER OUT se ilumina. Una vez que se restablece la energía se escucha un tono.

Presione cualquier tecla para desactivar el tono.

Modo Sabbat

NOTA

Mientras se encuentre en el modo Sabbat, las luces, el dispensador y el panel de control no funcionarán hasta que se desactive el modo Sabbath. El refrigerador permanece en el modo Sabbat después de recuperarse de una falla de energía. Debe desactivarse mediante los botones del panel de control.

NOTA

Aunque haya ingresado al modo Sabbat, el dispensador de hielo completará el ciclo que ya haya iniciado. El compartimiento para cubos de hielo permanecerá frío y se pueden preparar cubos de hielo nuevos con las bandejas estándar.

El modo Sabbat es una característica que inhabilita partes del refrigerador y sus controles, de acuerdo con el cumplimiento del Sabbat semanal y los días festivos religiosos de la comunidad judía ortodoxa.

Para activar/desactivar el Modo Sabbat, pulse y mantenga pulsadas simultáneamente: —, Interruptor de encendido/apagado del dispensador de agua y hielo durante 10 segundos. La pantalla muestra Sb mientras se encuentra en el modo Sabbat.

En el modo Sabbat, High Temp (Temp. alta) se activa por cuestiones de salud. Por ejemplo, si se deja la puerta entreabierta, se activa High Temp (Temp. alta). El refrigerador funciona con normalidad una vez que cierre la puerta, sin infringir el Sabbat ni los días festivos. La temperatura alta está permitida cuando la temperatura del compartimiento está fuera de la zona segura durante 20 minutos. La alarma se silencia por sí misma después de 10 minutos, mientras que High Temp (Temp. alta) permanece encendido hasta que salga del modo Sabbat.



Para obtener asistencia, pautas para el uso adecuado y una lista completa de modelos con la función Sabbath, visite la página web en star-k.org.

8. DISPENSADOR DE AGUA INTERNO

Su electrodoméstico está equipado con un dispensador de agua interno montado dentro del compartimento, en la puerta izquierda de alimentos frescos.

8.1 Cebado del sistema de suministro de agua

PRECAUCIÓN!

Para un funcionamiento correcto del dispensador, la presión de suministro de agua recomendada debe oscilar entre 30 psi y 100 psi. Una presión excesiva puede impedir el correcto funcionamiento del sistema.

Antes de dispensar agua por primera vez, asegúrese de cebar el sistema de suministro de agua. Si el sistema no se purga, los primeros vasos de agua pueden tener agua descolorida o un sabor extraño.

1. Asegúrese de que el interruptor de encendido/apagado del dispensador de agua y hielo esté activado en la pantalla.
2. Para empezar a llenar el sistema, mantenga presionado un vaso contra la paleta del dispensador de agua.
3. Mantenga el vaso en esta posición hasta que salga agua del dispensador.

Puede tardar unos 4 minutos en purgar el aire del sistema.

4. Continúe echando agua hasta aproximadamente 1 galón entero. Deténgase para vaciar el vaso si es necesario.



Si prefiere mantener el dispensador de agua interno deshabilitado, use la pantalla del electrodoméstico para desactivarlo.

Coloque un vaso contra la paleta y presione para dispensar agua.

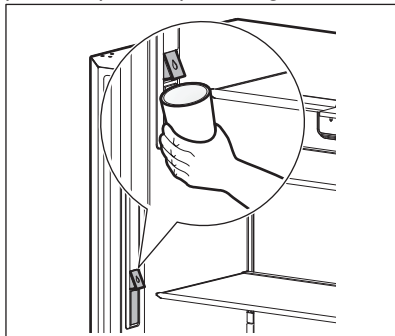

9. DISPENSADOR DE HIELO

NOTA

Congelador con dispensador de hielo

9.1 Funcionamiento y mantenimiento del dispensador de hielo

Una vez que el electrodoméstico se haya instalado correctamente, el dispensador de hielo puede producir hielo dentro de las 24 horas. Cuando se usa el dispensador de hielo por primera vez y para que funcione correctamente, es necesario purgar el aire de la tubería de agua y del filtro. Si el sistema no se purga, los primeros cubos de hielo pueden estar descoloridos o tener un sabor extraño. Una vez que el dispensador de hielo empiece a producir hielo, espere a que el contenedor se llene por completo y después deseche el primer contenedor de hielo lleno.

9.2 Capacidad de almacenamiento del contenedor

Este dispensador de hielo debería producir aproximadamente 5.4 lb de hielo cada 24 horas, dependiendo de las condiciones de uso.

El contenedor de hielo debe contener:

- Para un electrodoméstico de profundidad estándar: alrededor de 10 lb de hielo.

NOTA

El dispensador de hielo solo produce a una velocidad específica si la temperatura se establece en 0°F.

NOTA

El dispensador de hielo del congelador llena más el contenedor de hielo en un lugar. El movimiento del hielo a los bordes del contenedor permite que el mismo se llene por completo.

9.3 Apagar o encender el dispensador de hielo

Después de conectar la plomería, abra la válvula de suministro de agua.

Pulse el interruptor de encendido/apagado del dispensador de agua y hielo en la pantalla de control para encender o apagar el dispensador de hielo. Cuando el dispensador de hielo está apagado, el

indicador del dispensador de hielo se ilumina en OFF.

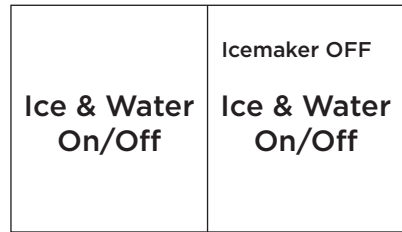

El dispensador de hielo regula la producción. Deja de producir hielo cuando está lleno y se reanuda cuando el nivel de hielo en el contenedor está bajo.

Cuando el dispensador de hielo está apagado en la pantalla de control del electrodoméstico, no produce hielo.

Retire el contenedor de hielo si:

hay una falla eléctrica prolongada (una hora o más) que hace que los cubos en el contenedor de hielo se derritan y se vuelvan a congelar juntos cuando se restaura la electricidad.

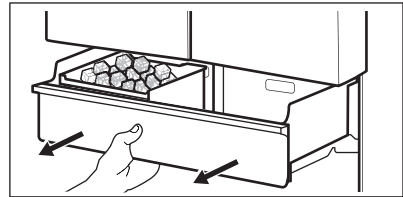

Para sacar el contenedor de hielo, tire de él hacia afuera. Agítelo para soltar los cubos o límpielo.



No use un picador de hielo ni un instrumento afilado similar para romper los cubos. Esto podría dañar el contenedor de hielo. Para soltar el hielo atascado, use agua tibia. Antes de volver a colocar el contenedor de hielo, asegúrese de que esté completamente seco.

9.4 Consejos para el dispensador de hielo

Los siguientes sonidos son normales cuando el dispensador de hielo está funcionando:

- Motor en funcionamiento

- Caída de hielo en el contenedor
- Apertura o cierre de la válvula de agua
- Agua corriente
- Hielo que se desprende de la bandeja

Los cubos de hielo almacenados durante mucho tiempo pueden adquirir un sabor extraño. Vacíe el contenedor de hielo.

Si apaga el dispensador de hielo durante un período de tiempo prolongado, gire la válvula de suministro de agua a la posición de cerrado.

Distribuya uniformemente el hielo en el recipiente para evitar acumulaciones.

Mantenga el dispensador de hielo apagado hasta que el dispensador de hielo esté conectado al suministro de agua o siempre que se cierre el suministro de agua.

NOTA

La calidad del agua determina la calidad del hielo.

PRECAUCIÓN!

Si el suministro de agua al refrigerador se suaviza, procure mantener correctamente el suavizante. Las sustancias químicas de un suavizador de agua pueden dañar el dispensador de hielo.

PRECAUCIÓN!

- No coloque el contenedor de hielo en el lavavajillas.
- Lave el contenedor de hielo con agua tibia y detergente suave. Enjuague bien y seque.
- Apague el dispensador de hielo cuando limpie el congelador y durante las vacaciones.

10. CARACTERÍSTICAS DE ALMACENAMIENTO

10.1 Estantes

PRECAUCIÓN!

Para evitar lesiones o daños materiales, manipule cuidadosamente los estantes de vidrio templado. Los estantes pueden romperse repentinamente si se mellan, rayan o exponen a un cambio repentino de temperatura. Permita que los estantes de vidrio se estabilicen a temperatura ambiente antes de limpiarlos. No los lave en el lavavajillas.

Puede ajustar fácilmente las posiciones de los estantes en los compartimentos del refrigerador para satisfacer sus necesidades. Los estantes tienen soportes de montaje que se adhieren a los soportes ranurados de la parte posterior de cada compartimento.

NOTA

Cuando extraiga la carcasa, desmonte el dispensador de agua para evitar que se vierta agua.

1. Retire todos los alimentos del estante.

2. Levante el borde delantero y luego el trasero para extraer la carcasa.
3. Para volver a colocarlo, inserte los ganchos de los soportes de montaje en las ranuras de soporte deseadas.
4. Baje el estante y trábelo en su posición.

10.2 Cajones

Este electrodoméstico incluye una variedad de cajones de almacenamiento.

Cajones para frutas y verduras

Los cajones para frutas y verduras están diseñados para almacenar frutas, verduras y demás productos agrícolas frescos.

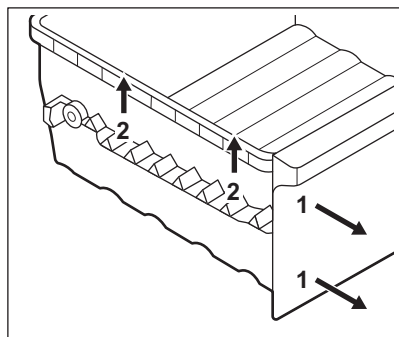

10.3 Puertas

Contenedores de almacenamiento (varía según el modelo)

Las puertas del compartimento del refrigerador utilizan un sistema de contenedores de almacenamiento modulares. Todos estos contenedores pueden retirarse para facilitar la limpieza. Algunos de ellos tienen posiciones fijas, mientras que otros pueden ajustarse a sus necesidades.

Los contenedores de las puertas son ideales para almacenar frascos, botellas, latas y recipientes de bebidas grandes. También permiten tener a mano los artículos que se usan con frecuencia.

10.4 Cambiar la posición de un contenedor de puerta ajustable:

Para cambiar la posición de un contenedor de puerta ajustable:

1. Retire todos los alimentos del contenedor de puerta.
2. Sujete el contenedor firmemente con ambas manos y levántelo.
3. Retire el contenedor.
4. Coloque el contenedor justo arriba de la posición deseada.
5. Baje el contenedor sobre los soportes hasta que se traben en su lugar.
6. Coloque el revestimiento del contenedor en el mismo.

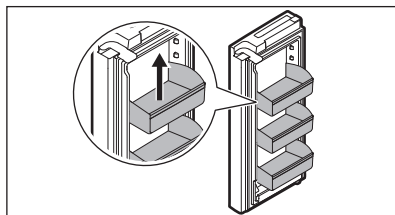

10.5 Retirar/Instalar el cajón del congelador superior

Para retirar el cajón del congelador superior.

1. Abra por completo el compartimento del congelador.
2. Levante y saque el cajón del congelador superior.

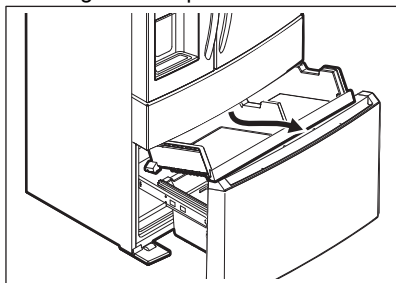

Invierta estos pasos para volver a instalar el cajón.

IMPORTANTE

La parte inferior del cajón tiene ruedas. Asegúrese de que todas las ruedas estén alineadas en sus respectivos rieles para que funcionen correctamente. Si el cajón no está alineado, interferirá con el funcionamiento de la puerta.

NOTA

Si la canasta no se asienta sobre los sujetadores de retención de la barra estabilizadora, el cajón no se cierra correctamente.

10.6 Accesorios para congeladores

El congelador tiene canastas y divisores que puede ajustar a sus necesidades.

10.7 Retirar/Instalar las canastas del congelador

Para retirar la canasta del congelador:

1. Abra completamente el compartimento del congelador.
2. Levante la canasta y retírela.

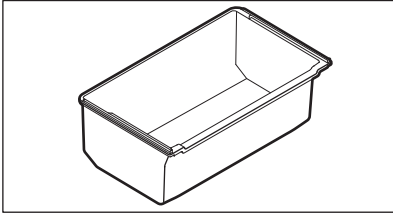

Invierta los pasos para volver a instalar la canasta del congelador.

11. ALMACENAMIENTO DE ALIMENTOS Y AHORRO DE ENERGÍA

11.1 Ideas para almacenar alimentos

Almacenamiento de alimentos frescos

- Mantenga el compartimento de alimentos frescos entre 34°F y 40°F con una temperatura óptima de 37°F.
- Evite abarrotar demasiado los estantes del refrigerador ya que reduce la circulación de aire y provoca un enfriamiento desigual.
- Evite colocar alimentos delante de los puertos de aire.

Frutas y verduras

- Almacene las frutas y verduras en los cajones para frutas y verduras, donde la humedad atrapada ayuda a preservar la calidad de los alimentos durante períodos más prolongados.
- Lave los artículos y elimine el exceso de agua.
- Envuelva los artículos que tengan olores fuertes o alto contenido de humedad.

Carne

- Envuelva las carnes rojas y de aves crudas por separado y de manera segura, para evitar pérdidas y contaminación de otros alimentos o superficies.
- Use el cajón para embutidos para almacenar carnes rojas/de aves a corto plazo. La carne que se conservará por más de dos días debe congelarse.

Almacenamiento de alimentos congelados

- Mantenga el compartimento del congelador a 0°F o menos.
- El funcionamiento del congelador es más eficiente cuando se llena al menos un 2/3 de su capacidad.

Envasado de alimentos para congelar

- Para minimizar la deshidratación de los alimentos y el deterioro de la calidad, utilice papel de aluminio, envoltura para congelador, bolsas para congelador o recipientes herméticos. Elimine la mayor cantidad de aire posible de los paquetes y ciérrelos herméticamente. El aire atrapado puede hacer que los alimentos se sequen, cambien el color y desarrollen un sabor desagradable (quemadura por congelamiento).
- Envuelva las carnes rojas y de aves frescas con una envoltura adecuada para congelador antes de congelarlas.
- No vuelva a congelar la carne que se haya descongelado por completo.

Carga del congelador

- Antes de comprar comestibles, active la función Freeze Boost (Turbocongelación) para que los alimentos recién comprados se preserven lo más rápido posible en el congelador.
- Si activa la función Freeze Boost (Turbocongelación), también permitirá que el congelador mantenga la temperatura seleccionada de manera

más eficiente después de colocar los alimentos que acaba de comprar junto a los alimentos congelados previamente.

- Evite guardar demasiados alimentos no refrigerados a la vez en el congelador. Esto sobrecarga el congelador, reduce la velocidad de congelamiento y puede elevar la temperatura de los alimentos congelados.
- Deje un espacio entre los paquetes, de modo que el aire frío pueda circular libremente y se acelere el congelamiento de los alimentos.

11.2 Ideas para ahorrar energía

Instalación

- Ubique el refrigerador en la parte más fría de la habitación, donde evite la luz solar directa y los conductos y rejillas de calefacción.
- No coloque el refrigerador junto a electrodomésticos que liberen calor, como una estufa, un horno o un lavavajillas. Si eso no fuera posible, una sección de gabinetes o una capa adicional de aislamiento entre los dos electrodomésticos ayudarán a que el refrigerador funcione de manera más eficiente.

- Nivele el refrigerador para que las puertas se cierren bien.

Ajuste de temperatura

- Consulte Controles y configuración para ver los procedimientos de ajuste de temperatura.

Almacenamiento de alimentos

- Evite sobrecargar el refrigerador o bloquear los conductos de aire frío. De lo contrario, haría que el refrigerador funcione más tiempo y use más energía.
- Cubra los alimentos y seque los recipientes con un paño antes de colocarlos en el refrigerador. Esto reduce la acumulación de humedad dentro de la unidad.
- Organice el refrigerador para no tener que abrir las puertas con tanta frecuencia. Retire tantos artículos como sea necesario a la vez y cierre la puerta lo antes posible.
- No coloque un recipiente caliente directamente sobre un estante frío. Recuerde que un cambio de temperatura brusco podría dañar el vidrio.

12. SONIDOS DE FUNCIONAMIENTO NORMALES

12.1 Comprensión de los sonidos que puede escuchar

El nuevo electrodoméstico de alta eficiencia puede emitir sonidos desconocidos. Estos sonidos normalmente indican que el electrodoméstico funciona correctamente. Algunas superficies de los pisos, las paredes y los gabinetes de cocina pueden hacer que estos sonidos sean más notables.

NOTA

La espuma de ahorro energético del electrodoméstico no es un aislante de sonido.

La siguiente es una lista de los componentes principales del electrodoméstico y los sonidos que pueden causar:

- A. Evaporador. El refrigerante a través de los evaporadores puede emitir un sonido de ebullición o burbujeo.
- B. Ventilador del evaporador. Es posible que escuche el sonido del aire que ingresa en el refrigerador mediante los ventiladores del evaporador.
- C. Calentador de descongelamiento. Durante los ciclos de descongelamiento, el agua que gotea sobre los calentadores de descongelamiento puede emitir un sonido de siseo o chisporroteo. Después del descongelamiento, se puede producir un sonido de chasquido.
- D. Dispensador de hielo automático. Al formarse el hielo, escuchará los sonidos de los cubos que caen sobre el contenedor de hielo.
- E. Control electrónico y control de descongelamiento automático. Estas

piezas pueden emitir un sonido de crujido o clic al encender y apagar el sistema de enfriamiento.

- F. Compresor. Los compresores modernos de alta eficiencia funcionan mucho más rápido que los modelos más anteriores. El compresor puede emitir un zumbido perceptible o un sonido palpitante durante la operación.
- G. Válvula de agua. Emite un sonido de zumbido cada vez que se abre para llenar el dispensador de hielo.
- H. Bandeja de drenaje (no extraíble) Es posible que escuche el sonido del agua que gotea en la bandeja de drenaje durante el ciclo de descongelamiento.
- I. Amortiguador motorizado. Puede emitir un zumbido intermitente durante el funcionamiento.

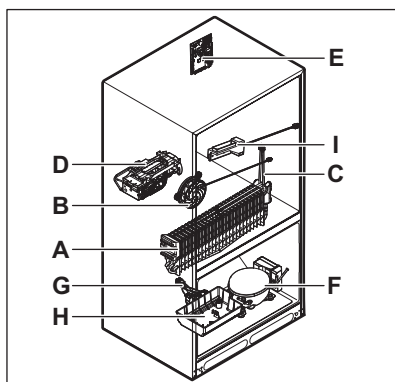

🔧 NOTA

Durante el ciclo de descongelamiento automático, es normal ver un resplandor rojo en las ventilaciones de la pared posterior del compartimento del congelador.

13. REEMPLAZO DEL FILTRO

13.1 PureSource Ultra II Filtro de agua

Mantenga un flujo de agua seguro y de excelente sabor con un filtro de agua PureSource Ultra II. Use un filtro de agua PureSource Ultra II:

- **Convierte el agua segura en algo natural**
Su filtro de agua PureSource Ultra II está certificado para reducir los contaminantes* y mantener un flujo de agua de gran sabor para usted y su familia.
- **Genera un nivel de pureza en el que puede confiar**
Tenga la certeza de que su filtro de agua PureSource Ultra II lo protegerá. Las falsificaciones y las imitaciones ponen en riesgo su refrigerador y su salud. Los filtros originales Frigidaire son la opción más inteligente y segura.
- **Cada gota compensa**
Además de aumentar la sostenibilidad, el uso de filtros de agua PureSource Ultra II ayuda a reducir el costo y el uso de plástico para producir y envasar agua embotellada

*Para obtener la lista completa, consulte la Hoja de datos de rendimiento en Frigidaire.com.

13.2 Pedido de filtros de reemplazo

🔧 NOTA

Cuando solicite filtros de reemplazo, pida el mismo tipo de filtro que está actualmente en el refrigerador.

Para solicitar sus filtros de reemplazo, llame al número gratuito 1-800-374-4432, o visite Frigidaire.com. Frigidaire recomienda que pida filtros adicionales cuando instale su electrodoméstico por primera vez, y que sustituya sus filtros al menos una vez cada 6 meses.

Estos son los números de producto para realizar el pedido:

PureSource Ultra II Filtro de agua
EPTWFOI

Busque la [Hoja de datos de rendimiento](#) que se ubica en la sección Guías y manuales según su filtro de agua específico en [Frigidaire](http://Frigidaire.com).

13.3 Más información sobre el filtro de agua avanzado



El sistema de filtro de agua y hielo PureSource Ultra II está probado y certificado por IAPMO R&T según las normas 42, 53, 401 y NSF/ANSI/CAN 372CSA B483.1 en PureSource Ultra II para la reducción de reclamos especificados en la hoja de datos de rendimiento. Visite Frigidaire.com para obtener más información.

No use con agua que sea microbiológicamente insegura o de calidad desconocida sin una desinfección adecuada antes o después del sistema. Utilice sistemas certificados para la reducción de quistes en aguas desinfectadas que pueden contener quistes filtrables.

Resultados de la prueba y certificación

- Capacidad nominal - 125 gal / 453 L para PureSource Ultra II y filtro de hielo y agua
- Flujo de servicio clasificado - .50 gal/min
- Temperatura de servicio: Mínimo: 33°F, Máximo: 100°F
- Presión nominal máxima - 100 lb/in²
- Presión de funcionamiento mínima recomendada: 30 lb/in²

13.4 Cómo reemplazar su filtro de agua PureSource Ultra II

El filtro de agua se encuentra en la esquina superior izquierda del electrodoméstico.

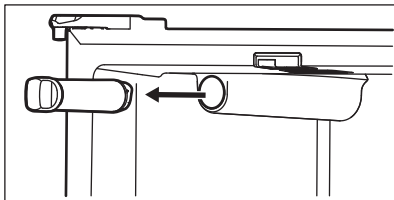

En general, debe cambiar el filtro de agua cada 6 meses para garantizar la mayor calidad posible del agua. El estado del

filtro de agua en la interfaz de usuario le solicita que cambie el filtro después de que una cantidad estándar de agua (125 gal / 453 L para PureSource Ultra II) haya fluído a través del sistema.

Si no usó su electrodoméstico por un tiempo (durante una mudanza, por ejemplo), cambie el filtro antes de reinstalarlo.

No es necesario cerrar el suministro de agua para cambiar el filtro. Es posible que pequeñas cantidades de agua se liberen durante el reemplazo del filtro.

1. Apague el dispensador de hielo en la pantalla de control del electrodoméstico.
2. Retire el filtro antiguo girándolo 90° (a la izquierda) para liberarlo.
3. Deslice el cartucho del filtro de agua antiguo para extraerlo del alojamiento y deséchelo.
4. Desempaque el cartucho de filtro nuevo. Deslícelo en la carcasa del filtro hasta el final con el extremo de la empuñadura en horizontal.
5. Presione el filtro levemente hacia adentro mientras lo gira hacia la derecha. Luego, el filtro se insertará por sí solo a medida que se gira. Gire el filtro 90° hasta que se detenga y el extremo de la empuñadura quede en posición vertical. Es posible que se escuche un clic muy suave cuando el filtro se ancle en su lugar.
6. Mantenga presionado el botón Reset Water Filter (Restablecer filtro de agua) en la pantalla de control del electrodoméstico durante 3 segundos. Cuando el indicador se apaga, se restablece el estado del filtro de agua..
7. Encienda el dispensador de hielo en la pantalla de control del electrodoméstico.
8. Para que el dispensador de hielo funcione correctamente, elimine el aire del tubo del filtro de agua llenando completamente el compartimento del hielo dos veces. Deseche el hielo generado.

13.5 PureAir Ultra II Filtro de aire

El filtro de aire está ubicado en la parte superior de la torre de aire.

Para pedir filtros de repuesto, visite nuestra tienda en línea en Frigidaire.com o llame gratis al 1-800-374-4432. Estos son los números de producto que debe solicitar al hacer el pedido:

PureAir Ultra II cartucho de repuesto
PAULTRA2

NOTA

Le recomendamos que utilice siempre filtros de repuesto Frigidaire originales.

13.6 Reemplazo de su PureAir

Para garantizar un filtrado óptimo de los olores del refrigerador, debe cambiar el filtro de aire cada 6 meses. La luz de estado del filtro en los controles principales le indica que debe reemplazar el filtro después de 6 meses.

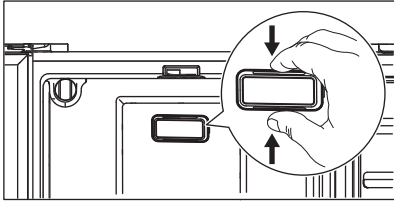

Para retirar y reemplazar el filtro de aire:

1. Para retirar la cubierta del filtro de aire, apriete la parte superior e inferior de la cubierta y retírela del revestimiento.
2. Retire el filtro antiguo y deséchelo.
3. Desempaque el filtro nuevo e insértelo en la cubierta del filtro. Instale la cara abierta (medio filtrante de carbón) del filtro mirando hacia afuera en la cubierta.
4. Vuelva a colocar la cubierta del filtro de aire sujetándola e insertándola en su lugar.
5. Mantenga presionado el botón Reset Air Filter (Restablecer filtro de aire) en la pantalla de control del aparato durante 3 segundos. Cuando el indicador se apaga, se ha restablecido el estado.

14. MANTENIMIENTO Y LIMPIEZA

14.1 Proteger su inversión

Mantener su electrodoméstico limpio mantiene su apariencia y evita la acumulación de olores. Limpie los derrames inmediatamente con un paño y limpie el congelador y los compartimentos de alimentos frescos al menos dos veces al año. Cuando limpie, tome las siguientes precauciones:

- No use esponjas o cepillos metálicos, limpiadores abrasivos y soluciones alcalinas fuertes sobre las superficies.
- No use cloruro ni limpiadores con lejía para limpiar el acero inoxidable.
- No lave las piezas extraíbles en un lavavajillas.
- Desconecte el cable de alimentación eléctrica del tomacorriente de pared antes de la limpieza.
- No retire la placa del número de serie. Esto anulará la garantía.

- Retire las etiquetas adhesivas a mano. No use hojas de afeitar u otros instrumentos filosos que puedan rayar la superficie del electrodoméstico.
- Antes de mover su electrodoméstico, levante los soportes antivuelco para que los rodillos funcionen correctamente. Esto evitará que el piso se dañe.

No utilice limpiadores abrasivos, como aerosoles para ventanas, limpiadores abrasivos, cepillos, fluidos inflamables, ceras de limpieza, detergentes concentrados, blanqueadores o limpiadores que contengan productos derivados del petróleo en las piezas de plástico, las puertas interiores, las juntas o los recubrimientos del refrigerador. No utilice toallas de papel, estropajos metálicos u otros materiales de limpieza abrasivos o soluciones alcalinas fuertes.

Consulte la siguiente guía para obtener más detalles sobre el cuidado y la limpieza de zonas específicas de su electrodoméstico.

NOTA

Si configura los controles de temperatura para apagar el enfriamiento, la energía que llega a las luces y otros componentes eléctricos continuará hasta que desenchufe el cable de alimentación del tomacorriente de pared.

PRECAUCIÓN!

Tire del electrodoméstico directamente hacia afuera para moverlo. Si lo mueve de un lado a otro, puede dañar el revestimiento del piso. Procure no mover el electrodoméstico más allá del alcance de las conexiones de plomería.

Los objetos húmedos se adhieren a las superficies metálicas frías. No toque superficies refrigeradas con las manos húmedas o mojadas.

IMPORTANTE

Si almacena o mueve su electrodoméstico a temperaturas de congelación, asegúrese de drenar por completo el sistema de suministro de agua. De lo contrario, podrían producirse fugas de agua cuando el electrodoméstico vuelva a ponerse en funcionamiento. Comuníquese con un representante de servicio para realizar esta operación.

14.2 Consejos para vacaciones y mudanzas

Ocasión	Consejos
Vacaciones breves	<ul style="list-style-type: none">• Deje el electrodoméstico funcionando durante vacaciones de tres semanas o menos.• Consuma todos los alimentos perecederos del compartimento del electrodoméstico.• Apague el dispensador de hielo automático y vacíe la cubeta de hielo, incluso si se irá por unos pocos días.
Vacaciones prolongadas	<ul style="list-style-type: none">• Retire todos los alimentos y el hielo si se irá por un mes o más.• Apague el sistema de enfriamiento (consulte Controles y configuración para ver la ubicación del botón de encendido/apagado) y desconecte el cable de alimentación.• Gire la válvula de suministro de agua para cerrarla.• Limpie bien el interior.• Deje ambas puertas abiertas para evitar olores y acumulación de moho. Bloquee las puertas abiertas, si fuera necesario.
Mudanza	<ul style="list-style-type: none">• Desenchufe el electrodoméstico.• Retire todos los alimentos y el hielo.• Se recomienda el uso de una carretilla de mano, cárguela desde un lateral.• Eleve los rodillos para protegerlos durante el deslizamiento o movimiento.• Coloque almohadillas debajo del refrigerador, para evitar rayar la superficie.

14.3 Consejos de mantenimiento y limpieza

Pieza	Qué usar	Consejos y precauciones
Revestimientos interiores y puertas	<ul style="list-style-type: none">• Agua y jabón• Bicarbonato de sodio y agua	Use 2 cucharadas de bicarbonato de sodio en un 1 qt (950 ml) de agua tibia. Asegúrese de escurrir el exceso de agua de la esponja o el trapo antes de limpiar alrededor de los controles, la bombilla o cualquier parte eléctrica.
Juntas de las puertas	Agua y jabón	Limpie las juntas con un paño suave y limpio.
Cajones y contenedores	Agua y jabón	Use un paño suave para limpiar las correderas y rieles de los cajones.
Exterior y manijas	<ul style="list-style-type: none">• Agua y jabón• Limpiador para vidrios no abrasivo	No use limpiadores domésticos comerciales que contengan amoníaco, lejía o alcohol para limpiar las manijas. Use un paño suave para limpiar las manijas lisas. No use un paño seco para limpiar las puertas lisas.
Exterior y manijas (solo modelos de acero inoxidable)	<ul style="list-style-type: none">• Agua y jabón• Limpiadores de acero inoxidable	No use cloruro ni limpiadores con lejía para limpiar el acero inoxidable. Limpie las manijas y el frente de acero inoxidable con agua jabonosa no abrasiva y un paño de cocina. Enjuague con agua limpia y un paño suave. Use un limpiador para acero inoxidable no abrasivo. Estos limpiadores pueden comprarse en la mayoría de las ferreterías o tiendas de departamentos importantes. Siga las instrucciones del fabricante. No use limpiadores domésticos que contengan amoníaco o lejía. Limpie, pase un paño y seque siguiendo la misma dirección de las líneas del diseño para evitar rayar la superficie. Lave el resto del compartimento con agua tibia y detergente líquido suave. Enjuague por completo y seque con un paño suave y limpio.

15. RESOLUCIÓN DE PROBLEMAS

Permítanos ayudarle a resolver su inquietud. Esta sección le ayudará con los problemas comunes. Si nos necesita, visite nuestro sitio web, hable con un representante o llámenos. Podemos ayudarle a evitar una visita del servicio de reparación. Si necesita servicio de reparación, podemos iniciarlo nosotros. Visite Frigidaire.com o llame al número gratuito 1-800-374-4432.

Dispensador de hielo automático

Problema	Posible causa	Solución habitual
El dispensador de hielo no produce hielo.	El dispensador de hielo está apagado.	Consulte Dispensador de hielo y Controles y configuración.
	El refrigerador no está conectado a la tubería de agua o la válvula de agua no está abierta.	Conecte la unidad al suministro de agua doméstico y asegúrese de que la válvula de agua esté abierta.
	La tubería del suministro de agua está torcida.	Asegúrese de que la tubería de suministro no se tuerza al empujar el refrigerador hasta su lugar contra la pared.
	El filtro de agua no está correctamente asentado.	Retire y vuelva a instalar el filtro de agua. Asegúrese de asentarlo bien en la posición de bloqueo.
El dispensador de hielo no produce suficiente hielo.	Es posible que el filtro de agua esté obstruido con material extraño.	Si el suministro de agua es lento o nulo, o si el filtro tiene una antigüedad de 6 meses o más.
	El dispensador de hielo produce menos hielo de lo esperado.	<ul style="list-style-type: none"> En un modelo de profundidad estándar, el dispensador de hielo del refrigerador debe producir de 5.4 a lb de hielo por 24 horas y contendrá alrededor de 10 lb de hielo.
	Es posible que el filtro de agua esté obstruido con material extraño.	Si el agua se suministra más lento de lo normal o si el filtro tiene una antigüedad de seis meses o más, debería cambiar el filtro.
	La válvula para toma de carga en la tubería de agua fría está obstruida o restringida por material extraño.	Asegúrese de que la tubería de suministro no se tuerza al empujar el refrigerador hasta su lugar contra la pared.
	Tráfico intenso, apertura o cierre excesivo de las puertas.	Apague la válvula de la tubería de agua doméstica. Retire la válvula. Limpie la válvula. Cambie la válvula si es necesario.
	El control del congelador está demasiado caliente (dispensador de hielo en el congelador).	Configure el control del congelador a un ajuste más frío para mejorar el rendimiento del dispensador de hielo (dispensador de hielo en el congelador). Espere 24 horas para que la temperatura se estabilice.
	La presión de agua es extremadamente baja. Las presiones de corte de activación y desactivación son demasiado bajas (solo sistemas de pozos).	Procure que alguien aumente la presión de corte de activación y desactivación en el sistema de la bomba de agua (solo sistemas de pozos).
	El sistema de ósmosis inversa está en fase regenerativa.	Es normal que un sistema de ósmosis inversa esté por debajo de los 20 psi durante la fase regenerativa.

Problema	Posible causa	Solución habitual
El dispensador de hielo del congelador no dejará de dispensar hielo (algunos modelos).	El brazo de sujeción del dispensador de hielo está sostenido por un paquete en el congelador que se cayó contra el dispensador de hielo.	Mueva cualquier elemento o cubito de hielo congelado que pueda impedir que el brazo de sujeción esté en la posición de apagado o hacia arriba.
	Los cubos de hielo se encuentran en un lugar único dentro del contenedor de hielo del congelador.	Mueva periódicamente los cubitos de hielo alrededor del contenedor de hielo para que el dispensador de hielo continúe dispensando hielo.
Los cubos de hielo se congelan unidos.	Los cubos de hielo no se usan con suficiente frecuencia o la energía se interrumpió durante un período prolongado.	Retire el recipiente de hielo y deseche el hielo. El dispensador de hielo producirá un suministro nuevo. El hielo debe usarse al menos dos veces por semana para mantener los cubos separados.
	Los cubos de hielo son huecos (exterior de hielo con agua en el interior). Los cubos huecos se abren en el contenedor y vierten el agua sobre el hielo existente, lo que hace que los cubos se congelen unidos.	<ul style="list-style-type: none"> • Por lo general, esto ocurre cuando el dispensador de hielo no recibe suficiente agua. Esto suele ser el resultado de un filtro de agua obstruido o un suministro de agua restringido. • Cambie el filtro de agua y, si el problema persiste, verifique si la válvula para toma de carga está obstruida, la válvula de agua no está encendida en todo el trayecto o si hay una tubería de suministro de agua torcida.

Dispensador de hielo y agua

Problema	Posible causa	Solución habitual
El dispensador no dispensa agua.	El filtro de agua no está correctamente asentado.	Retire y vuelva a instalar el filtro de agua. Para PureSource Ultra II, asegúrese de empujar el filtro hasta el fondo hasta que encaje en su lugar y quede asegurado dentro del alojamiento del filtro de agua.
	El filtro de agua está obstruido.	Cambie el cartucho del filtro. Asegúrese de empujar el filtro hasta el fondo hasta que encaje en su lugar y quede asegurado dentro del alojamiento del filtro de agua.
	La válvula de la tubería de agua doméstica no está abierta.	Abra la válvula de la tubería de agua doméstica.
El agua no está lo suficientemente fría.	El sistema dispensador de agua no está diseñado para enfriar agua.	Agregue hielo al vaso o al recipiente antes de dispensar agua.

Problema	Posible causa	Solución habitual
El agua tiene un sabor u olor extraños.	No se ha dispensado agua durante un período prolongado.	Extraiga y deseche de 10 a 12 vasos de agua para renovar el suministro.
	El electrodoméstico no está conectado correctamente a la tubería de agua fría.	Conecte el electrodoméstico a la tubería de agua fría que suministra agua al grifo de la cocina.

Apertura/cierre de las puertas/cajones

Problema	Posible causa	Solución habitual
Las puertas no se cierran.	La puerta se cerró con demasiada fuerza, lo que hizo que otra puerta se abra levemente.	Cierre ambas puertas suavemente.
	El refrigerador no está nivelado. Se balancea sobre el piso al moverlo levemente.	Asegúrese de que el piso esté nivelado y firme, y de que pueda soportar adecuadamente el refrigerador. Comuníquese con un carpintero para corregir un piso desnivelado o inclinado.
	El refrigerador toca una pared o un gabinete.	Asegúrese de que el piso esté nivelado y firme, y de que pueda soportar adecuadamente el refrigerador. Comuníquese con un carpintero para corregir un piso desnivelado o inclinado.
	Los alimentos o los envases impiden que la puerta se cierre.	Asegúrese de que no haya alimentos o envases que bloqueen la puerta.
Los cajones son difíciles de mover.	Los alimentos tocan el estante por encima del cajón.	Retire la capa superior de artículos del cajón.
	El riel por el que se deslizan los cajones está sucio.	<ul style="list-style-type: none"> Asegúrese de que el cajón esté correctamente instalado sobre el riel. Limpie el cajón, los rodillos y el riel. Consulte Mantenimiento y limpieza.

Funcionamiento del electrodoméstico

Problema	Posible causa	Solución habitual
El compresor no funciona.	El electrodoméstico está desconectado.	Asegúrese de que el enchufe esté bien colocado en el tomacorriente.
	El refrigerador está en el ciclo de descongelamiento.	Esto es normal para un refrigerador con función de descongelamiento completamente automática. El ciclo de descongelamiento se produce periódicamente y dura unos 30 minutos.
	Los fusibles de la casa están fundidos o se desconectó el disyuntor.	Revise/cambie el fusible por un fusible temporizado de 15 amperios. Reinicie el disyuntor.
	Corte de energía.	Verifique las luces de la casa. Llame a la compañía de servicio eléctrico local.
El refrigerador parece funcionar demasiado o durante mucho tiempo.	El compresor de velocidad variable está diseñado para funcionar el 100 % del tiempo, excepto durante el ciclo de descongelación. A veces funcionará más rápido, como después de un ciclo de descongelamiento.	Es normal que el compresor funcione continuamente, excepto durante el modo de descongelamiento.
El electrodoméstico parece funcionar continuamente.	Los electrodomésticos están diseñados con un compresor de velocidad variable para ser más eficientes energéticamente que los modelos anteriores. Esto significa que su compresor reacciona rápidamente a las variaciones de temperatura y circula aire frío en base a su uso y temperatura de la habitación.	Esto es normal en un refrigerador con compresor de velocidad variable; sin embargo, si tiene alguna duda, llame al número gratuito 1-800-374-4432 o visite Frigidaire.com .

Pantalla de temperatura digital

Problema	Posible causa	Solución habitual
La temperatura digital muestra un error.	El sistema de control electrónico ha detectado un problema de rendimiento.	Comuníquese con su representante de servicio Frigidaire, quien puede interpretar cualquier mensaje o código numérico que parpadee en las pantallas digitales.

Agua, humedad o escarcha dentro del refrigerador

Problema	Posible causa	Solución habitual
Se acumula humedad en el interior de las paredes del refrigerador.	El clima es cálido y húmedo.	La velocidad de acumulación de escarcha y gotas en el interior aumenta.
	Aleta parteluz	Ajuste la aleta parteluz. Consulte Aleta parteluz en Instalación.
	La puerta está ligeramente abierta.	Consulte la sección previa Apertura/cierre de las puertas/cajones.

Problema	Posible causa	Solución habitual
Se acumula agua en el fondo de la cubierta del cajón.	Las frutas y verduras retienen y desprenden humedad.	<ul style="list-style-type: none"> No es inusual tener humedad en el lado inferior de la cubierta. Mueva el control de humedad (en algunos modelos) a un ajuste inferior.
Se acumula agua en el fondo del cajón.	Las frutas y verduras lavadas liberan agua mientras están en el cajón.	La acumulación de agua en el fondo del cajón es normal. Seque los artículos antes de colocarlos en el cajón o guarde los productos en bolsas herméticamente selladas para ayudar a reducir la condensación dentro del cajón.

Agua, humedad o escarcha fuera del refrigerador

Problema	Posible causa	Solución habitual
Se acumula humedad en el exterior del refrigerador o entre las puertas.	El clima es húmedo.	Esto es normal en climas húmedos. Cuando la humedad del clima desciende, la humedad del refrigerador debería desaparecer.
	La puerta está ligeramente abierta, provocando que el aire frío del interior del refrigerador se encuentre con el aire cálido del exterior.	Consulte la sección previa Apertura/cierre de las puertas/cajones.

Alimentos en el compartimento de alimentos frescos

Problema	Posible causa	Solución habitual
Los alimentos se congelan.	El ajuste de temperatura es demasiado bajo.	Configure el ajuste en una temperatura superior.
	El sensor de temperatura está cubierto por alimentos (lado derecho del área de alimentos frescos).	Deje espacio para que el aire fluya hacia el sensor.
	Los alimentos tapan los puertos de aire.	Deje espacio entre los puertos de aire y los alimentos.

16. GARANTÍA LIMITADA

El electrodoméstico tiene la cobertura de una garantía limitada de un año. Durante un año a partir de la fecha de entrega, Electrolux pagará todos los costos de reparación o reemplazo de cualquier pieza de este electrodoméstico que resulte defectuosa en cuanto a materiales o mano de obra, siempre y cuando dicho electrodoméstico se instale, utilice y mantenga de acuerdo con las instrucciones proporcionadas.

Exclusiones

Esta garantía no cubre lo siguiente:

1. Productos en los que se haya quitado o alterado el número de serie original, o en los que el número de serie no pueda leerse fácilmente.
2. Producto que se haya transferido de su propietario original a un tercero, o que se haya transportado fuera de . UU., Puerto Rico y Canadá.

3. Óxido en el interior o exterior de la unidad.
4. Los productos comprados “tal como están” no tienen cobertura de esta garantía.
5. Pérdida de alimentos debido a una falla en el refrigerador o congelador.
6. Productos utilizados en un entorno comercial.
7. Solicitudes de servicio que no sean por fallas o defectos en los materiales o mano de obra, o que sean por electrodomésticos no utilizados en un entorno doméstico común o que no se usen de acuerdo con las instrucciones proporcionadas.
8. Solicitudes de servicio para corregir la instalación del electrodoméstico o para indicarle cómo usar el electrodoméstico.
9. Gastos relacionados con el acceso al electrodoméstico para las tareas de servicio, como la remoción de molduras, armarios, estantes, etc., que no sean parte del electrodoméstico tal como se envía desde fábrica.
10. Solicitudes de servicio para reparar o reemplazar bombillas de luz, filtros de aire, filtros de agua, otros insumos, o perillas, manijas u otras piezas estéticas del electrodoméstico.
11. Recargos que incluyen, entre otros, cualquier solicitud de servicio después del horario de atención, durante los fines de semana o en días festivos, peajes, cargos de traslado en ferry o gastos de kilometraje por solicitudes de servicio en áreas remotas, incluido el estado de Alaska.
12. Daños al acabado del electrodoméstico o al hogar producidos durante el transporte o la instalación, lo que incluye, entre otros elementos, pisos, gabinetes, paredes, etc.
13. Daños causados por servicios prestados por compañías de servicio no autorizadas; uso de repuestos que no sean originales de Electrolux u obtenidos de personas que no sean compañías de servicio autorizadas; o causas externas, tales como abuso, uso indebido, fuente de alimentación inadecuada, accidentes, incendios o fuerza mayor.

EXENCIÓN DE GARANTÍAS IMPLÍCITAS; LIMITACIÓN DE RECURSOS

EL RECURSO ÚNICO Y EXCLUSIVO DEL CLIENTE EN VIRTUD DE ESTA GARANTÍA LIMITADA SERÁ LA REPARACIÓN O EL REEMPLAZO DEL PRODUCTO, TAL COMO SE ESTIPULA EN EL PRESENTE. LOS RECLAMOS BASADOS EN GARANTÍAS IMPLÍCITAS, INCLUIDAS LAS GARANTÍAS DE COMERCIABILIDAD O IDONEIDAD PARA UN FIN EN PARTICULAR, SE LIMITAN A UN AÑO O AL PERÍODO MÁS BREVE PERMITIDO POR LA LEY, PERO NO MENOR A UN AÑO. ELECTROLUX NO SERÁ RESPONSABLE POR LOS DAÑOS CONSECUENTES O INCIDENTALES, TALES COMO DAÑOS MATERIALES Y GASTOS INCIDENTALES, QUE SEAN EL RESULTADO DE UN INCUMPLIMIENTO DE ESTA GARANTÍA LIMITADA ESCRITA O DE CUALQUIER GARANTÍA IMPLÍCITA. ALGUNOS ESTADOS Y PROVINCIAS NO PERMITEN LA EXCLUSIÓN O LIMITACIÓN DE DAÑOS INCIDENTALES O CONSECUENTES, NI LAS LIMITACIONES A LA DURACIÓN DE LAS GARANTÍAS IMPLÍCITAS, POR LO QUE ESTAS LIMITACIONES O EXCLUSIONES PODRÍAN NO SER APLICABLES A SU CASO. ESTA GARANTÍA ESCRITA LE OTORGA DERECHOS LEGALES ESPECÍFICOS. TAMBIÉN PUEDE TENER OTROS DERECHOS QUE VARIAN SEGÚN EL ESTADO.

Si necesita servicio

Conserve su recibo, comprobante de entrega u otro registro de pago adecuado para establecer el periodo de garantía, en caso de que necesite servicio. Si se suministra el servicio, le recomendamos solicitar y conservar todos los recibos. El servicio en virtud de esta garantía se debe obtener a través del contacto con Electrolux en las direcciones o los números de teléfono que se indican a continuación.

Esta garantía solo es válida en los EE. UU., Puerto Rico y Canadá. En los Estados Unidos y Puerto Rico, su electrodoméstico está garantizado por Electrolux Consumer Products, Inc. En

Canadá, su electrodoméstico está garantizado por Electrolux Canada Corp. Electrolux no autoriza a ninguna persona para cambiar ni para hacer adiciones a ninguna de las obligaciones cubiertas por esta garantía. Las tareas de servicio y repuestos en virtud de esta garantía deben estar a cargo de Electrolux o una compañía de servicio autorizada. Las características o especificaciones del producto según se describen o ilustran están sujetas a cambios sin previo aviso.

EE. UU.

1-800-374-4432

Electrolux Consumer Products, Inc.
10200 David Taylor Drive
Charlotte, NC 28262

Canadá

1-800-265-8352

Electrolux Canada Corp.
5855 Terry Fox Way
Mississauga, Ontario, Canadá L5V 3E4





