

ES Manual de usuario | Nevera-congelador



Bienvenido a nuestra familia

¡Gracias por recibir a Frigidaire en su casa! Su compra es para nosotros el comienzo de una larga relación.

Este manual es un recurso para el uso y mantenimiento del producto. Léalo antes de usar el electrodoméstico. Téngalo a mano para poder consultarlo rápidamente cuando lo necesite. Si algo parece no funcionar bien, la sección de resolución de problemas le ayudará con los problemas frecuentes.

En <http://www.frigidaire.com> encontrará preguntas frecuentes, consejos y videos útiles, productos de limpieza y accesorios para la cocina y el hogar.

¡Estamos a su disposición! Visite nuestro sitio web, hable con un representante o llámenos si necesita ayuda. Podemos ayudarle a evitar una visita del servicio de reparación. Si necesita servicio de reparación, podemos iniciarlo nosotros.

¡Hagámoslo oficial! Asegúrese de registrar su producto.

CONTENIDO

1. INFORMACIÓN DE SEGURIDAD IMPORTANTE.....	2
2. DECLARACIÓN DE INTERFERENCIA DE LA FCC.....	6
3. CARACTERÍSTICAS.....	7
4. INSTALACIÓN.....	7
5. DESINSTALACIÓN DE LAS PUERTAS.....	10
6. INSTALACIÓN DE LA MANIJA DE LA PUERTA.....	14
7. CONEXIÓN DEL SUMINISTRO DE AGUA.....	15
8. CONTROLES Y CONFIGURACIÓN: MODELO CON DISPENSADOR DE AGUA EXTERNO.....	17
9. DISPENSADOR DE HIELO Y AGUA AUTOMÁTICO.....	21
10. DISPENSADOR DE HIELO.....	24
11. CARACTERÍSTICAS DE ALMACENAMIENTO.....	25
12. ALMACENAMIENTO DE ALIMENTOS Y AHORRO DE ENERGÍA..	29
13. SONIDOS DE FUNCIONAMIENTO NORMALES.....	30
14. REEMPLAZO DEL FILTRO.....	31
15. MANTENIMIENTO Y LIMPIEZA.....	34
16. RESOLUCIÓN DE PROBLEMAS.....	36
17. GARANTÍA LIMITADA.....	43

1. INFORMACIÓN DE SEGURIDAD IMPORTANTE

1.1 Guarde una copia para poder consultarla rápidamente cuando lo necesite

Número de modelo

.....

Número de serie

.....

Fecha de compra

.....

1.2 Ubicación del número de serie



⚠ ADVERTENCIA!

Debe seguir estas pautas para asegurarse de que los mecanismos de seguridad de su electrodoméstico estén funcionando correctamente.

1.3 Definiciones de seguridad



Este es el símbolo de alerta de seguridad. Se usa para alertar sobre posibles riesgos de lesiones personales. Respete todos los mensajes de seguridad que siguen a este símbolo para evitar posibles lesiones o la muerte.

⚠ PELIGRO

PELIGRO: Indica una situación inminentemente peligrosa que, si no se evita, provocará la muerte o lesiones graves.

⚠ ADVERTENCIA!

ADVERTENCIA: Indica una situación posiblemente peligrosa que, si no se evita, podría provocar la muerte o lesiones graves.

⚠ PRECAUCIÓN!

PRECAUCIÓN: Indica una situación posiblemente peligrosa que, si no se evita, podría provocar lesiones leves o moderadas.

📌 IMPORTANTE

IMPORTANTE: Indica información de instalación, funcionamiento o mantenimiento que es importante, pero que no está relacionada con peligros.

1.4 Seguridad infantil

Este aparato no está diseñado para ser utilizado por personas (incluidos niños) con capacidades físicas, sensoriales o mentales reducidas, o falta de experiencia y conocimiento, a menos que se hayan recibido supervisión o instrucción sobre el uso del aparato por parte de una persona responsable de su seguridad.

Destruya o recicle la caja, las bolsas plásticas y cualquier material de envoltura exterior inmediatamente después de desembalar el electrodoméstico. Los niños no deben usar estos elementos para jugar. Las cajas cubiertas con tapetes, cubrecamas, láminas de plástico o envolturas elásticas pueden convertirse en cámaras herméticas y causar asfixia rápidamente.

1.5 Instrucciones de seguridad importantes

PELIGRO



PELIGRO: Riesgo de incendio o explosión. Presencia de refrigerante inflamable. No use dispositivos mecánicos para descongelar el

electrodoméstico. No perforo los tubos del refrigerante.

PELIGRO: Riesgo de incendio o explosión. Presencia de refrigerante inflamable. La reparación solo puede estar a cargo de personal de servicio capacitado. Use solo piezas de reparación autorizadas por el fabricante. El equipo de reparación que se utilice debe estar diseñado para refrigerantes inflamables. Siga todas las instrucciones de reparación del fabricante. No perforo los tubos del refrigerante.

PRECAUCIÓN!



PRECAUCIÓN: Riesgo de incendio o explosión debido a la perforación del tubo refrigerante. Siga atentamente las instrucciones de manipulación. Presencia de refrigerante inflamable.

Este electrodoméstico es solo para almacenar y no se debe utilizar para ningún otro propósito.

No almacene ni use gasolina ni otros vapores o líquidos inflamables cerca de este o de ningún otro electrodoméstico.

No almacene sustancias explosivas como latas de aerosol con un propelente inflamable en este electrodoméstico.

NO opere el electrodoméstico en presencia de gases explosivos.

Evite el contacto con las piezas móviles del dispensador de hielo automático.

Retire todas las grapas de la caja. Las grapas pueden causar cortes graves y también dañar los acabados si entran en contacto con otros electrodomésticos o muebles.

ADVERTENCIA!

No utilice aparatos eléctricos dentro de los compartimentos de almacenamiento de alimentos del electrodoméstico a menos que sean del tipo recomendado por el fabricante.

ADVERTENCIA!

SOLO PARA RESIDENTES DE CALIFORNIA
¡ADVERTENCIA! Cáncer y daño reproductivo <http://www.P65Warnings.ca.gov>

1.6 Eliminación adecuada de su electrodoméstico

PRECAUCIÓN!



Riesgo de incendio o explosión. Descarte el electrodoméstico adecuadamente según los reglamentos federales o locales vigentes. Presencia de refrigerante inflamable.

Riesgo de encierro accidental de menores

La asfixia y el encierro accidental de menores no son problemas del pasado. Los electrodomésticos desechados o abandonados siguen siendo peligrosos, incluso si los tendrá "solo por unos días". Si desecha un electrodoméstico viejo, siga las instrucciones que se indican a continuación para ayudar a evitar accidentes.

Recomendamos firmemente los métodos de reciclaje o eliminación responsable de electrodomésticos. Consulte con su compañía de servicios públicos o visite <http://www.energystar.gov/recycle> para más información sobre cómo reciclar su electrodoméstico usado.

Antes de desechar su electrodoméstico viejo:

- Retire las puertas.
- Deje los estantes en su lugar, para que los niños no puedan entrar con facilidad.
- Pida a un técnico de servicio capacitado que lo retire.

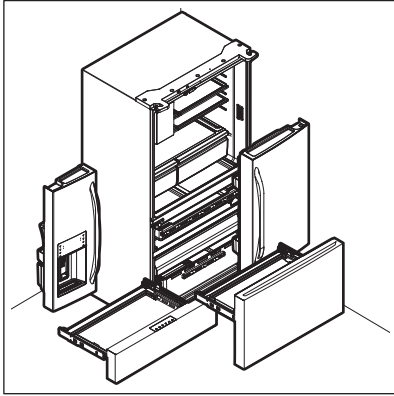

1.7 Información sobre la electricidad

- El electrodoméstico debe estar enchufado a un tomacorriente exclusivo de CA de 115 V, 60 Hz y 15 A. El cable de alimentación del electrodoméstico está equipado con un enchufe de conexión a tierra de tres clavijas para brindar protección contra el riesgo de descarga eléctrica. Debe enchufarse directamente en un receptáculo de tres clavijas con conexión a tierra adecuada. El receptáculo debe instalarse de acuerdo con los códigos y las ordenanzas locales. Consulte a un electricista capacitado. No utilice un cable de extensión ni un adaptador.

⚠ ADVERTENCIA!

Evite el peligro de incendio o descarga eléctrica.

- Si el cable de alimentación está dañado, un técnico de servicio autorizado debe reemplazarlo para evitar cualquier riesgo.
- No tire del cable de alimentación para desenchufar el electrodoméstico. Sujete el enchufe firmemente y extráigalo del receptáculo para evitar que el cable de alimentación se dañe.
- Desenchufe el electrodoméstico antes de limpiarlo y antes de cambiar la bombilla para evitar una descarga eléctrica.
- El rendimiento puede verse afectado si el voltaje varía en un 10 % o más. Si el electrodoméstico funciona con energía insuficiente, el compresor puede dañarse. Dicho daño no está cubierto por su garantía.
- No enchufe la unidad a un tomacorriente controlado por un interruptor de pared o una cuerda de tracción, para evitar que el electrodoméstico se apague accidentalmente.
- De ningún modo presione, ate o doble el cable de alimentación.

⚠ ADVERTENCIA!

Al colocar el electrodoméstico, asegúrese de que el cable de alimentación no está dañado ni atrapado.

No coloque varias tomas/salidas portátiles o fuentes de alimentación portátiles en la parte posterior del electrodoméstico.

⚠ ADVERTENCIA!

En ningún caso debe cortar, retirar ni anular la clavija de conexión a tierra (A). Utilice siempre el cable de alimentación con enchufe con conexión a tierra de 3 clavijas y receptáculo de pared con conexión a tierra.



2. DECLARACIÓN DE INTERFERENCIA DE LA FCC

Este equipo se sometió a pruebas y se ha comprobado que cumple con los límites para un dispositivo digital Clase B, conforme a la parte 15 de las normas de la FCC. Estos límites están diseñados para brindar una protección razonable contra interferencias perjudiciales en un entorno residencial. Este equipo genera, usa y puede irradiar energía de radiofrecuencia y, si no se instala y usa de acuerdo con las instrucciones, puede causar interferencias que perjudiquen las comunicaciones radiales. Sin embargo, no hay garantía de que no se produzcan interferencias en una instalación en particular. Si este equipo causa interferencias que afectan la recepción de señales de radio o televisión, lo cual se puede determinar al apagar y encender el dispositivo, se recomienda al usuario intentar corregir la interferencia mediante una o más de las siguientes medidas:

- Reorientar o reubicar la antena receptora.
- Aumentar la separación entre el dispositivo y el receptor.
- Conectar el equipo a un tomacorriente que no sea el usado para el receptor.
- Consultar al distribuidor o a un técnico experto de radio o televisión para obtener ayuda.

Este dispositivo cumple con la Parte 15 de las normas de la Comisión Federal de Comunicaciones (Federal Communications Commission, FCC). El funcionamiento está sujeto a las siguientes condiciones: (1) Este dispositivo no puede causar interferencias perjudiciales, y (2) este dispositivo debe aceptar cualquier interferencia recibida, incluso la interferencia que pueda causar un funcionamiento no deseado.

PRECAUCIÓN DE LA FCC: Cualquier cambio o modificación que la parte responsable del cumplimiento no haya aprobado expresamente podría anular la autorización del usuario para operar el equipo.

Host Device Labeling

Este dispositivo incluye el siguiente módulo. Contiene la identificación FCC: 2AIBX-NIULL

RF Exposure Statement

Este equipo cumple con los límites de exposición a la radiación de la FCC, establecidos para un entorno no controlado. Este equipo se debe instalar y operar con una distancia mínima de 20 cm entre el radiador y el cuerpo humano. Este transmisor no se debe ubicar ni operar junto a otra(s) antena(s) o transmisor(es), a menos que la FCC lo autorice.

Industry Canada (IC) Statement

Este equipo digital de Clase B cumple con la norma canadiense ICES-003.

Este dispositivo cumple con las normas RSS exentas de licencia de Industry Canada. El funcionamiento está sujeto a las siguientes condiciones: (1) Este dispositivo no puede causar interferencias perjudiciales, y (2) este dispositivo debe aceptar cualquier interferencia recibida, incluso la interferencia que pueda causar un funcionamiento no deseado.

RF Exposure

La antena (o antenas) se debe instalar de manera tal que en todo momento se mantenga una distancia mínima de al menos 20 cm entre la fuente de radiación (antena) y cualquier persona. Este dispositivo no se puede instalar ni utilizar junto a otra(s) antena(s) o transmisor(es).

Host device Labeling

Este dispositivo incluye el siguiente módulo. Contiene IC: 2AIBX-NIULL

Canadá: 21700-NIULL

Exención de responsabilidad:

El software de este producto contiene componentes que se basan en un software gratuito y de código abierto. Electrolux reconoce con gratitud las contribuciones de las comunidades del software abierto y la robótica abierta, al proyecto de desarrollo. Para acceder al código fuente de estos componentes de software gratuito y de código abierto, cuyas condiciones de licencia requieren la publicación, y para ver su información completa de derechos de autor y los términos de licencia aplicables, visite:

[http://
electrolux.opensoftwarerepository.com](http://electrolux.opensoftwarerepository.com)
(carpeta NIU5).

3. CARACTERÍSTICAS

▶ IMPORTANTE

Las características pueden variar según el modelo.

Tenemos accesorios disponibles para su electrodoméstico y puede comprarlos en Frigidaire.com o llamando al 1-800-374-4432 (llamada gratuita).

3.1 Modelo con dispensador de agua externo

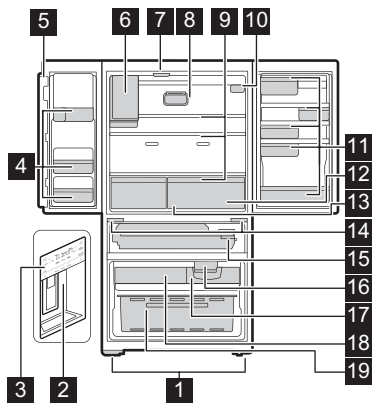

- 1 Pata ajustable
- 2 Dispensador de hielo y agua
- 3 Panel de control externo del electrodoméstico
- 4 Door Bins

- 5 Aleta parteluz
- 6 Dispensador de hielo
- 7 Guía de la aleta
- 8 Filtro de aire
- 9 Estantes
- 10 Filtro de agua
- 11 Contenedor de puerta
- 12 Cajones para frutas y verduras frescas CrispSeal™
- 13 Zona de bocadillos
- 14 Bisagras ajustables
- 15 Cajón de temperatura Custom-Flex™
- 16 Dispensador de hielo
- 17 Contenedor de hielo
- 18 Canasta del congelador superior
- 19 Canasta del congelador inferior

4. INSTALACIÓN

En este Manual de uso se brindan instrucciones generales de instalación y funcionamiento para su modelo. Recomendamos recurrir a un técnico profesional de servicio o de instalación de cocinas para instalar su electrodoméstico. Use el electrodoméstico solo como se indica en este Manual de usuario. Antes de encender el electrodoméstico, siga estos primeros pasos importantes.

4.1 ✓ Lista de verificación de la instalación

Puertas

- Las manijas están seguras y firmes

Nivelación

- El compartimento está firmemente apoyado en todas las esquinas

Suministro eléctrico

- El suministro eléctrico del hogar está activado.
- El electrodoméstico está enchufado.

Dispensador de hielo

- El suministro de agua de la casa está conectado al electrodoméstico.

⚠ ADVERTENCIA!

Solo suministro de agua potable.

- No hay fugas en ninguna de las conexiones (vuelva a verificar en 24 horas)

- El dispensador de hielo está encendido

Inspecciones finales

- Se ha retirado el material de envío
- Se ha enviado la tarjeta de registro.

4.2 Herramientas necesarias

Estas herramientas son necesarias en distintas fases del proceso de instalación:

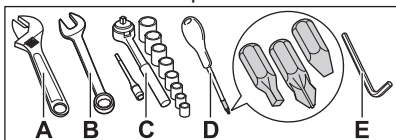

- A. Llave ajustable
- B. 3/8" Llave fija
- C. 5/16" llave de tubo
- D. Destornillador: Cabeza Phillips™ o Cabeza Quadrex
- E. 6 mm Llave Allen

4.3 Ubicación

- Si es posible, coloque el electrodoméstico donde evite la luz solar directa y la proximidad con estufas, lavavajillas o cualquier otra fuente de calor.
- El electrodoméstico debe instalarse en un piso nivelado y lo suficientemente fuerte como para soportar una carga completa.
- Considere la disponibilidad del suministro de agua para los modelos equipados con un dispensador de hielo automático.

⚠ ADVERTENCIA!

Este electrodoméstico está diseñado para usarse en aplicaciones domésticas residenciales y similares en interiores, como:

- Cocina/Kitchenette
- Despensa
- Sótano
- Garaje cerrado
- Otros entornos de tipo residencial en interiores

⚠ ADVERTENCIA!

Deje los siguientes espacios libres para facilitar la instalación, la circulación adecuada del aire y las conexiones eléctricas y de plomería:

- Parte superior 3/8" (9.5 mm)
- Laterales 3/8" (9.5 mm)
- Parte posterior 1" (25.4 mm)

4.4 Apertura de puerta

Coloque el electrodoméstico de forma que tenga un fácil acceso a una superficie para sacar los alimentos. Asegúrese de que los cajones de refrigerador y las canastas del congelador puedan abrirse por completo.

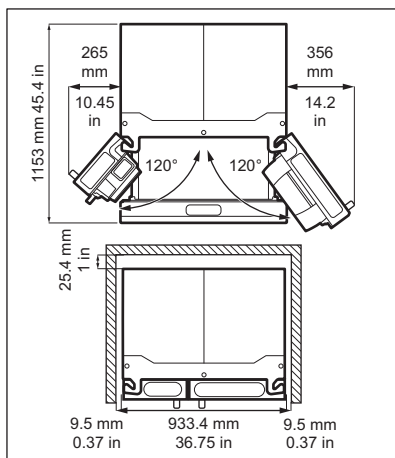

4.5 Nivelación del compartimento y alineación de la puerta

Pautas para el posicionamiento final del electrodoméstico:

- Las 4 esquinas del compartimento deben estar firmemente asentadas sobre el suelo.
- Eleve ligeramente la parte frontal para asegurarse de que las puertas queden perfectamente cerradas y selladas.
- Alinee las puertas una con la otra y nivélelas.

Puede cumplir la mayoría de estos requisitos si sube o baja los delanteros ajustables.

4.6 Nivelación

Nivele el gabinete subiendo o bajando las patas delanteras ajustables.

1. Abra ligeramente el cajón del congelador.
2. Baje las patas ajustables hasta que toquen el piso. Utilice tenazas para realizar el ajuste.
 - Para levantar la unidad, gire la pata en sentido horario.
 - Para bajar la unidad, gire las patas en sentido antihorario.

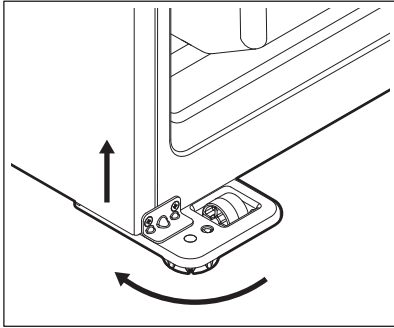

3. Asegúrese de que ambas puertas no se rocen. Los sellos deben estar en contacto con el gabinete en los 4 lados.
4. Asegúrese de que el gabinete esté estable.

4.7 Nivelación de puertas

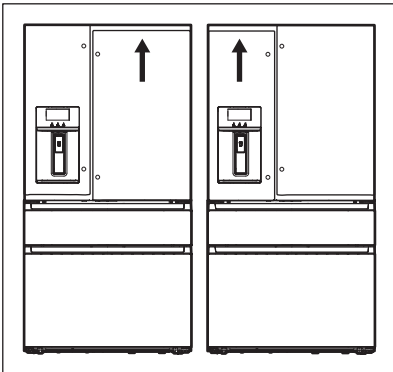

Para ajustar la altura de la puerta:

1. Abra el cajón de temperatura Custom-Flex™ para acceder a las bisagras inferiores.
2. Inserte una llave Allen de 6 mm en el eje de la bisagra inferior.
 - Para bajar la puerta: gire el tornillo de ajuste en sentido horario.
 - Para levantar la puerta: gire el tornillo de ajuste en sentido antihorario.

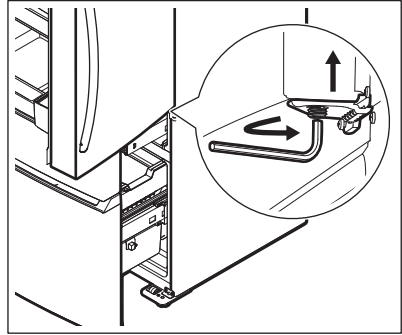

4.8 Aleta parteluz

Ajuste la aleta parteluz para una conexión adecuada con la guía de la aleta parteluz. Asegúrese de que la aleta parteluz esté plegada y perpendicular a la puerta de alimentos frescos. Si la guía del parteluz no se encuentra en la posición correcta, podría impedir que la puerta se cierre por completo.

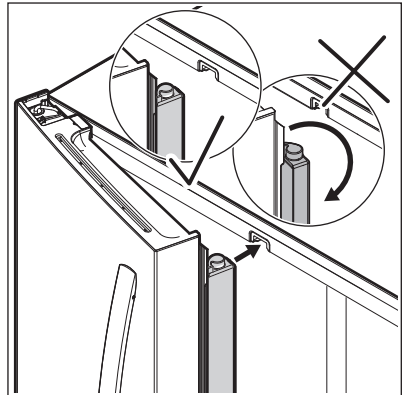

5. DESINSTALACIÓN DE LAS PUERTAS

5.1 Manejo en espacios estrechos

Si el electrodoméstico no cabe en una entrada, puede retirar las puertas. Primero verifíquelo midiendo la entrada.

5.2 Desmontaje/instalación de las puertas del refrigerador

Para prepararse para desinstalar las puertas:

1. Desenchufe el cable de alimentación eléctrica del tomacorriente de pared.
2. Retire los alimentos de los estantes de las puertas y cierre las puertas.

⚠ ADVERTENCIA!

Asegúrese de que el cable de alimentación eléctrica esté desenchufado del tomacorriente de pared.

Para desinstalar las puertas del refrigerador:

1. Abra las puertas 90°.
2. Retire los 5 tornillos Phillips™ de la cubierta de la bisagra superior y levante hacia arriba.

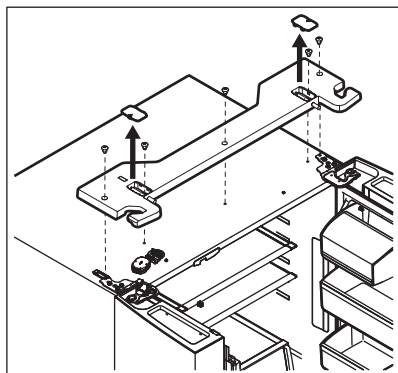

3. Marque suavemente alrededor de las bisagras superiores de la puerta con un lápiz. Esto facilita la reinstalación.
4. Desconecte cualquier mazo de cables eléctricos que vaya desde las puertas hasta la cubierta de la bisagra.

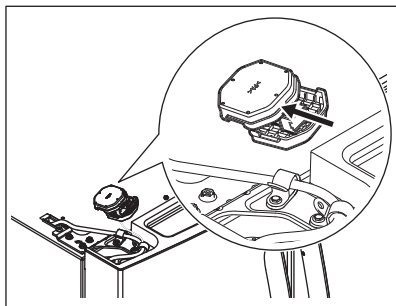

5. Tire de la tubería de agua con cuidado hacia arriba para separarla de la puerta.

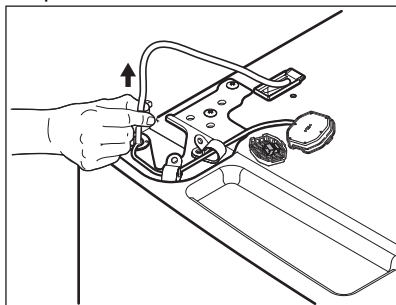

⚠ NOTA

Tenga cuidado al retirar el tubo de agua de la puerta para asegurarse de que no se retuerza.

⚠ NOTA

Deberá retirar alrededor de 4ft de tubo de agua de la puerta del refrigerador.

⚠ PRECAUCIÓN!

Asegúrese de que las puertas estén a un lado en una posición segura donde no puedan caerse y causar lesiones personales o daños a las puertas o manijas.

6. Retire tres pernos de 8mm de ambas bisagras superiores. Levante las puertas de las bisagras inferiores y colóquelas a un lado con cuidado.

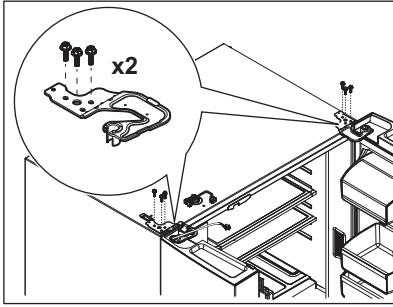

7. Es posible que deba retirar las bisagras inferiores para limpieza. Para acceder a las bisagras inferiores, extienda primero el cajón de temperatura Custom-Flex™. Desatornille los 3 tornillos de la bisagra inferior y deslice la bisagra hacia adentro.

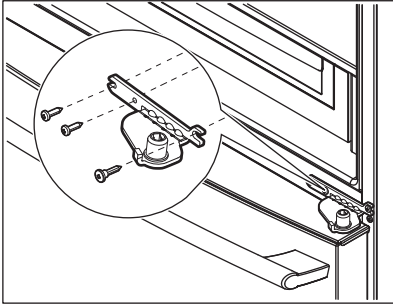

8. Para reinstalar las puertas, siga el procedimiento al revés.

▶ IMPORTANTE

Asegúrese de que la tubería de suministro de agua pase por el orificio en la parte superior del bolsillo del dispensador. Una envoltura metálica en la tubería evita daños por el roce de la bisagra. Coloque la parte posterior alrededor del tubo en la ubicación correcta durante la reinstalación para proteger el tubo de la bisagra.

Modelo con dispensador externo

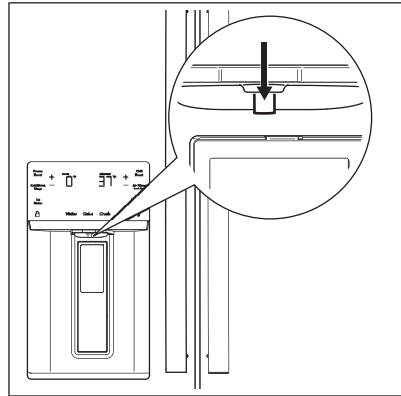

⚠ NOTA

Cuando vuelva a insertar el tubo de agua y vuelva a colocar la cubierta de la bisagra superior, asegúrese de que el tubo no se retuerza.

Una vez que ambas puertas estén en su lugar, asegúrese de que están alineadas entre sí y están niveladas. Consulte Instalación. Vuelva a colocar la cubierta de la bisagra superior.

5.3 Función de ángulo de apertura de la puerta

Si las puertas de su refrigerador tocan objetos ubicados cerca del costado del electrodoméstico, el tope de la puerta se puede reemplazar por un dispositivo opcional de ángulo de apertura de la puerta, para reducir el ángulo máximo de apertura de la puerta.

⚠ NOTA

Identificación de las partes del dispositivo opcional de ángulo de apertura de la puerta:

LI: Lado izquierdo, aplica si la puerta está a la izquierda.

LD: Lado derecho, aplica si la puerta está a la derecha.

Optional Door Opening Angle Feature

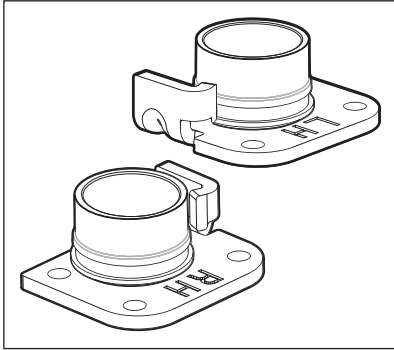

Default Door Stop

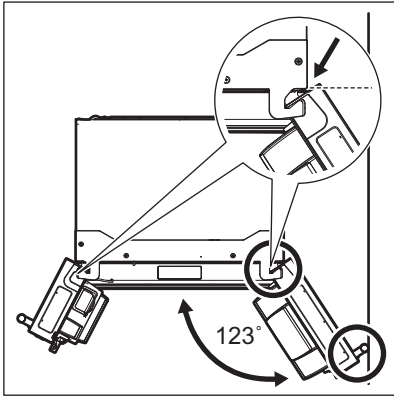

Optional Door Stop Feature

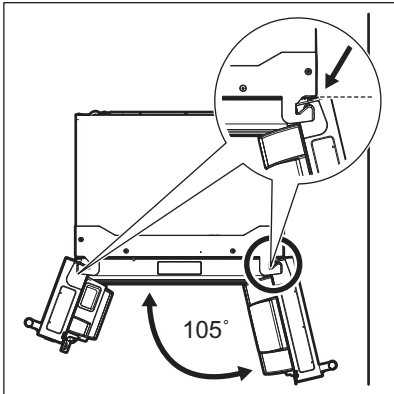

Para retirar y reemplazar el tope de la puerta:

1. Retire las puertas. Consulte Desinstalación de las puertas.

2. Invierta las puertas de arriba a abajo para acceder a los topes ubicados en el área de la bisagra de la puerta.

Door Stopper Removal

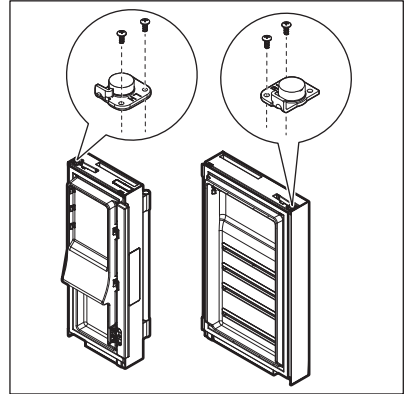

3. Retire los 2 tornillos del tope de la puerta.
4. Reemplace el tope de la puerta por el dispositivo opcional de ángulo de apertura de la puerta. Inserte de nuevo los 2 tornillos.
5. Repita el proceso para la puerta opuesta del refrigerador.
6. Reinstale las puertas del gabinete.

5.4 Cajón de temperatura Custom-Flex™

Para retirar el cajón de temperatura Custom-Flex™:

1. Abra completamente el cajón.
2. Retire la canasta del cajón.

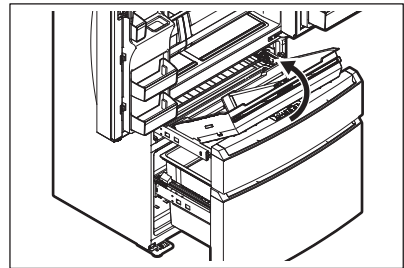

3. Solo para algunos modelos: Desenganche los 4 sujetacables presionando los lados del sujetador y empujándolos a través de la abertura.

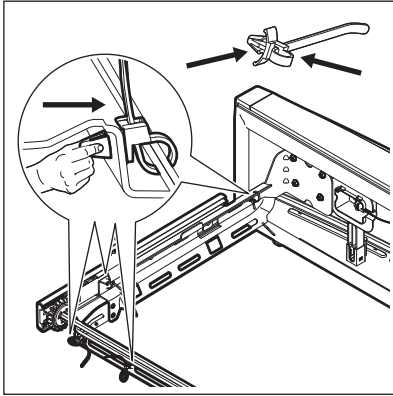

4. Solo para algunos modelos: Retire el tornillo y el sujetador de retención y desconecte el arnés.

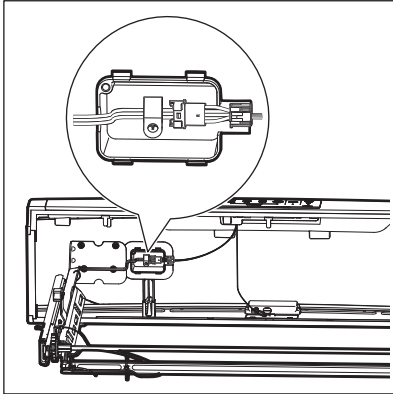

5. Para extraer completamente el cajón del gabinete, presione las lengüetas que están en ambos lados, y deslice sobre los rieles hasta sobrepasar los sujetadores en ambos lados.

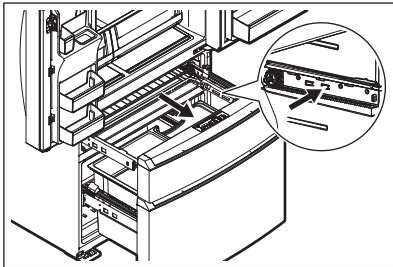

Para volver a instalar el cajón de temperatura Custom-Flex™:

1. Coloque el cajón con los soportes y los deslizadores dentro del compartimento hasta que los deslizadores hagan un clic al quedar en su lugar en cada lado.

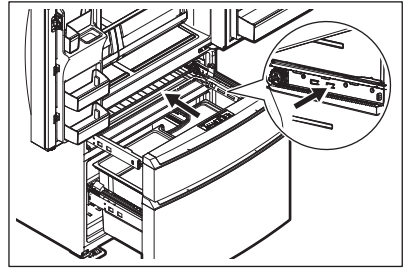

2. Solo para algunos modelos: Vuelva a conectar el arnés del gabinete.
3. Solo para algunos modelos: Vuelva a colocar el sujetador de retención y asegúrelo con el tornillo.

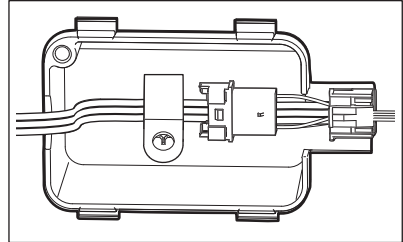

4. Solo para algunos modelos: Vuelva a colocar el arnés eléctrico posicionando los sujetadores de cable sobre las marcas negras del arnés. Empuje los 4 sujetadores de cable a través de las aberturas en el riel para asegurar el arnés en su lugar.

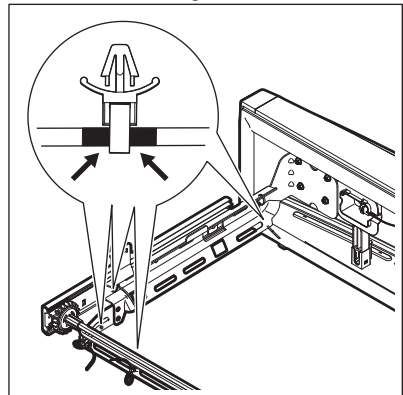

5. Deslice la canasta hasta su lugar.
6. Cierre el cajón.

⚠ PRECAUCIÓN!

El cajón es pesado. Tenga cuidado al levantarlo.

5.5 Retiro del cajón del congelador

Retire el cajón del congelador:

1. Abra el cajón y extiéndalo por completo.
2. Retire el cajón superior del congelador.
3. Retire la canasta inferior del congelador.
4. Dentro del gabinete, presione la lengüeta de ambos lados para liberar los deslizadores.
5. Retire el cajón con soportes y deslizadores.

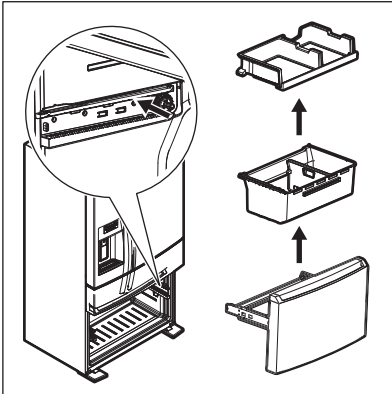

Para reinstalar el cajón del congelador:

1. Coloque el cajón con los soportes y los deslizadores dentro del gabinete hasta que haga un clic al quedar en su lugar.
2. Vuelva a colocar primero la canasta del congelador inferior y luego la canasta del congelador superior. Asegúrese de que los rodillos de la canasta del congelador superior estén asentados correctamente sobre los rieles antes de cerrar el cajón del congelador.



Para ver instrucciones adicionales, consulte Características de almacenamiento

6. INSTALACIÓN DE LA MANIJA DE LA PUERTA

⚠ PRECAUCIÓN!

Use guantes y gafas de seguridad. Tenga una precaución extrema al instalar estas manijas. El extremo redondeado de las manijas puede ser filoso (algunos modelos).

6.1 Instalación de la manija de la puerta

Para instalar la manija de la puerta:

1. Retire las manijas y cualquier otro embalaje protector de la caja de cartón.
2. Coloque las tapas de los extremos de la manija de alimentos frescos sobre

los pernos superiores e inferiores de reborde preinstalados (A) que están ajustados en la puerta, asegurándose de que los orificios para los tornillos de fijación estén orientados hacia la puerta opuesta.

3. Mientras sostiene la manija firmemente contra la puerta, ajuste los tornillos de fijación Allen superiores e inferiores (B) con la llave Allen suministrada.
4. Repita los pasos anteriores para instalar la manija opuesta. Asegúrese de que los orificios para los tornillos de fijación estén orientados hacia la puerta opuesta.

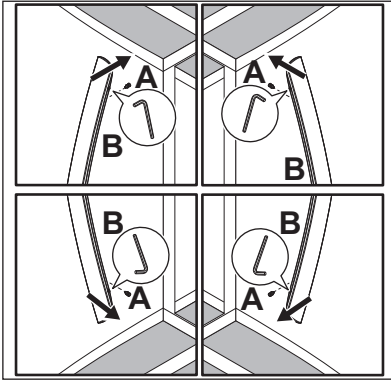

NOTA

Al ajustar los tornillos de fijación Allen, aplique fuerza al brazo más largo de la llave Allen suministrada en el empaque de la manija.

NOTA

Ajuste y nivele todos los tornillos de fijación (coloque el tornillo de fijación Allen justo debajo de la superficie de la tapa de extremo) de la tapa de extremo de la manija. Las tapas de los extremos deben ajustarse a las puertas del congelador y del refrigerador sin dejar espacios. Para evitar rayar la puerta de metal, mantenga la puerta abierta al apretar los tornillos de ajuste. Es posible que la manija de la puerta se afloje con el tiempo. Si esto sucede, apriete los tornillos de fijación en las manijas.

7. CONEXIÓN DEL SUMINISTRO DE AGUA

7.1 Antes de instalar la tubería de suministro de agua:

⚠ ADVERTENCIA!

Para evitar descargas eléctricas, que pueden causar la muerte o lesiones graves, desconecte el electrodoméstico del suministro eléctrico antes de conectar una tubería de suministro de agua al electrodoméstico.

⚠ PRECAUCIÓN!

Para evitar daños materiales:

- Use tuberías trenzadas de acero inoxidable o de cobre para el suministro de agua. No se recomienda el uso de tuberías de suministro de agua de plástico 1/4". Las tuberías de plástico aumentan la posibilidad de fugas de agua; el fabricante no se hará responsable de ningún daño si se utilizan para el suministro.
- No instale el tubo de suministro de agua en áreas donde las temperaturas estén por debajo de la de congelamiento.
- Las sustancias químicas de un suavizador de agua en mal estado pueden dañar al dispensador de hielo. Si el dispensador de hielo está conectado a un suavizador de agua, procure el mantenimiento y correcto funcionamiento del suavizador.

IMPORTANTE

Asegúrese de que las conexiones de la tubería de suministro de agua cumplan con todos los códigos locales de plomería.

7.2 Necesitará lo siguiente:

- Herramientas básicas: llave ajustable, destornillador plano y destornillador Phillips™.
- Acceso a una tubería de agua fría de la vivienda con presión entre 30 y 100 psi.
- Una tubería de cobre o de acero inoxidable trenzada para el suministro de agua con un diámetro exterior de 1/4" (6.4 mm). Para determinar la longitud necesaria de la tubería, mida la distancia desde la válvula de admisión del dispensador de hielo en la parte trasera del electrodoméstico hasta la tubería de agua fría. Luego añada aproximadamente 6 ft (1.8 m) para asegurarse de que pueda mover el electrodoméstico para limpiarlo.
- Una válvula de cierre para conectar la tubería de suministro de agua al sistema de tuberías de su vivienda. No use una válvula de cierre autopercutor.
- No vuelva a utilizar un accesorio de compresión ni utilice cinta para sellar roscas.
- Una tuerca de compresión y una guarnición (manguito) para conectar la tubería de cobre de suministro de agua a la válvula de admisión del dispensador de hielo.

NOTA

Consulte las normas de urbanismo locales sobre conducción de agua y materiales relacionados antes de instalar el refrigerador. Según los códigos de construcción locales/ estatales, Frigidaire recomienda:

- para casas con válvulas existentes su kit de tubería de agua Smart Choice® 5304437642 con una tubería de agua de acero inoxidable de 6 ft.

Consulte Frigidaire.com para obtener más información.

7.3 Instalación de la tubería del suministro de agua

IMPORTANTE

El sistema de suministro de agua del electrodoméstico incluye varias tuberías, un filtro de agua y una válvula de agua. Para garantizar el correcto funcionamiento del dispensador de agua, este sistema debe llenarse por completo con agua cuando el electrodoméstico se conecta por primera vez a la tubería de suministro de agua doméstico.

Conexión al suministro de agua doméstico con racor de compresión de 1/4"

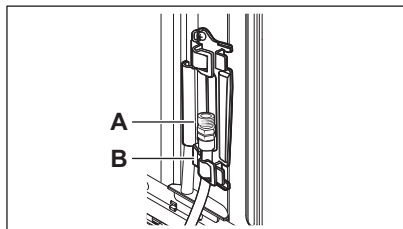

- A.** Racor de la toma de agua
 - B.** Tubo de plástico a la válvula de agua
- Tubería de agua de acero inoxidable de 6 ft (1.8 metros) del suministro de agua doméstico**

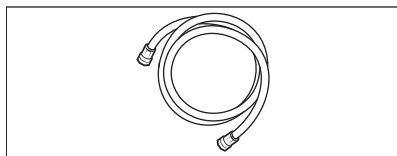

Racor de latón de la entrada de agua

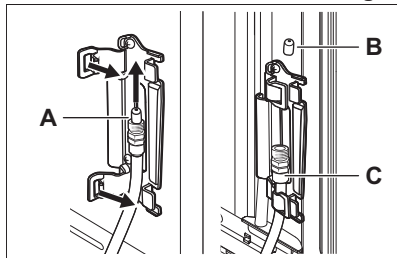

- A.** Tapón de plástico
- B.** Retire el tapón de plástico del racor de la toma de agua
- C.** Tubo de plástico de 1/4" a la válvula de agua

Para conectar el tubo de suministro de agua al suministro de agua doméstico:

1. Desconecte el refrigerador del suministro eléctrico.
2. Coloque el extremo de la tubería de suministro de agua en el fregadero en un cubo. Abra el suministro de agua y purgue la tubería de suministro hasta que el agua salga limpia. Cierre la entrada de agua en la válvula de desconexión.

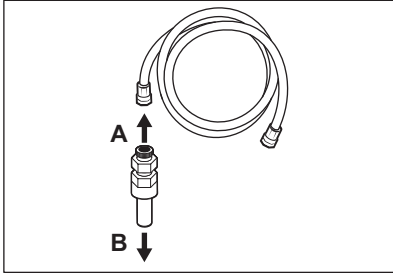

A. Al suministro de agua doméstico
B. A la válvula de agua de la unidad

3. Abra los ganchos de bloqueo y agarre la tubería de agua que viene del refrigerador. Retire el tapón de plástico del racor de la toma de agua y deséchelo.

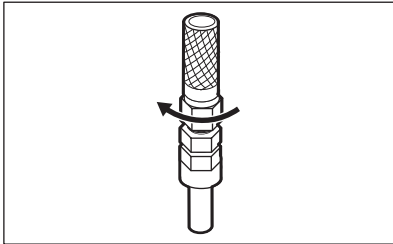

4. Si utiliza tuberías trenzadas de acero inoxidable (recomendado), la tuerca y el casquillo ya están montados en la tubería. Deslice la tuerca de compresión en el racor de la toma de agua y apriétela con los dedos.
5. Con dos llaves 1/2", una para sujetar la tuerca de la tubería de agua doméstica (A) y la otra para sujetar la tuerca del racor de la entrada de agua (B), apriete media vuelta con la llave (A). No apriete en exceso.

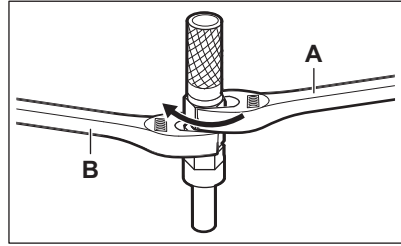

6. Vuelva a colocar los tubos conectados en los ganchos y ciérrelos para mantener el tubo en la posición correcta.
7. Abra la válvula de desconexión y apriete las conexiones que tengan pérdidas.
8. Vuelva a conectar el refrigerador al suministro eléctrico.
9. Encienda el dispensador de hielo.
10. Para purgar el aire del sistema dispensador de hielo y agua, opere el dispensador de agua durante 3 - 4 minutos. Esto requiere llenar varios vasos de agua.

8. CONTROLES Y CONFIGURACIÓN: MODELO CON DISPENSADOR DE AGUA EXTERNO

Pantalla de control

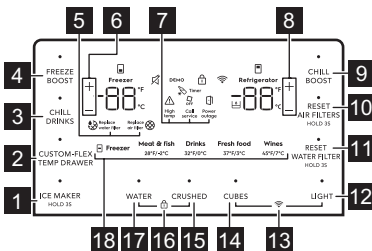

- 1 Botón del Dispensador de hielo**
Mantenga presionado durante 3 segundos para encender o apagar el dispensador de hielo.
- 2 Botón del cajón de temperatura Custom-Flex**
Presione el botón repetidamente para seleccionar una de las funciones del cajón: Congelador, Carne y Pescado, Bebidas, Alimentos Frescos o Vinos.
- 3 Botón para enfriar bebidas**

Presione el botón para enfriar rápidamente una bebida dentro del compartimento del congelador.

Aparece un valor de tiempo en la pantalla de temperatura del congelador (en minutos). Ajuste el temporizador con los botones + / -. El rango es de 20 a 45 minutos en intervalos de 5 minutos. Se emite un sonido cuando ingresa la hora. Es posible que las bebidas se congelen si el ajuste de temperatura es demasiado bajo o si el ajuste del temporizador es por demasiado tiempo.

4 Turbocongelación

Antes de comprar comestibles, le recomendamos activar la función Freeze Boost (Turbocongelación) para bajar la temperatura y congelar los alimentos más rápido. La opción permanece activada hasta por 24 horas antes de desactivarse de manera automática. Para desactivarla manualmente presione Freeze Boost (Turbocongelación). Esto restablece el congelador al ajuste de temperatura anterior.

5 Indicadores de remplazo del filtro de agua o del filtro de aire

Reemplace el filtro cuando el indicador se ilumine

6 Botones de ajuste de la temperatura del congelador

Presione + o - para ajustar la temperatura.

El rango de temperaturas oscilan entre -6°F (-21°C) a 6°F (-15°C).

7 Indicadores de Alarma

En caso de alarma, los indicadores se encienden y sonará un tono. Presione cualquier botón para silenciar la señal sonora.

8 Botones de ajuste de la Temperatura del refrigerador y de Cambio de unidad

- Presione + o - para ajustar la temperatura.
El rango de temperaturas oscilan entre 34°F (1°C) a 44°F (7°C).
- Cambio de unidad de temperatura °F/°C
Para alternar entre grados Fahrenheit (°F) y grados Celsius (°C), mantenga presionados

simultáneamente + y - durante 5 segundos

9 Turboenfriamiento

Antes de comprar comestibles, active Chill Boost (Turboenfriamiento) para bajar la temperatura y enfriar los alimentos más rápido. La opción de Turboenfriamiento permanece activada hasta por 6 horas.

10 Restablecer filtros de aire

Mantenga presionado el botón durante 3 segundos para restablecer el filtro después de cambiarlo.

11 Restablecer filtro de agua

Mantenga presionado el botón durante 3 segundos para reiniciar después de cambiar el filtro.

12 Luz

Presione el interruptor para encender y apagar la luz del dispensador.

13 Wi-Fi

Mantenga presionados simultáneamente Cubos y Luz hasta que suene un tono y el indicador de Wi-Fi comience a parpadear en la pantalla.

14 Cubos

Presione para dispensar hielo en cubos.

15 Triturado

Presione para dispensar hielo triturado.

16 Bloqueo

Mantenga presionados simultáneamente Agua y Triturado durante 3 segundos para activar / desactivar la función de bloqueo. La función de bloqueo desactiva el acceso a la pantalla y al dispensador de hielo y agua. El indicador en la pantalla parpadea y suena una alarma.

17 Agua

Presione para dispensar agua.

18 Indicadores del cajón de temperatura Custom-Flex

El indicador correspondiente se ilumina cuando una función está activada.

Cajón de temperatura Custom-Flex

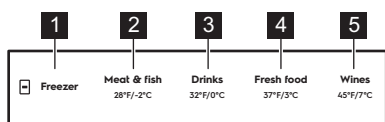

En el panel de control, presione repetidamente el botón del cajón de temperatura Custom-Flex hasta que se encienda el indicador de la función deseada. Un tono confirma la selección.

1 Congelador

Cuando el cajón esté configurado en Congelador, use los botones de Ajuste de temperatura del congelador del panel de control para cambiar la temperatura. Cambiar la temperatura en la pantalla ajusta la temperatura tanto del cajón como del compartimento del congelador.

2 Carne y pescado

Esta función configura la temperatura de la bandeja a 28°F (-2°C).

3 Bebidas

Esta función configura la temperatura de la bandeja a 32°F (0°C).

4 Alimentos frescos

Esta función configura la temperatura de la bandeja a 37°F (3°C).

5 Vinos

Esta función configura la temperatura de la bandeja a 45°F (7°C).

Modos de visualización

- Modo de suspensión
De manera predeterminada, la pantalla se suspenderá después de un pequeño instante. Si presiona cualquier icono, la pantalla se activará. Después de un pequeño instante, volverá al modo de suspensión. Cuando la pantalla esté en modo de suspensión, reactivéla para confirmar si el dispensador de hielo está encendido/apagado. Puede desactivar el modo de suspensión para que la pantalla esté activa todo el tiempo (modo activado). Cuando el modo de suspensión esté desactivado, la pantalla siempre está iluminada. Para activar/desactivar el modo de suspensión, mantenga presionados simultáneamente los iconos "Ice" (Hielo) y "Light" (Luz) durante 5 segundos. Un tono lo confirma.
- Modo activado

Para pasar del modo de suspensión al modo activado, mantenga presionados simultáneamente los iconos "Ice" (Hielo) y "Light" (Luz) durante 5 segundos. La pantalla muestra la temperatura actual/el estado del dispensador de hielo. Un tono lo confirma.

8.1 Clear Alerts (Borrar alertas)

High Temp

Suena la alarma en caso de una condición de temperatura alta. El indicador se enciende y el panel de control del electrodoméstico muestra HI para cualquier compartimento en el que se haya detectado la alarma. La alarma suena cada 10 segundos hasta que se confirma. Toque cualquier tecla o abra una puerta para silenciar la alarma.

Power Outage

En caso de un corte energía, se escuchará un tono y el indicador de corte de energía se encenderá una vez que se haya restablecido la energía. Presione cualquier tecla en el panel de control del electrodoméstico para silenciar la alarma.

Call Service

Indica que el electrodoméstico ha detectado un problema que requiere ser resuelto por un profesional. Cuando esta alarma aparece en el panel de control, es posible que el electrodoméstico continúe funcionando, pero con algunas funciones limitadas o no disponibles.

8.2 Conexión del electrodoméstico a Internet

Requerimientos:

- Esta aplicación requiere que su teléfono inteligente tenga el sistema operativo más reciente. Consulte la información de compatibilidad en Frigidaire.com.
- Una conexión segura a Internet de 2.4GHz protegida con contraseña, en una red compatible con WPA/WPA2.
- Dirección de correo electrónico y contraseña válidas.
- Un enrutador Wi-Fi que soporte IEEE 802.11 b/g/n.
- Cuando esté configurando su conexión, asegúrese de estar frente al electrodoméstico.

Para conectar el electrodoméstico al Internet de su hogar:

1. Descargue la aplicación.



2. Cuando se le solicite "Encender la red del electrodoméstico", mantenga presionados simultáneamente los botones Cubos y Luz del panel de control durante 5 segundos. Una vez activada la red, en la pantalla del panel de control aparece 'AP'. Ahora el electrodoméstico está listo para conectarse a la red de su hogar.
3. Siga las instrucciones que aparecen en la aplicación para completar el proceso.
4. Confirme que el electrodoméstico aparezca en la aplicación.
5. Envíe un comando desde la aplicación hacia el electrodoméstico. La aplicación debe actualizarse para mostrar la nueva configuración y el electrodoméstico debe responder al comando.

Para obtener asistencia relacionada con la conectividad, llame al 1-800-311-4667, de lunes a viernes, de 9:00 a. m. a 6:00 p. m., hora del este, o envíe un correo electrónico a SmartHelp.US@Frigidaire.com. Encuentre las preguntas frecuentes en Frigidaire.com.

8.3 Modo Sabbath

NOTA

Mientras se encuentre en el modo Sabbath, las luces, el dispensador y el panel de control no funcionarán hasta que se desactive el modo Sabbath. El refrigerador permanece en el modo Sabbath después de recuperarse de una falla de energía. Debe desactivarse mediante los botones del panel de control.

NOTA

Aunque haya ingresado al modo Sabbath, el dispensador de hielo completará el ciclo que ya haya iniciado. El compartimiento para cubos de hielo permanecerá frío y se pueden preparar cubos de hielo nuevos con las bandejas estándar.

El modo Sabbath es una característica que inhabilita partes del refrigerador y sus controles, de acuerdo con el cumplimiento del Sabbath semanal y los días festivos religiosos de la comunidad judía ortodoxa.

El modo Sabbath se enciende y apaga al mantener presionados simultáneamente los botones FZ- y FF+ durante 10 segundos. La pantalla muestra Sb mientras se encuentra en el modo Sabbath.

En el modo Sabbath, la alarma High Temp (Temp. alta) se activa por cuestiones de salud. Por ejemplo, si la puerta se deja entreabierta, la alarma de alta temperatura se activa. El refrigerador funcionará normalmente una vez que se cierre la puerta, sin infringir el Sabbath ni los días festivos. La alarma de High Temp (Temperatura alta) está permitida cuando la temperatura del compartimiento está fuera de la zona segura durante 20 minutos. La alarma se silencia por sí sola después de 10 minutos y el icono de alta temperatura permanece encendido hasta salir del modo Sabbath.



Para obtener asistencia, pautas para el uso adecuado y una lista completa de modelos con la función Sabbath, visite la página web en star-k.org.

8.4 Ajuste de las temperaturas de enfriamiento (las opciones pueden variar)

NOTA

El ajuste recomendado para un producto instalado en una cocina es de 37°F para el compartimiento de alimentos frescos y de 0°F para el congelador.

IMPORTANTE

Si los alimentos del compartimiento de alimentos frescos se congelan, suba la temperatura 1 o 2° grados.

IMPORTANTE

Si coloca alimentos a menos de 1" in de los puertos de aire, es posible que se congelen.

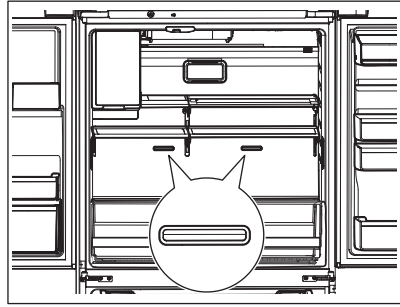

9. DISPENSADOR DE HIELO Y AGUA AUTOMÁTICO

NOTA

Dispensador de hielo en el refrigerador (solo modelos con dispensador externo)

9.1 Cebado del sistema de suministro de agua

Antes de dispensar hielo por primera vez, bebe el sistema de suministro de agua. La presencia de aire en las tuberías nuevas podría producir dos a tres ciclos de dispensador de hielo vacíos. Si el sistema no se purga, los primeros cubos de hielo pueden tener agua descolorida o un sabor extraño.

Purgue el aire del sistema:

1. Presione y sostenga un vaso de agua contra la paleta del dispensador de agua hasta que salga agua (puede tardar hasta 4 minutos en purgar el aire del sistema).
2. Deje correr aproximadamente 1 galones completos de agua por el dispensador antes de usar, y deséchela.

Dispensador (varía según el modelo)

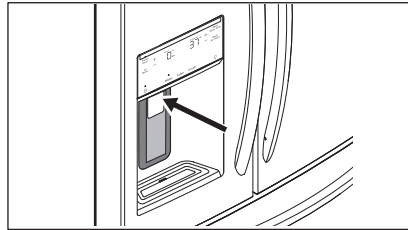

PRECAUCIÓN!

Para un funcionamiento correcto del dispensador, la presión de suministro de agua recomendada debe oscilar entre 30 psi y 100 psi. Una presión excesiva puede impedir el correcto funcionamiento del sistema.

NOTA

El dispensador de agua tiene un dispositivo incorporado que cierra el flujo de agua después de 2 minutos de uso continuado. Para restablecer este dispositivo de cierre, libere la paleta del dispensador.

NOTA

El agua dispensada no se enfría. Para obtener agua más fría, agregue hielo al vaso o al recipiente antes de dispensar agua.

9.2 Funcionamiento y mantenimiento del dispensador de hielo

Una vez que haya instalado correctamente el refrigerador y se haya enfriado durante varias horas, el dispensador de hielo puede producir hielo dentro de las 24 horas.

9.3 Capacidad de almacenamiento

El dispensador de hielo del refrigerador debe producir:

- En un modelo de profundidad estándar: 3.2 a 3.7 lb de hielo cada 24 horas.
- En un modelo de profundidad para mostrador: 3.2 a 3.7 lb de hielo cada 24 horas.

El contenedor de hielo del refrigerador contiene alrededor de:

- En un modelo de profundidad estándar: 5 lb de hielo.
- En un modelo de profundidad para mostrador: 4 lb de hielo.

9.4 Encendido y apagado del dispensador de hielo

La producción de hielo se controla mediante la función de On/Off (Encendido/ Apagado) del dispensador de hielo en la pantalla de control del electrodoméstico. Pulse la función de On/Off (Encendido/ Apagado) para encender y apagar el dispensador de hielo.

IMPORTANTE

Al apagar el dispensador de hielo, se desactiva la producción de hielo. Aún podrá dispensar el hielo existente y dispensar agua.

NOTA

El dispensador de hielo también tiene un brazo señalizador de plástico incorporado que detiene automáticamente la producción de hielo cuando el contenedor está lleno. Este brazo señalizador no debe usarse para detener manualmente el dispensador de hielo.

IMPORTANTE

El dispensador de hielo se enciende en la fábrica para que pueda funcionar tan pronto como instale el refrigerador. Si no puede conectar un suministro de agua, configure la función de encendido/apagado del dispensador de hielo en Off (apagado); de lo contrario, la válvula de llenado del dispensador de hielo puede emitir un sonido de castañeteo fuerte cuando intente funcionar sin agua.

IMPORTANTE

En ocasiones, es posible que observe cubos de hielo inusualmente pequeños en la cubeta o en el hielo dispensado. Esto podría ocurrir durante el funcionamiento normal del dispensador de hielo. Si observa esto con frecuencia, puede ser una indicación de baja presión de agua o de que el filtro de agua debe reemplazarse. A medida que el filtro de agua se aproxima al final de su vida útil y se obstruye con partículas, se suministra menos agua al dispensador de hielo en cada ciclo. Si han pasado 6 meses o más desde el último cambio del filtro de agua, debe reemplazarlo por uno nuevo. Es posible que deba cambiar el filtro con mayor frecuencia si el agua doméstica es de mala calidad.

9.5 Consejos para el dispensador de hielo

- Los cubos de hielo almacenados durante mucho tiempo pueden adquirir un sabor extraño. Vacíe el contenedor de hielo como se explica en Limpieza del dispensador de hielo.
- Si el refrigerador no está conectado a un suministro de agua o si el suministro de agua está apagado, apague el dispensador de hielo.
- Si necesita una gran cantidad de hielo a la vez, lo mejor es obtener los cubos directamente del contenedor de hielo.
- Los siguientes sonidos son normales cuando el dispensador de hielo está funcionando:
 - Motor en funcionamiento
 - Hielo que cae en el contenedor de hielo
 - Apertura o cierre de la válvula de agua
 - Agua corriente



Al dispensar hielo, sujete el vaso en su posición durante un momento antes de soltar la paleta. Esto garantiza que el hielo caiga en el vaso.



PRECAUCIÓN!

Las sustancias químicas de un suavizador de agua en mal estado pueden dañar al dispensador de hielo. Si el suministro de agua al refrigerador se suaviza, procure el correcto mantenimiento del suavizador para que funcione adecuadamente.

9.6 Limpieza del contenedor del dispensador de hielo

Limpie periódicamente el dispensador de hielo y el contenedor de hielo, sobre todo antes de las vacaciones o de una mudanza.

1. Apague el dispensador de hielo.
2. Retire el contenedor de hielo. Levante el contenedor de hielo y tire de él directamente hacia afuera.

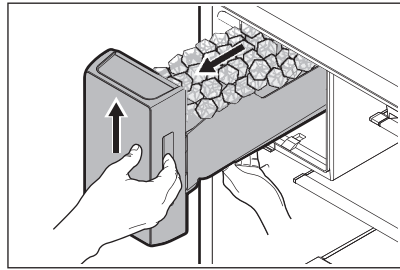

3. Vacíe el contenedor de hielo.



PRECAUCIÓN!

No use un picahielo o un instrumento afilado similar para romper el hielo. Esto podría dañar el contenedor de hielo. Para aflojar el hielo atascado, use agua tibia.

4. Limpie cuidadosamente el contenedor de hielo con un detergente suave. No use limpiadores abrasivos o fuertes. Enjuáguelo con agua limpia.
5. Permita que el contenedor de hielo se seque por completo antes de volver a colocarlo en el congelador.
6. Vuelva a colocar el contenedor de hielo.
7. Encienda el dispensador de hielo. Si ocurre una falla eléctrica durante una hora o por más tiempo, es posible que los cubos de hielo en el contenedor de hielo se derritan y vuelvan a congelar juntos. Retire y vacíe el contenedor de hielo si esto ocurre.

9.7 Cuándo retirar y vaciar el contenedor de hielo

Retire y vacíe el contenedor de hielo si:

- Una falla eléctrica prolongada (una hora o más) hace que los cubos en el contenedor de hielo se derritan y se vuelvan a congelar juntos cuando se restaura la energía, lo cual atascará el mecanismo dispensador.
- No usa el dispensador de hielo con frecuencia. Los cubos de hielo se congelarán unidos en el contenedor, lo cual atascará el mecanismo del dispensador.

Consulte Limpieza del contenedor del dispensador de hielo.

10. DISPENSADOR DE HIELO

10.1 Funcionamiento y mantenimiento del dispensador de hielo

Una vez que el electrodoméstico se haya instalado correctamente, el dispensador de hielo puede producir hielo dentro de las 24 horas. Cuando se usa el dispensador de hielo por primera vez y para que funcione correctamente, es necesario purgar el aire de la tubería de agua y del filtro. Si el sistema no se purga, los primeros cubos de hielo pueden estar descoloridos o tener un sabor extraño. Una vez que el dispensador de hielo empiece a producir hielo, espere a que el contenedor se llene por completo y después deseche el primer contenedor de hielo lleno.

10.2 Capacidad de almacenamiento del contenedor

Este dispensador de hielo debería producir entre 2 y 2.5 lb de hielo cada 24 horas, dependiendo de las condiciones de uso.

El contenedor de hielo debe contener:

- Para un electrodoméstico de profundidad estándar: alrededor de 7.5 lb de hielo.
- Para un electrodoméstico de profundidad para mostrador: alrededor de 4.5 lb de hielo.

NOTA

El dispensador de hielo solo produce a una velocidad específica si la temperatura se establece en 0°F.

NOTA

El dispensador de hielo del congelador llena más el contenedor de hielo en un lugar. El movimiento del hielo a los bordes del contenedor permite que el mismo se llene por completo.

10.3 Encendido y apagado del dispensador de hielo

Presione o deslice el botón de encendido para encender el dispensador de hielo. El

botón y el LED se encenderán cuando esté activo.

varían según el modelo

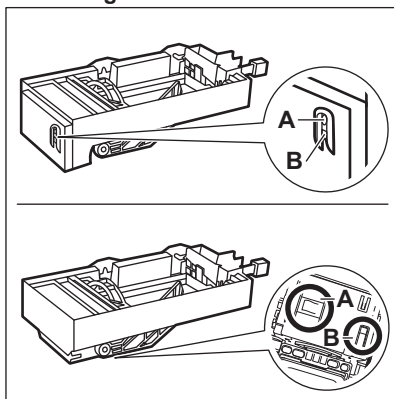

(A - botón de encendido, B - botón de prueba)

El dispensador de hielo regula la producción. Deja de producir hielo cuando está lleno y se reanuda cuando el nivel de hielo en el contenedor está bajo.

Retire el contenedor de hielo si:

hay una falla eléctrica prolongada (una hora o más) que hace que los cubos en el contenedor de hielo se derritan y se vuelvan a congelar juntos cuando se restaura la electricidad.

Para sacar el contenedor de hielo, tire de él hacia afuera. Agítelo para soltar los cubos o límpielo.

PRECAUCIÓN!

No use un picador de hielo ni un instrumento afilado similar para romper los cubos. Esto podría dañar el contenedor de hielo. Para soltar el hielo atascado, use agua tibia. Antes de volver a colocar el contenedor de hielo, asegúrese de que esté completamente seco.

10.4 Consejos sobre el dispensador de hielo

Los siguientes sonidos son normales cuando el dispensador de hielo está funcionando:

- Motor en funcionamiento
- Caída de hielo en el contenedor
- Apertura o cierre de la válvula de agua
- Agua corriente

Los cubos de hielo almacenados durante mucho tiempo pueden adquirir un sabor extraño. Vacíe el contenedor de hielo tal como se explica a continuación.

⚠ PRECAUCIÓN!

Si el suministro de agua al refrigerador se suaviza, procure dar el mantenimiento correcto al suavizador. Las sustancias químicas de un suavizador de agua pueden dañar el dispensador de hielo.

11. CARACTERÍSTICAS DE ALMACENAMIENTO

11.1 Estantes

⚠ PRECAUCIÓN!

Para evitar lesiones o daños materiales, manipule cuidadosamente los estantes de vidrio templado. Los estantes pueden romperse repentinamente si se mellan, rayan o exponen a un cambio repentino de temperatura. Permita que los estantes de vidrio se establezcan a temperatura ambiente antes de limpiarlos. No los lave en el lavavajillas.

Puede ajustar fácilmente las posiciones de los estantes en los compartimentos del refrigerador para satisfacer sus necesidades. Los estantes tienen soportes de montaje que se adhieren a los soportes ranurados de la parte posterior de cada compartimento.

1. Retire todos los alimentos del estante.
2. Levante el borde delantero y tire del estante hacia afuera.

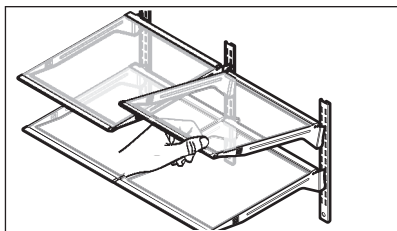

3. Para volver a colocar, inserte los ganchos de los soportes de montaje en las ranuras de soporte deseadas.
4. Baje el estante y trábelo en su posición.

11.2 Estante deslizante

Solo para algunos modelos.

Para ajustar el estante deslizante, empuje la mitad delantera del estante hacia la parte trasera del gabinete hasta que la mitad trasera del estante descienda. Después, siga empujando suavemente la mitad delantera del estante hacia atrás, de modo que se deslice por debajo de la mitad trasera del estante.

11.3 Estante abatible

Para ajustar el estante abatible:

1. Retire los alimentos del estante.
2. Levante el borde derecho del estante.
3. Empuje el estante hacia la izquierda, en dirección al dispensador de hielo.

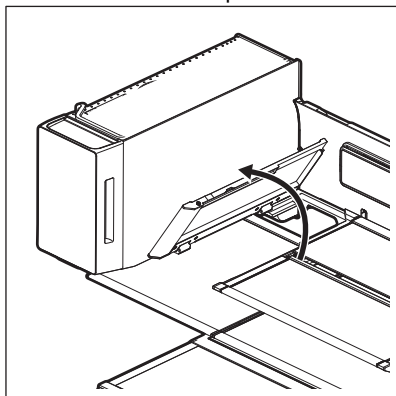

11.4 Cajones

Este electrodoméstico incluye una variedad de cajones de almacenamiento.

11.5 Cajón para frutas y verduras frescas CrispSeal®

Solo para algunos modelos.

Utilice el cajón para frutas y verduras para mantener los productos agrícolas frescos por más tiempo.

Gire el cajón para frutas y verduras a fin de usarlo como un compartimento abierto para artículos, bebidas, yogures o bocadillos.

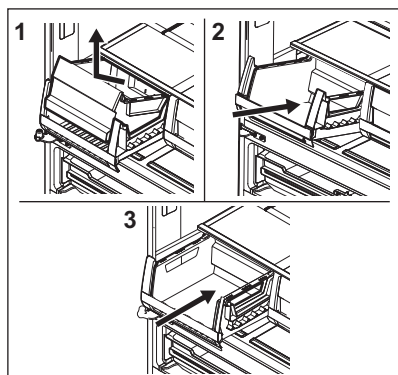
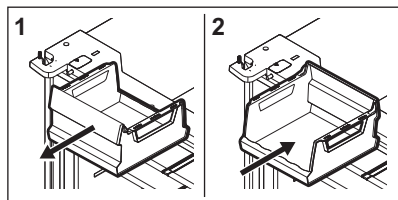

Para retirar el cajón para frutas y verduras:

1. Tire del cajón hasta que se detenga.
2. Levante ligeramente la parte delantera.
3. Retire el cajón.

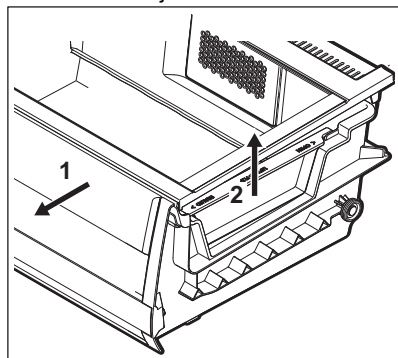

Quite el inserto del cajón para frutas y verduras y el filtro PureAir Produce Keeper Plus™ antes de lavar el cajón para frutas y verduras.

11.6 Retiro del control automático de la humedad

Para retirar la membrana del control de humedad automático para la limpieza:

1. Llegue hasta la parte posterior de la cubierta del control de humedad.
2. Coloque los dedos entre el control de humedad y la pared posterior. Tire de la cubierta hacia arriba.
3. Tire de la cubierta en dirección a la parte delantera del gabinete y retírela.

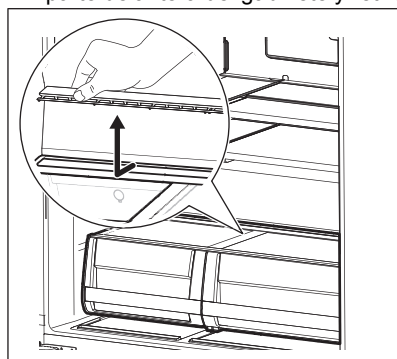

4. Para retirar la membrana de humedad de la carcasa, levántela hacia arriba y deslícela.

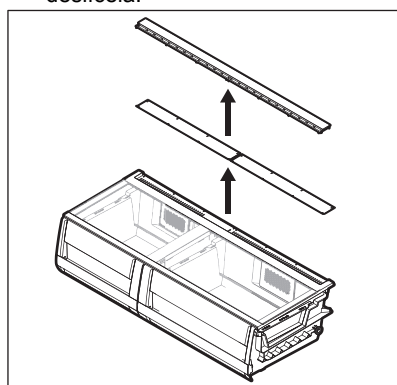

5. Limpie la membrana de humedad con agua caliente jabonosa.
6. Vuelva a colocar la membrana en el alojamiento realizando los pasos anteriores al revés.



No se recomienda cambiar la membrana de control humedad automático, a menos que se dañe o arruine. Si la membrana se ensucia, puede lavarla con agua y jabón. Asegúrese de que la membrana esté seca antes de volver a colocarla en el alojamiento.

11.7 SnackZone: cajón empotrado de bocadillos

Estos cajones son ideales para almacenar fiambres y quesos.

Deslice hacia atrás la cubierta para acceder a los cajones.

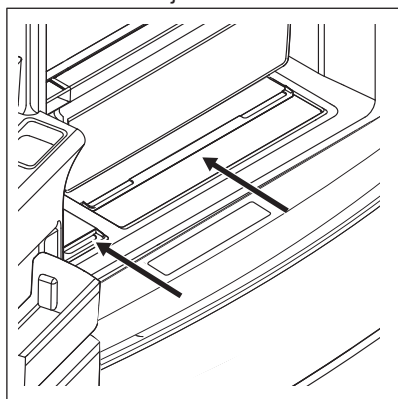

11.8 Cajón de temperatura Custom-Flex™

(algunos modelos)

NOTA

No utilice el cajón de temperatura Custom-Flex™ para almacenar productos agrícolas frescos. Estos artículos pueden congelarse y causar daños a las frutas y las verduras de hoja.

El cajón se bloquea automáticamente para evitar cualquier uso no deseado. Para desbloquear, mantenga presionado el botón Unlock durante 3 segundos. El cajón se bloquea de nuevo después de 10 segundos sin necesidad de interacción.



No almacene botellas de vidrio en el cajón de temperatura Custom-Flex™ cuando el ajuste de temperatura sea el del Freezer (congelador) o Cold Drinks (bebidas frías). El vidrio puede romperse y estallar, causando daños y lesiones.

11.9 Divisor del cajón de temperatura Custom-Flex™

Solo para algunos modelos.

Para colocar los divisores del cajón, deslícelos hacia la izquierda o la derecha. Los divisores no se bloquean sino que usan el peso de los artículos almacenados para permanecer en su lugar. Los divisores pueden desplazarse al abrir o cerrar el cajón cuando contienen pocos artículos.

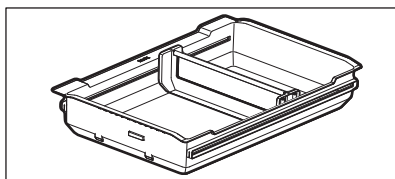

11.10 Puertas

Contenedores de almacenamiento (varía según el modelo)

Las puertas del compartimento del refrigerador utilizan un sistema de contenedores de almacenamiento modulares. Todos estos contenedores pueden retirarse para facilitar la limpieza. Algunos de ellos tienen posiciones fijas, mientras que otros pueden ajustarse a sus necesidades.

Los contenedores de las puertas son ideales para almacenar frascos, botellas, latas y recipientes de bebidas grandes. También permiten tener a mano los artículos que se usan con frecuencia.

11.11 Cambiar la posición de un contenedor de puerta ajustable:

Para cambiar la posición de un contenedor de puerta ajustable:

1. Retire todos los alimentos del contenedor de puerta.

- Sujete el contenedor firmemente con ambas manos y levántelo.
- Retire el contenedor.
- Coloque el contenedor justo arriba de la posición deseada.
- Baje el contenedor sobre los soportes hasta que se traben en su lugar.
- Coloque el revestimiento del contenedor en el mismo.

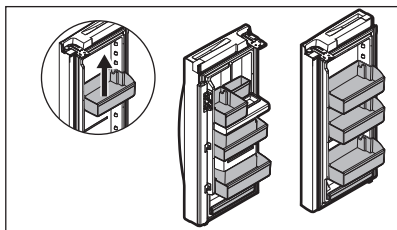

11.12 Retirar/Instalar el cajón del congelador superior

Para retirar el cajón del congelador superior.

- Abra por completo el compartimento del congelador.
- Levante y saque el cajón del congelador superior.

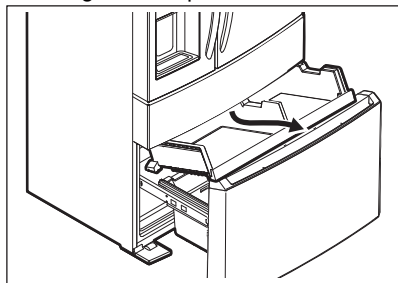

Invierta estos pasos para volver a instalar el cajón.

▶ IMPORTANTE

La parte inferior del cajón tiene ruedas. Asegúrese de que todas las ruedas estén alineadas en sus respectivos rieles para que funcionen correctamente. Si el cajón no está alineado, interferirá con el funcionamiento de la puerta.

⚠ NOTA

Si la canasta no se asienta sobre los sujetadores de retención de la barra estabilizadora, el cajón no se cierra correctamente.

11.13 Accesorios para congeladores

El congelador tiene canastas y divisores que puede ajustar a sus necesidades.

11.14 Divisor de la canasta inferior

Para reposicionar el divisor inferior de la canasta, tome el divisor inferior y tire ligeramente hacia arriba para deslizar el divisor a la siguiente posición.

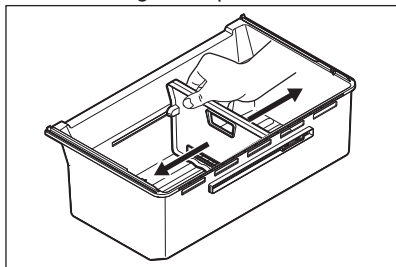

No puede retirar el divisor.

11.15 Retirar/Instalar las canastas del congelador

Para retirar la canasta del congelador:

- Abra completamente el compartimento del congelador.
- Levante la canasta y retírela.

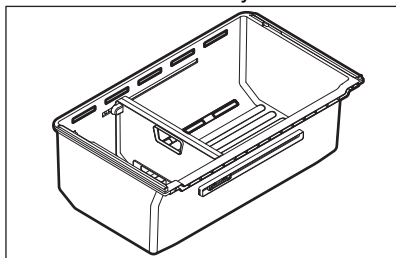

Invierta los pasos para volver a instalar la canasta del congelador.

12. ALMACENAMIENTO DE ALIMENTOS Y AHORRO DE ENERGÍA

12.1 Ideas para almacenar alimentos

Almacenamiento de alimentos frescos

- Mantenga el compartimento de alimentos frescos entre 34°F y 40°F con una temperatura óptima de 37°F.
- Evite abarrotar demasiado los estantes del refrigerador ya que reduce la circulación de aire y provoca un enfriamiento desigual.
- Evite colocar alimentos delante de los puertos de aire.

Frutas y verduras

- Almacene las frutas y verduras en los cajones para frutas y verduras, donde la humedad atrapada ayuda a preservar la calidad de los alimentos durante períodos más prolongados.
- Lave los artículos y elimine el exceso de agua.
- Envuelva los artículos que tengan olores fuertes o alto contenido de humedad.

Carne

- Envuelva las carnes rojas y de aves crudas por separado y de manera segura, para evitar pérdidas y contaminación de otros alimentos o superficies.
- Use el cajón para embutidos para almacenar carnes rojas/de aves a corto plazo. La carne que se conservará por más de dos días debe congelarse.

Almacenamiento de alimentos congelados

- Mantenga el compartimento del congelador a 0°F o menos.
- El funcionamiento del congelador es más eficiente cuando se llena al menos un 2/3 de su capacidad.

Envasado de alimentos para congelar

- Para minimizar la deshidratación de los alimentos y el deterioro de la calidad, utilice papel de aluminio, envoltura para congelador, bolsas para congelador o recipientes herméticos. Elimine la mayor cantidad de aire posible de los paquetes y ciérrelos herméticamente. El aire atrapado puede hacer que los alimentos se sequen, cambien el color y desarrollen

un sabor desagradable (quemadura por congelamiento).

- Envuelva las carnes rojas y de aves frescas con una envoltura adecuada para congelador antes de congelarlas.
- No vuelva a congelar la carne que se haya descongelado por completo.

Carga del congelador

- Antes de comprar comestibles, active la función Freeze Boost (Turbocongelación) para que los alimentos recién comprados se preserven lo más rápido posible en el congelador.
- Si activa la función Freeze Boost (Turbocongelación), también permitirá que el congelador mantenga la temperatura seleccionada de manera más eficiente después de colocar los alimentos que acaba de comprar junto a los alimentos congelados previamente.
- Evite guardar demasiados alimentos no refrigerados a la vez en el congelador. Esto sobrecarga el congelador, reduce la velocidad de congelamiento y puede elevar la temperatura de los alimentos congelados.
- Deje un espacio entre los paquetes, de modo que el aire frío pueda circular libremente y se acelere el congelamiento de los alimentos.

12.2 Ideas para ahorrar energía

Instalación

- Ubique el refrigerador en la parte más fría de la habitación, donde evite la luz solar directa y los conductos y rejillas de calefacción.
- No coloque el refrigerador junto a electrodomésticos que liberen calor, como una estufa, un horno o un lavavajillas. Si eso no fuera posible, una sección de gabinetes o una capa adicional de aislamiento entre los dos electrodomésticos ayudarán a que el refrigerador funcione de manera más eficiente.
- Nivele el refrigerador para que las puertas se cierren bien.

Ajuste de temperatura

- Consulte Controles y configuración para ver los procedimientos de ajuste de temperatura.

Almacenamiento de alimentos

- Evite sobrecargar el refrigerador o bloquear los conductos de aire frío. De lo contrario, haría que el refrigerador funcione más tiempo y use más energía.
- Cubra los alimentos y seque los recipientes con un paño antes de colocarlos en el refrigerador. Esto

reduce la acumulación de humedad dentro de la unidad.

- Organice el refrigerador para no tener que abrir las puertas con tanta frecuencia. Retire tantos artículos como sea necesario a la vez y cierre la puerta lo antes posible.
- No coloque un recipiente caliente directamente sobre un estante frío. Recuerde que un cambio de temperatura brusco podría dañar el vidrio.

13. SONIDOS DE FUNCIONAMIENTO NORMALES

13.1 Comprensión de los sonidos que puede escuchar

El nuevo electrodoméstico de alta eficiencia puede emitir sonidos desconocidos. Estos sonidos normalmente indican que el electrodoméstico funciona correctamente. Algunas superficies de los pisos, las paredes y los gabinetes de cocina pueden hacer que estos sonidos sean más notables.

NOTA

La espuma de ahorro energético del electrodoméstico no es un aislante de sonido.

La siguiente es una lista de los componentes principales del electrodoméstico y los sonidos que pueden causar:

- A.** Evaporador. El refrigerante a través de los evaporadores puede emitir un sonido de ebullición o burbujeo.
- B.** Ventilador del evaporador. Es posible que escuche el sonido del aire que ingresa en el refrigerador mediante los ventiladores del evaporador.
- C.** Calentador de descongelamiento. Durante los ciclos de descongelamiento, el agua que gotea sobre los calentadores de descongelamiento puede emitir un sonido de siseo o chisporroteo. Después del descongelamiento, se puede producir un sonido de chasquido.
- D.** Dispensador de hielo automático. Al formarse el hielo, escuchará los

sonidos de los cubos que caen sobre el contenedor de hielo.

- E.** Control electrónico y control de descongelamiento automático. Estas piezas pueden emitir un sonido de crujido o clic al encender y apagar el sistema de enfriamiento.
- F.** Ventilador del condensador. Es posible que escuche el sonido del aire que atraviesa el condensador.
- G.** Compresor. Los compresores modernos de alta eficiencia funcionan mucho más rápido que los modelos más anteriores. El compresor puede emitir un zumbido perceptible o un sonido palpitante durante la operación.
- H.** Válvula de agua. Emite un sonido de zumbido cada vez que se abre para llenar el dispensador de hielo.
- I.** Bandeja de drenaje (no extraíble) Es posible que escuche el sonido del agua que gotea en la bandeja de drenaje durante el ciclo de descongelamiento.
- J.** Condensador. Puede emitir sonidos leves por el paso del aire.
- K.** Amortiguador motorizado. Puede emitir un zumbido intermitente durante el funcionamiento.
- L.** Conducto de hielo. Al dispensar hielo, escuchará un sonido de crujido o clic cuando el solenoide abre y cierra el conducto de hielo.
- M.** Dispensador de hielo. Al dispensar hielo, escuchará un sonido de chasquido, clic o crujido.

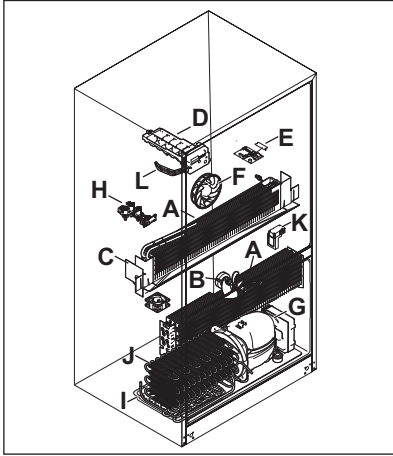

NOTA

Durante el ciclo de descongelamiento automático, es normal ver un resplandor rojo en las ventilaciones de la pared posterior del compartimento del congelador.

14. REEMPLAZO DEL FILTRO

14.1 PurePour Connect™ Filtro de agua

Mantenga un flujo de agua seguro y de excelente sabor con un filtro de agua PurePour Connect™. Use un filtro de agua PurePour Connect™:

- **Convierte el agua segura en algo natural**
Su filtro de agua PurePour Connect™ está certificado para reducir los contaminantes* y mantener un flujo de agua de gran sabor para usted y su familia.
- **Genera un nivel de pureza en el que puede confiar**
Tenga la certeza de que su filtro de agua PurePour Connect™ lo protegerá. Las falsificaciones y las imitaciones ponen en riesgo su refrigerador y su salud. Los filtros originales Frigidaire son la opción más inteligente y segura.
- **Cada gota compensa**
Además de aumentar la sostenibilidad, el uso de filtros de agua PurePour Connect™ ayuda a reducir el costo y el uso de plástico para producir y envasar agua embotellada

*Para obtener la lista completa, consulte la Hoja de datos de rendimiento en Frigidaire.com.

14.2 Pedido de filtros de reemplazo

NOTA

Cuando solicite filtros de reemplazo, pida el mismo tipo de filtro que está actualmente en el refrigerador.

Para solicitar sus filtros de reemplazo, llame al número gratuito 1-800-374-4432, o visite Frigidaire.com. Frigidaire recomienda que pida filtros adicionales cuando instale su electrodoméstico por primera vez, y que sustituya sus filtros al menos una vez cada 6 meses.

Estos son los números de producto para realizar el pedido:

- PurePour Connect™ Filtro de agua PWF-1™ FPPWFUO1 para los modelos: GRMS2773, GRMN2872, FRMS2733
- PurePour Connect™ Filtro de agua PWF-2™ FPPWFUO2 para los modelos: GRMC2273, GRMG2272

Busque la Hoja de datos de rendimiento que se ubica en la sección Guías y manuales según su filtro de agua específico en Frigidaire.com:

- PWF-1™ FPPWFUO1
[Hoja de datos de rendimiento](#)
- PWF-2™ FPPWFUO2
[Hoja de datos de rendimiento](#)

14.3 Más información sobre el filtro de agua avanzado



El sistema de filtro de agua y hielo PurePour Connect™ PWF-1™ FPPWFUO1, PurePour Connect™ PWF-2™ FPPWFUO2 está probado y certificado por IAPMO R&T según las normas 42, 53, 401 y NSF/ANSI/CAN 372CSA B483.1 en PurePour Connect™ PWF-1/PWF-2 para la reducción de reclamos especificados en la hoja de datos de rendimiento.

Visite Frigidaire.com para obtener más información.

No use con agua que sea microbiológicamente insegura o de calidad desconocida sin una desinfección adecuada antes o después del sistema. Utilice sistemas certificados para la reducción de quistes en aguas desinfectadas que pueden contener quistes filtrables.

Resultados de la prueba y certificación

- Capacidad nominal - 125 gal / 453 L para PurePour Connect™ y filtro de hielo y agua
- Flujo de servicio clasificado - .50 gal/min
- Temperatura de servicio: Mínimo: 33°F, Máximo: 100°F
- Presión nominal máxima - 100 lb/in²
- Presión de funcionamiento mínima recomendada: 30 lb/in²

Autenticación de PurePour Connect™

Solo para los modelos: GRMC2273, GRMG2272

El refrigerador contiene un sistema de autenticación de filtro de agua para protegerlo del daño que puede ocurrir al usar filtros de imitación. Recomendamos usar únicamente el filtro de agua PurePour Connect™ con este electrodoméstico. El uso de cualquier otro filtro puede causar un error (Er FA) en la pantalla de control del electrodoméstico.

Se pueden producir errores:

- Si retira un filtro vencido auténtico y se vuelve a insertar en el electrodoméstico.
- Si instala un filtro auténtico pero incorrecto.
- Si instala un filtro no auténtico.
- Si filtro no se instala correctamente.

En los casos anteriores, es posible que la pantalla de control del electrodoméstico muestre un código de error relacionado con la autenticación del filtro y un Replace Water Filter aparezca en la pantalla. Aun así, puede utilizar las funciones de dispensación mientras se muestra el error.

Mantenga presionado el botón Water Filter (Filtro de agua) durante 3 segundos para descartar el error. Puede descartar el error dos veces. La tercera vez que aparezca el error, el código de error aparece permanentemente en el control del electrodoméstico hasta que instale un nuevo filtro auténtico.

14.4 Cómo reemplazar su filtro de agua PurePour Connect™

El filtro de agua se encuentra en la parte superior derecha del compartimento del refrigerador.

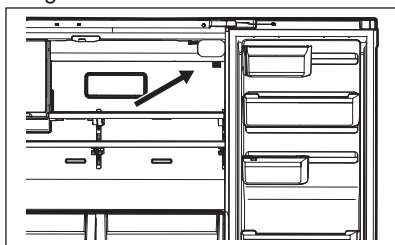

En general, debe cambiar el filtro de agua cada 6 meses para garantizar la mayor calidad posible del agua. El estado del filtro de agua en la interfaz de usuario le solicita que cambie el filtro después de que una cantidad estándar de agua (125 gal / 453 L para PurePour Connect™) haya fluido a través del sistema.

Si no usó su electrodoméstico por un tiempo (durante una mudanza, por ejemplo), cambie el filtro antes de reinstalarlo.

No es necesario cerrar el suministro de agua para cambiar el filtro. Es posible que

pequeñas cantidades de agua se liberen durante el reemplazo del filtro.

1. Apague el dispensador de hielo.
2. Tire hacia delante la cubierta del filtro de agua. La cubierta desciende para permitir el acceso al filtro.
3. Retire el filtro empujando el extremo/la cara del filtro.
4. Deslice el cartucho del filtro de agua antiguo para extraerlo del alojamiento y deséchelo.
5. Desempaque el cartucho de filtro nuevo. Utilizando la guía de alineación, deslícelo suavemente en el alojamiento del filtro hasta que se detenga contra el conector a presión en la parte posterior del alojamiento.
6. Empuje firmemente hasta que el cartucho encaje en su lugar. Se escucha un sonido de "clic" cuando el cartucho se acopla al conector a presión.
7. Presione un vaso contra el dispensador de agua, mientras verifica si hay fugas en el alojamiento del filtro. Es normal que se liberen chorros repentinos y chisporroteos mientras el sistema purga el aire del sistema dispensador.
8. Empuje la cubierta hacia arriba en dirección al revestimiento. Luego empuje la cubierta del filtro hacia la parte trasera del gabinete. La cubierta del filtro se inserta en su lugar.
9. Después de llenar un vaso de agua, continúe purgando el sistema durante aproximadamente 4 minutos.
10. Una vez que se haya instalado el filtro, el proceso de autenticación puede tardar hasta 30 segundos en completarse. Después de completar la autenticación, el estado del filtro en la pantalla se actualiza automáticamente según la condición del filtro.
11. Encienda el dispensador de hielo.

14.5 PureAir Ultra II™ Filtro de aire

Para algunos modelos.

El filtro de aire se encuentra en la parte superior central del compartimento de alimentos frescos.

Para pedir filtros de repuesto, visite nuestra tienda en línea en Frigidaire.com

o llame gratis al 1-800-374-4432. Estos son los números de producto que debe solicitar al hacer el pedido:

- PureAir Ultra II™ Filtro de aire PAULTRA2

NOTA

Le recomendamos que utilice siempre filtros de repuesto Frigidaire originales.

14.6 Reemplazo de su PureAir Ultra II™

Para garantizar el filtrado óptimo de los olores del refrigerador, debe cambiar el filtro de aire cada 6 meses. Reemplace Air Filter en la pantalla de control del electrodoméstico indica que el filtro se debe cambiar después de 6 meses.

Para retirar y reemplazar el filtro de aire:

1. Para retirar la cubierta del filtro de aire, apriete la parte superior e inferior de la cubierta y retírela del revestimiento.
2. Retire el filtro antiguo y deséchelo.
3. Desempaque el filtro nuevo e insértelo en la cubierta del filtro. La cara abierta (medio filtrante de carbón) del filtro debe instalarse mirando hacia afuera en la cubierta.
4. Vuelva a colocar la cubierta del filtro de aire sujetándola por los lados e insertándola en su lugar.
5. Para restablecer, mantenga presionado Reset Air Filter en la pantalla de control del electrodoméstico durante 3 segundos hasta que escuche un sonido.

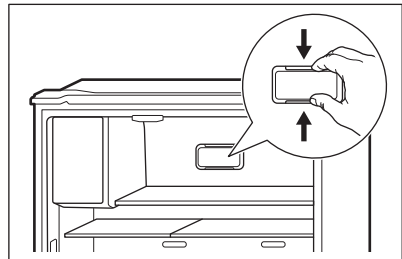

14.7 PureAir Produce Keeper Plus™

Mantenga las frutas y verduras frescas durante más tiempo con PureAir Produce

Keeper Plus™. Nuestro conservador de frutas y verduras absorbe el gas etileno, el gas natural que hace que los productos maduren más rápidamente. Reduzca el desperdicio de alimentos, ahorre dinero y disfrute de productos frescos con una vida útil más prolongada.

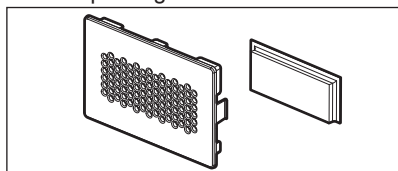

Kit de inicio básico para pedidos

Para mantener los alimentos frescos por más tiempo, puede comprar el kit de inicio básico PureAir Produce Keeper Plus™, uno para cada cajón para frutas y verduras.

Estos son los números de producto para realizar el pedido:

N.º de pieza FRPAPK2SKT

Pedido de filtros de reemplazo

Para pedir filtros de reemplazo, visite nuestra tienda en línea en Frigidaire.com, llame al número gratuito 1-800-374-4432, o visite el concesionario donde compró su refrigerador. Frigidaire recomienda que cambie los filtros al menos una vez cada 6 meses.

Estos son los números de producto para realizar el pedido:

PureAir Produce Keeper Plus™ PK-2 N.º de pieza FRPAPK2RF

14.8 Instalar PureAir Produce Keeper Plus™

1. Retire la envoltura de plástico. Inserte el paquete sin abrir en el soporte del cajón para frutas y verduras.
2. Para obtener resultados óptimos, reemplace el repuesto cada 12 meses junto con el filtro de aire.

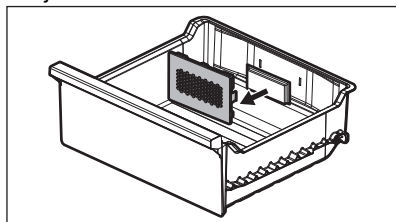

⚠ PRECAUCIÓN!

- No abrir la bolsa de tela. Mantener fuera del alcance de los niños.
- No ingerir: En caso de ingestión, busque tratamiento médico de inmediato.
- Lavarse las manos después de la manipulación.
- No sumergir en agua.

15. MANTENIMIENTO Y LIMPIEZA

15.1 Proteger su inversión

Mantener su electrodoméstico limpio mantiene su apariencia y evita la acumulación de olores. Limpie los derrames inmediatamente con un paño y limpie el congelador y los compartimentos de alimentos frescos al menos dos veces al año. Cuando limpie, tome las siguientes precauciones:

- No use cloruro ni limpiadores con lejía para limpiar el acero inoxidable.
- No lave las piezas extraíbles en un lavavajillas.
- Desconecte el cable de alimentación eléctrica del tomacorriente de pared antes de la limpieza.

- No retire la placa del número de serie. Esto anulará la garantía.
- Retire las etiquetas adhesivas a mano. No use hojas de afeitar u otros instrumentos filosos que puedan rayar la superficie del electrodoméstico.

No utilice limpiadores abrasivos, como aerosoles para ventanas, limpiadores abrasivos, cepillos, fluidos inflamables, ceras de limpieza, detergentes concentrados, blanqueadores o limpiadores que contengan productos derivados del petróleo en las piezas de plástico, las puertas interiores, las juntas o los recubrimientos del refrigerador. No utilice toallas de papel, estropajos

metálicos u otros materiales de limpieza abrasivos o soluciones alcalinas fuertes.

Consulte la siguiente guía para obtener más detalles sobre el cuidado y la limpieza de zonas específicas de su electrodoméstico.



PRECAUCIÓN!

Tire del electrodoméstico directamente hacia afuera para moverlo. Si lo mueve de un lado a otro, puede dañar el revestimiento del piso.

Procure no mover el electrodoméstico más allá del alcance de las conexiones de plomería.

IMPORTANTE

Si almacena o mueve su electrodoméstico a temperaturas de congelación, asegúrese de drenar por completo el sistema de suministro de agua. De lo contrario, podrían producirse fugas de agua cuando el electrodoméstico vuelva a ponerse en funcionamiento. Comuníquese con un representante de servicio para realizar esta operación.

15.2 Consejos para vacaciones y mudanzas

Ocasión	Consejos
Vacaciones breves	<ul style="list-style-type: none"> • Deje el electrodoméstico funcionando durante vacaciones de tres semanas o menos. • Consuma todos los alimentos perecederos del compartimento del electrodoméstico. • Apague el dispensador de hielo automático y vacíe la cubeta de hielo, incluso si se irá por unos pocos días.
Vacaciones prolongadas	<ul style="list-style-type: none"> • Retire todos los alimentos y el hielo si se irá por un mes o más. • Gire la válvula de suministro de agua para cerrarla. • Limpie bien el interior. • Deje ambas puertas abiertas para evitar olores y acumulación de moho. Bloquee las puertas abiertas, si fuera necesario.
Mudanza	<ul style="list-style-type: none"> • Desenchufe el electrodoméstico. • Retire todos los alimentos y el hielo. • Se recomienda el uso de una carretilla de mano, cárguela desde un lateral. • Eleve los rodillos para protegerlos durante el deslizamiento o movimiento. • Coloque almohadillas debajo del refrigerador, para evitar rayar la superficie.

15.3 Consejos de mantenimiento y limpieza

Pieza	Qué usar	Consejos y precauciones
Revestimientos interiores y puertas	<ul style="list-style-type: none"> • Agua y jabón • Bicarbonato de sodio y agua 	Use 2 cucharadas de bicarbonato de sodio en un 1 qt (950 ml) de agua tibia. Asegúrese de escurrir el exceso de agua de la esponja o el trapo antes de limpiar alrededor de los controles, la bombilla o cualquier parte eléctrica.

Pieza	Qué usar	Consejos y precauciones
Juntas de las puertas	Agua y jabón	Limpie las juntas con un paño suave y limpio.
Estantes de vidrio	<ul style="list-style-type: none"> • Agua y jabón • Limpiador para vidrios • Pulverizadores líquidos suaves 	Permita que el vidrio alcance la temperatura ambiente antes de sumergirlo en agua tibia.
Exterior y manijas	<ul style="list-style-type: none"> • Agua y jabón • Limpiador para vidrios no abrasivo 	No use limpiadores domésticos comerciales que contengan amoníaco, lejía o alcohol para limpiar las manijas. Use un paño suave para limpiar las manijas lisas. No use un paño seco para limpiar las puertas lisas.
Exterior y manijas (solo modelos de acero inoxidable)	<ul style="list-style-type: none"> • Agua y jabón • Limpiadores de acero inoxidable 	No use cloruro ni limpiadores con lejía para limpiar el acero inoxidable. Limpie las manijas y el frente de acero inoxidable con agua jabonosa no abrasiva y un paño de cocina. Enjuague con agua limpia y un paño suave. Use un limpiador para acero inoxidable no abrasivo. Estos limpiadores pueden comprarse en la mayoría de las ferreterías o tiendas de departamentos importantes. Siga las instrucciones del fabricante. No use limpiadores domésticos que contengan amoníaco o lejía. Limpie, pase un paño y seque siguiendo la misma dirección de las líneas del diseño para evitar rayar la superficie. Lave el resto del compartimento con agua tibia y detergente líquido suave. Enjuague por completo y seque con un paño suave y limpio.

16. RESOLUCIÓN DE PROBLEMAS

Permítanos ayudarle a resolver su inquietud. Esta sección le ayudará con los problemas comunes. Si nos necesita, visite nuestro sitio web, hable con un representante o llámenos. Podemos ayudarle a evitar una visita del servicio de reparación. Si necesita servicio de reparación, podemos iniciarlo nosotros. Visite Frigidaire.com o llame al número gratuito 1-800-374-4432.

Dispensador de hielo automático

Problema	Posible causa	Solución habitual
El dispensador de hielo no produce hielo.	El dispensador de hielo está apagado.	Consulte Dispensador de hielo y Controles y configuración. Dispensador de hielo en el refrigerador: Para encender el dispensador de hielo, mantenga presionado el botón de dispensador de hielo en la pantalla de control del electrodoméstico durante 3 segundos. El indicador LED se iluminará para indicar que el dispensador de hielo está encendido. Dispensador de hielo del congelador: Presione o deslice el botón de encendido para encender el dispensador de hielo. El botón y el LED se encenderán cuando esté activo.
	El refrigerador no está conectado a la tubería de agua o la válvula de agua no está abierta.	Conecte la unidad al suministro de agua doméstico y asegúrese de que la válvula de agua esté abierta.
	La tubería del suministro de agua está torcida.	Asegúrese de que la tubería de suministro no se fuerza al empujar el refrigerador hasta su lugar contra la pared.
	El filtro de agua no está correctamente asentado.	Retire y vuelva a instalar el filtro de agua. Asegúrese de asentarlo bien en la posición de bloqueo.
	Es posible que el filtro de agua esté obstruido con material extraño.	Si el suministro de agua es lento o nulo, o si el filtro tiene una antigüedad de 6 meses o más.

Problema	Posible causa	Solución habitual
El dispensador de hielo no produce suficiente hielo.	El dispensador de hielo produce menos hielo de lo esperado.	
	Es posible que el filtro de agua esté obstruido con material extraño.	Si el agua se suministra más lento de lo normal o si el filtro tiene una antigüedad de seis meses o más, debería cambiar el filtro.
	La válvula para toma de carga en la tubería de agua fría está obstruida o restringida por material extraño.	Asegúrese de que la tubería de suministro no se tuerza al empujar el refrigerador hasta su lugar contra la pared.
	Tráfico intensivo, apertura o cierre excesivo de las puertas.	Apague la válvula de la tubería de agua doméstica. Retire la válvula. Limpie la válvula. Cambie la válvula si es necesario.
	El control del congelador está demasiado caliente (dispensador de hielo en el congelador).	Configure el control del congelador a un ajuste más frío para mejorar el rendimiento del dispensador de hielo (dispensador de hielo en el congelador). Espere 24 horas para que la temperatura se estabilice.
	La presión de agua es extremadamente baja. Las presiones de corte de activación y desactivación son demasiado bajas (solo sistemas de pozos).	Procure que alguien aumente la presión de corte de activación y desactivación en el sistema de la bomba de agua (solo sistemas de pozos).
El sistema de ósmosis inversa está en fase regenerativa.	Es normal que un sistema de ósmosis inversa esté por debajo de los 20 psi durante la fase regenerativa.	
El dispensador de hielo del congelador no dejará de dispensar hielo (algunos modelos).	El brazo de sujeción del dispensador de hielo está sostenido por un paquete en el congelador que se cayó contra el dispensador de hielo.	Mueva cualquier elemento o cubito de hielo congelado que pueda impedir que el brazo de sujeción esté en la posición de apagado o hacia arriba.
	Los cubos de hielo se encuentran en un lugar único dentro del contenedor de hielo del congelador.	Mueva periódicamente los cubitos de hielo alrededor del contenedor de hielo para que el dispensador de hielo continúe dispensando hielo.

Problema	Posible causa	Solución habitual
Los cubos de hielo se congelan unidos.	Los cubos de hielo no se usan con suficiente frecuencia o la energía se interrumpió durante un período prolongado.	Retire el recipiente de hielo y deseche el hielo. El dispensador de hielo producirá un suministro nuevo. El hielo debe usarse al menos dos veces por semana para mantener los cubos separados.
	Los cubos de hielo son huecos (exterior de hielo con agua en el interior). Los cubos huecos se abren en el contenedor y vierten el agua sobre el hielo existente, lo que hace que los cubos se congelen unidos.	<ul style="list-style-type: none"> • Por lo general, esto ocurre cuando el dispensador de hielo no recibe suficiente agua. Esto suele ser el resultado de un filtro de agua obstruido o un suministro de agua restringido. • Cambie el filtro de agua y, si el problema persiste, verifique si la válvula para toma de carga está obstruida, la válvula de agua no está encendida en todo el trayecto o si hay una tubería de suministro de agua torcida.

Dispensador de hielo y agua

Problema	Posible causa	Solución habitual
El dispensador no dispensa hielo	No hay hielo en el recipiente para dispensar.	Ver la sección anterior: El dispensador de hielo no produce hielo.
	Las puertas del refrigerador no se cierran por completo.	Cierre las puertas del refrigerador por completo.
	La paleta del dispensador se presionó durante mucho tiempo y el motor del dispensador se sobrecalentó.	El protector de sobrecarga del motor se reiniciará en unos 3 minutos, tras lo cual se puede dispensar hielo.
	Si no se dispensa hielo con regularidad, el hielo podría derretirse y volver a congelarse, lo que provocaría la acumulación de grumos de hielo. La dispensación de hielo acumulado podría dañar la cubitera.	Vacíe la cubitera mensualmente o dispense hielo con regularidad. Para periodos de tiempo más largos (vacaciones o casas vacías) apague el dispensador de hielo. Ver consejos en Dispensador de hielo y agua automático.
El dispensador de hielo está atascado.	El hielo se ha derretido y congelado alrededor de la barrena debido al uso poco frecuente, a fluctuaciones de temperatura o a cortes de energía.	Retire el recipiente de hielo, descongélelo y vacíelo. Limpie el recipiente, séquelo con un paño y colóquelo en la posición correcta. Cuando haya hielo nuevo, el dispensador debería funcionar. Ver consejos de limpieza en Dispensador de hielo y agua automático.
	Los cubos de hielo están atascados entre el dispensador de hielo y la parte posterior del recipiente de hielo.	Retire los cubos de hielo que están atascando el dispensador.

Problema	Posible causa	Solución habitual
El dispensador no dispensa agua.	El filtro de agua no está correctamente asentado.	Retire y vuelva a instalar el filtro de agua. Para PurePour Connect™, asegúrese de empujar el filtro hasta el fondo hasta que encaje en su lugar y quede asegurado dentro del alojamiento del filtro de agua.
	El filtro de agua está obstruido.	Cambie el cartucho del filtro. Asegúrese de empujar el filtro hasta el fondo hasta que encaje en su lugar y quede asegurado dentro del alojamiento del filtro de agua.
	La válvula de la tubería de agua doméstica no está abierta.	Abra la válvula de la tubería de agua doméstica.
El agua no está lo suficientemente fría.	El sistema dispensador de agua no está diseñado para enfriar agua. A medida que el agua corriente pasa por el filtro e ingresa en el sistema de suministro de agua, el agua enfriada va al dispensador. Una vez que se haya usado toda el agua enfriada, demorará varias horas para que el agua recién reemplazada alcance una temperatura más baja.	Agregue hielo al vaso o al recipiente antes de dispensar agua. Solo se enfrían las primeras 26 oz.
El agua tiene un sabor u olor extraños.	No se ha dispensado agua durante un período prolongado.	Extraiga y deseche de 10 a 12 vasos de agua para renovar el suministro.
	El electrodoméstico no está conectado correctamente a la tubería de agua fría.	Conecte el electrodoméstico a la tubería de agua fría que suministra agua al grifo de la cocina.

Apertura/cierre de las puertas/cajones

Problema	Posible causa	Solución habitual
Las puertas no se cierran.	La puerta se cerró con demasiada fuerza, lo que hizo que otra puerta se abra levemente.	Cierre ambas puertas suavemente.
	El refrigerador no está nivelado. Se balancea sobre el piso al moverlo levemente.	Asegúrese de que el piso esté nivelado y firme, y de que pueda soportar adecuadamente el refrigerador. Comuníquese con un carpintero para corregir un piso desnivelado o inclinado.
	El refrigerador toca una pared o un gabinete.	Asegúrese de que el piso esté nivelado y firme, y de que pueda soportar adecuadamente el refrigerador. Comuníquese con un carpintero para corregir un piso desnivelado o inclinado.
	Los alimentos o los envases impiden que la puerta se cierre.	Asegúrese de que no haya alimentos o envases que bloqueen la puerta.

Problema	Posible causa	Solución habitual
Las puertas no están alineadas.	La aleta parteluz en la puerta izquierda de alimentos frescos no está en la posición correcta.	Asegúrese de que la aleta parteluz se encuentre en la posición correcta para permitir que la puerta se cierre. Consulte Aleta parteluz en Instalación.
Los cajones son difíciles de mover.	Los alimentos tocan el estante por encima del cajón.	Retire la capa superior de artículos del cajón.
	El riel por el que se deslizan los cajones está sucio.	<ul style="list-style-type: none"> Asegúrese de que el cajón esté correctamente instalado sobre el riel. Limpie el cajón, los rodillos y el riel. Consulte Mantenimiento y limpieza.

Funcionamiento del electrodoméstico

Problema	Posible causa	Solución habitual
El compresor no funciona.	El electrodoméstico está desconectado.	Asegúrese de que el enchufe esté bien colocado en el tomacorriente.
	El refrigerador está en el ciclo de descongelamiento.	Esto es normal para un refrigerador con función de descongelamiento completamente automática. El ciclo de descongelamiento se produce periódicamente y dura unos 30 minutos.
	Los fusibles de la casa están fundidos o se desconectó el disyuntor.	Revise/cambie el fusible por un fusible temporizado de 15 amperios. Reinicie el disyuntor.
	Corte de energía.	Verifique las luces de la casa. Llame a la compañía de servicio eléctrico local.
El refrigerador parece funcionar demasiado o durante mucho tiempo.	El compresor de velocidad variable está diseñado para funcionar el 100 % del tiempo, excepto durante el ciclo de descongelación. A veces funcionará más rápido, como después de un ciclo de descongelamiento.	Es normal que el compresor funcione continuamente, excepto durante el modo de descongelamiento.
Después de la instalación un compartimento se siente más frío que el otro.	Este electrodoméstico está equipado con un sistema de refrigeración que cambia entre compartimentos de forma periódica.	Este es un comportamiento normal justo después de la instalación. Espere 24 horas para que el electrodoméstico se estabilice y se alcancen las temperaturas deseadas.

Pantalla de temperatura digital

Problema	Posible causa	Solución habitual
La temperatura digital muestra un error.	El sistema de control electrónico ha detectado un problema de rendimiento.	Comuníquese con su representante de servicio Frigidaire, quien puede interpretar cualquier mensaje o código numérico que parpadee en las pantallas digitales.

Agua, humedad o escarcha dentro del refrigerador

Problema	Posible causa	Solución habitual
Se acumula humedad en el interior de las paredes del refrigerador.	El clima es cálido y húmedo.	La velocidad de acumulación de escarcha y gotas en el interior aumenta.
	Aleta parteluz	Ajuste la aleta parteluz. Consulte Aleta parteluz en Instalación.
	La puerta está ligeramente abierta.	Consulte la sección previa Apertura/cierre de las puertas/cajones.
Se acumula agua en el fondo de la cubierta del cajón.	Las frutas y verduras retienen y desprenden humedad.	<ul style="list-style-type: none"> No es inusual tener humedad en el lado inferior de la cubierta. Mueva el control de humedad (en algunos modelos) a un ajuste inferior. Ambos cajones para frutas y verduras contienen un control automático de la humedad, que debería ajustarse automáticamente según el nivel de humedad dentro del cajón, sin generar condensación adicional ni secar el aire dentro del cajón para frutas y verduras, y funciona con diversos tipos de productos agrícolas. Si se observa exceso de humedad, verifique que la membrana para humedad no esté dañada y reemplácela, en caso de ser necesario.
Se acumula agua en el fondo del cajón.	Las frutas y verduras lavadas liberan agua mientras están en el cajón.	La acumulación de agua en el fondo del cajón es normal. Seque los artículos antes de colocarlos en el cajón o guarde los productos en bolsas herméticamente selladas para ayudar a reducir la condensación dentro del cajón.

Agua, humedad o escarcha fuera del refrigerador

Problema	Posible causa	Solución habitual
Se acumula humedad en el exterior del refrigerador o entre las puertas.	El clima es húmedo.	Esto es normal en climas húmedos. Cuando la humedad del clima desciende, la humedad del refrigerador debería desaparecer.
	La puerta está ligeramente abierta, provocando que el aire frío del interior del refrigerador se encuentre con el aire cálido del exterior.	Consulte la sección previa Apertura/cierre de las puertas/cajones.

Alimentos en el compartimento de alimentos frescos

Problema	Posible causa	Solución habitual
Los alimentos se congelan.	El ajuste de temperatura es demasiado bajo.	Configure el ajuste en una temperatura superior.
	El sensor de temperatura está cubierto por alimentos (lado derecho del área de alimentos frescos).	Deje espacio para que el aire fluya hacia el sensor.
	Los alimentos tapan los puertos de aire.	Deje espacio entre los puertos de aire y los alimentos.

17. GARANTÍA LIMITADA

El electrodoméstico tiene la cobertura de una garantía limitada de un año. Durante un año a partir de la fecha de entrega original, Electrolux pagará todos los costos de reparación o reemplazo de cualquier pieza de este electrodoméstico que resulte defectuosa en cuanto a materiales o mano de obra, siempre y cuando dicho electrodoméstico se instale, utilice y mantenga de acuerdo con las instrucciones proporcionadas. Si su producto no se puede reparar ni reemplazar se le reembolsará el precio de compra, menos cualquier depreciación, impuesto u otros costos.

Exclusiones

Esta garantía no cubre lo siguiente:

1. Productos en los que se haya quitado o alterado el número de serie original, o en los que el número de serie no pueda leerse fácilmente.
2. Producto que se haya transferido de su propietario original a un tercero, o que se haya transportado fuera de . UU., Puerto Rico y Canadá.
3. Óxido en el interior o exterior de la unidad.
4. Los productos comprados "tal como están" no tienen cobertura de esta garantía.
5. Pérdida de alimentos debido a una falla en el refrigerador o congelador.
6. Productos utilizados en un entorno comercial.
7. Solicitudes de servicio que no sean por fallas o defectos en los materiales o mano de obra, o que sean por electrodomésticos no utilizados en un entorno doméstico común o que no se

usen de acuerdo con las instrucciones proporcionadas.

8. Solicitudes de servicio para corregir la instalación del electrodoméstico o para indicarle cómo usar el electrodoméstico.
9. Gastos relacionados con el acceso al electrodoméstico para las tareas de servicio, como la remoción de molduras, armarios, estantes, etc., que no sean parte del electrodoméstico tal como se envía desde fábrica.
10. Solicitudes de servicio para reparar o reemplazar bombillas de luz, filtros de aire, filtros de agua, otros insumos, o perillas, manijas u otras piezas estéticas del electrodoméstico.
11. Recargos que incluyen, entre otros, cualquier solicitud de servicio después del horario de atención, durante los fines de semana o en días festivos, peajes, cargos de traslado en ferry o gastos de kilometraje por solicitudes de servicio en áreas remotas, incluido el estado de Alaska.
12. Daños al acabado del electrodoméstico o al hogar producidos durante el transporte o la instalación, lo que incluye, entre otros elementos, pisos, gabinetes, paredes, etc.
13. Daños causados por servicios prestados por compañías de servicio no autorizadas; uso de repuestos que no sean originales de Electrolux u obtenidos de personas que no sean compañías de servicio autorizadas; o causas externas, tales como abuso, uso indebido, fuente de alimentación

inadecuada, accidentes, incendios o fuerza mayor.

EXENCIÓN DE GARANTÍAS IMPLÍCITAS; LIMITACIÓN DE RECURSOS

EL RECURSO ÚNICO Y EXCLUSIVO DEL CLIENTE EN VIRTUD DE ESTA GARANTÍA LIMITADA SERÁ LA REPARACIÓN O EL REEMPLAZO DEL PRODUCTO, TAL COMO SE ESTIPULA EN EL PRESENTE. LOS RECLAMOS BASADOS EN GARANTÍAS IMPLÍCITAS, INCLUIDAS LAS GARANTÍAS DE COMERCIABILIDAD O IDONEIDAD PARA UN FIN EN PARTICULAR, SE LIMITAN A UN AÑO O AL PERÍODO MÁS BREVE PERMITIDO POR LA LEY, PERO NO MENOR A UN AÑO. ELECTROLUX NO SERÁ RESPONSABLE POR LOS DAÑOS CONSECUENTES O INCIDENTALES, TALES COMO DAÑOS MATERIALES Y GASTOS INCIDENTALES, QUE SEAN EL RESULTADO DE UN INCUMPLIMIENTO DE ESTA GARANTÍA LIMITADA ESCRITA O DE CUALQUIER GARANTÍA IMPLÍCITA. ALGUNOS ESTADOS Y PROVINCIAS NO PERMITEN LA EXCLUSIÓN O LIMITACIÓN DE DAÑOS INCIDENTALES O CONSECUENTES, NI LAS LIMITACIONES A LA DURACIÓN DE LAS GARANTÍAS IMPLÍCITAS, POR LO QUE ESTAS LIMITACIONES O EXCLUSIONES PODRÍAN NO SER APLICABLES A SU CASO. ESTA GARANTÍA ESCRITA LE OTORGA DERECHOS LEGALES ESPECÍFICOS. TAMBIÉN PUEDE TENER OTROS DERECHOS QUE VARIAN SEGÚN EL ESTADO.

Si necesita servicio

En caso de necesitar servicio, deberá proporcionar el número de serie del

electrodoméstico y su recibo, comprobante de entrega u otro registro de pago adecuado, para determinar el período de garantía. Si se suministra el servicio, le recomendamos solicitar y conservar todos los recibos. El servicio en virtud de esta garantía se debe obtener a través del contacto con Electrolux en las direcciones o los números de teléfono que se indican a continuación.

Esta garantía solo es válida en los EE. UU., Puerto Rico y Canadá. En los Estados Unidos y Puerto Rico, su electrodoméstico está garantizado por Electrolux Consumer Products, Inc. En Canadá, su electrodoméstico está garantizado por Electrolux Canada Corp. Electrolux no autoriza a ninguna persona para cambiar ni para hacer adiciones a ninguna de las obligaciones cubiertas por esta garantía. Las tareas de servicio y repuestos en virtud de esta garantía deben estar a cargo de Electrolux o una compañía de servicio autorizada. Las características o especificaciones del producto según se describen o ilustran están sujetas a cambios sin previo aviso.

EE. UU.

1-800-374-4432

Electrolux Consumer Products, Inc.
10200 David Taylor Drive
Charlotte, NC 28262

Canadá

1-800-265-8352

Electrolux Canada Corp.
5855 Terry Fox Way
Mississauga, Ontario, Canadá L5V 3E4







