

CANADÁ

1-888-845-7330

Electrolux Home Care Products Canada Inc.

5855 Terry Fox Way

Mississauga, ON, Canada L5V 3E

FRIGIDAIRE

Tout sur le

Fonctionnement et L'entretien

de votre Grille-pain

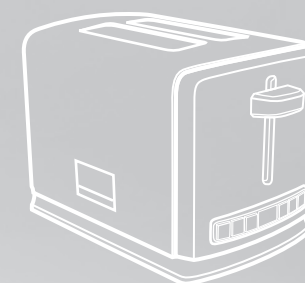

TABLE DES MATIÈRES

Importantes Mesures de Protection	34	Pièces de Rechange	44
Importantes Consignes de Sécurité	36	Entretien et Soins à Apporter à Votre Grille-pain.....	45
Pièces et Caractéristiques.....	37	Astuces	46
Préparer le Grille-pain Pour la Première Utilisation.....	40	Dépannage.....	46
Utilisation du Grille-pain.....	41	Garantie	47

Regístrese por Internet en:

www.frigidaire.com/productregistration

États-Unis et Canada 1-888-845-7330

IMPORTANTES MESURES DE PROTECTION

Lors de l'utilisation d'appareils électriques, des mesures de sécurité de base doivent toujours être suivies, incluant les suivantes :

- 1 Veuillez lire toutes les instructions.
- 2 Ne touchez pas aux surfaces chaudes. Utilisez plutôt les poignées ou les boutons.
- 3 Pour vous protéger contre les décharges électriques, ne placez pas le cordon, les fiches ou l'appareil dans l'eau ou tout autre liquide.
- 4 Lorsque l'appareil est utilisé par ou près d'enfants, une surveillance constante est nécessaire.
- 5 Débranchez l'appareil de la prise murale lorsque celui-ci n'est pas utilisé et avant de le nettoyer. Laissez-le refroidir avant de poser ou de retirer des pièces.
- 6 Ne faites pas fonctionner l'appareil si la fiche ou le cordon est endommagé. Si l'appareil ne fonctionne pas correctement ou que celui-ci a été endommagé d'une quelconque façon, retournez l'appareil au point de service autorisé le plus près pour inspection, réparation ou ajustement.
- 7 Ne doit pas être utilisé à l'extérieur.
- 8 Ne laissez pas le cordon contact avec les surfaces chaudes ou pendre d'une table ou un comptoir où il peut être tirée par les enfants ou trébucher dessus par inadvertance.
- 9 Ne le déposez pas sur ou près d'un gaz chaud ou d'un brûleur électrique, ou dans un grille-pain chauffé ou dans un four à micro-ondes.
- 10 N'utilisez pas l'appareil d'autres façons que celles pour lesquelles il a été conçu.
- 11 L'utilisation d'accessoires non recommandés par le fabricant de l'appareil pourrait causer des blessures corporelles sérieuses.
- 12 Pour débrancher le cordon électrique, appuyez sur le bouton Annuler, agrippez et tirez la fiche de la prise murale. Ne jamais débrancher en tirant sur le cordon.
- 13 Soyez extrêmement prudents lorsque vous déplacez un appareil contenant de l'huile chaude ou tout autre liquide chaud.
- 14 Les aliments surdimensionnés, les emballages avec papiers d'aluminium et les ustensiles métalliques ne doivent pas être insérés dans le grille-pain, car ceux-ci pourraient s'enflammer ou causer une décharge électrique.
- 15 Si le grille-pain, pendant son fonctionnement, est recouvert ou s'il touche à un matériel inflammable, incluant des rideaux, draperies, murs, ou autres, un incendie pourrait survenir. Ne pas ranger ou

laissez d'articles sur le grille-pain pendant le fonctionnement.

- 16 Ne tentez pas de déloger de nourriture lorsque le grille-pain est branché.
- 17 Service ne doit être effectuée par un service autorisé.

CONSERVEZ CES INSTRUCTIONS

Information de Sécurité Pour le Consommateur

CET APPAREIL EST CONÇU POUR UNE UTILISATION RÉSIDENNELLE SEULEMENT.

Fiche Polarisée

Cet appareil possède une fiche polarisée (une broche est plus large que l'autre). Pour réduire le risque de décharge électrique, cette fiche ne peut être insérée que d'une façon dans une prise murale polarisée. Si la fiche ne peut y être insérée entièrement dans la prise, retournez la fiche et réessayez. Si cela ne fonctionne toujours pas, contactez un électricien qualifié. En aucun temps la prise de ne doit être modifiée.



MISE EN GARDE

Directives Pour un Cordon Court : Par mesure de sécurité, votre grille-pain possède un cordon électrique court, prévenant toutes blessures corporelles ou tous dommages à la propriété qui pourraient résulter si le cordon était plus long et que quelqu'un trébuchait, s'étranglait ou tirait sur ce dernier. Un adulte doit superviser les enfants qui utilisent ou se tiennent à proximité de cet appareil. Lorsque leur utilisation est adéquate, des rallonges électriques peuvent être utilisées. Si une rallonge électrique est utilisée (1), les caractéristiques électriques indiquées sur le cordon ou la rallonge électrique devraient être au moins équivalentes ou supérieures à celles de l'appareil (2), le cordon électrique devrait être fixé de façon à ne pas pendre au-dessus d'un comptoir ou d'une table de cuisine, là où un enfant pourrait le tirer ou trébucher accidentellement sur celui-ci.

SÉCURITÉ DU GRILLE-PAIN FRIGIDAIRE

Spécifications du Produit

☐ Numéro de Modèle	FPTT02D7MS
☐ Tension Nominale	120V/60HZ
☐ Puissance Nominale	900W
☐ Capacité Nominale	2 tranches de pain

PIÈCES ET CARACTÉRISTIQUES

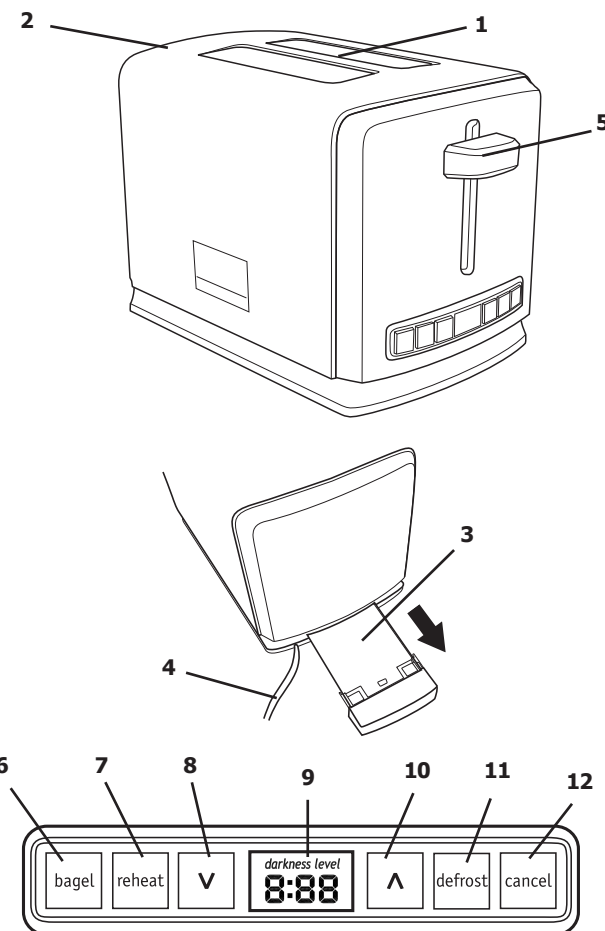

- | | |
|--|--|
| 1 Fentes Extra Grandes Avec
Cage Autocentreuse | 7 Bouton Réchauffer |
| 2 Boîtier en Acier Inoxydable | 8 Bouton Rôtie Grillage Léger |
| 3 Ramasse-miettes Amovibles | 9 Affichage ACL
Avec Indicateur à
Rebours |
| 4 Cordon Électrique | 10 Bouton Rôtie Grillage Foncer |
| 5 Levier de Soulèvement | 11 Dégivrage |
| 6 Bouton Bagel | 12 Annuler |

CARACTÉRISTIQUES DU GRILLE-PAIN

Indicateur à Rebours

L'affichage ACL passera du niveau de rôtissage le plus foncé à l'indicateur à rebours lorsque le levier de soulèvement sera abaissé et que le cycle de rôtissage aura commencé. L'indicateur de compte à rebours affiche le temps restant jusqu'à ce que le cycle de grillage est terminé.

Fentes Extra Largues Avec Cage Autocentreuse

Les larges ouvertures permettent d'y insérer des tranches de pain plus épaisses, ainsi que des bagels. Avec l'aide de la cage autocentreuse, même les tranches les plus minces sont maintenues à la verticale et au centre, s'assurant ainsi d'un rôtissage uniforme des deux côtés.

Extérieur en Acier Inoxydable Robuste

La partie supérieure en acier inoxydable robuste est facile à nettoyer et demeure toujours belle.

Ramasse-miettes Amovibles

Le ramasse-miettes est facilement accessible et amovible. Le plateau, ressemblant à un tiroir, est situé à l'arrière du grille-pain. Le plateau en lui-même est en aluminium et va au lave-vaisselle (dans le panier supérieur seulement).

Cordon Dans la Face Interne

Expose un cordon juste assez long pour atteindre votre prise murale. La balance du cordon demeure enroulée sous le grille-pain, le gardant hors de vue.

Levier de Soulèvement

Le levier de soulèvement facilite l'accessibilité, même aux pains plus petits, en soulevant le pain ou le bagel plus haut que les fentes, une fois celui-ci rôti. Pour soulever votre tranche encore plus haut, poussez le levier de soulèvement vers le haut, à partir de sa position de base.

Bouton Bagel

Des bagels rôtis à la perfection à chaque fois! L'option Bagel éteint les éléments chauffants extérieurs, ne faisant rôtir que la face

tranchée du bagel.

Bouton Réchauffer

Cette option vous permet de réchauffer des rôties refroidies dans le grille-pain pour les réchauffer.

Bouton Dégivrage

Cette option vous permet de dégivrer une tranche de pain gelée; le cycle pour rôtir démarrera ensuite automatiquement.

Bouton Annuler

En tout temps pendant le processus de rôtissage, appuyez sur ce bouton pour éteindre immédiatement les éléments chauffants et soulever l'aliment.

PRÉPARER LE GRILLE-PAIN POUR LA PREMIÈRE UTILISATION

- 1 Retirez soigneusement tout emballage de la boîte et assurez-vous que tous les accessoires sont bien présents, et que le grille-pain et les accessoires semblent exempts de tous dommages physiques. Si vous découvrez des dommages physiques ou que des pièces sont manquantes, veuillez, avant de brancher l'appareil, communiquer avec notre service à la clientèle au 1-888-845-7330.
- 2 Retirez toute la documentation et ruban du grille-pain, et effectuez une inspection visuelle de l'intérieur pour vous assurer qu'aucun matériel d'emballage ou objets étrangers n'est présents à l'intérieur du grille-pain. N'insérez aucun objet métallique dans le grille-pain pour sonder celui-ci.
- 3 Retournez le grille-pain et libérez la longueur nécessaire de cordon vous permettant d'atteindre la prise électrique; branchez l'appareil.
- 4 Sur le panneau de commande, appuyez sur la touche du haut jusqu'à ce que l'ajustement du panneau ACL indique l'ajustement le plus élevé, soit 7.
- 5 Sans déposer aucune tranche de pain dans le grille-pain, poussez le levier de soulèvement vers le bas, jusqu'à ce qu'il se verrouille en place. Le grille-pain commencera à chauffer aux températures pour les rôties; il fonctionnera pendant environ 4 minutes. Faire ce processus une deuxième fois. Vous pourriez percevoir de la fumée ou une odeur provenant du grille-pain. Cette situation est tout à fait normale, et c'est la raison pour laquelle nous vous faisons effectuer 2 cycles sans produits à l'intérieur.
- 6 Votre nouveau grille-pain est prêt à être utilisé.

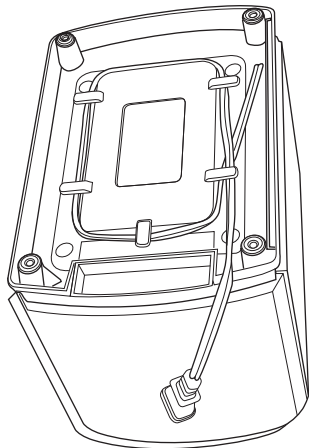

UTILISATION DU GRILLE-PAIN

Faire une Rôtie

Vous pouvez arrêter en tout temps le processus de rôtissage en appuyant sur le bouton Annuler; l'appareil s'éteindra et soulèvera le produit.

- 1 Si le grille-pain n'est pas branché, branchez-le dans la prise murale maintenant.
- 2 Déposez une ou deux tranches de pain frais dans le grille-pain.
- 3 À l'aide des flèches du haut et du bas, réglez le degré de rôtissage désiré (le numéro 7 étant le degré le plus foncé).
- 4 Poussez sur le levier de soulèvement vers le bas, jusqu'à ce qu'il se verrouille. Le cycle de rôtissage démarrera immédiatement et l'indicateur affichera le décompte.
- 5 Une fois le cycle complété, le levier soulèvera la rôtie. Si les tranches de pain sont plus petites en tailles et plus dures à atteindre, tirez doucement le levier de soulèvement vers le haut afin de soulever davantage la rôtie.
- 6 La rôtie et la surface entourant les fentes seront chaudes. Pour ne pas vous brûler, soyez extrêmement prudents lorsque vous retirez les rôties du grille-pain.

Faire Rôtir des Bagels (ou Muffins Anglais)

En éteignant les éléments chauffants extérieurs, la fonction Bagel fera rôtir le côté tranché du bagel tout en réchauffant doucement le côté doux et non tranché de celui-ci.

Vous pouvez arrêter en tout temps le processus de rôtissage en appuyant sur le bouton Annuler; l'appareil s'éteindra et soulèvera le produit.

- 1 Déposez un ou deux bagels tranchés dans le grille-pain. Insérez les moitiés de bagel (muffins anglais) afin que le côté tranché regarde vers le centre du grille-pain.
- 2 À l'aide des flèches du haut et du bas, réglez le degré de rôtissage désiré (le numéro 7 étant le degré le plus foncé). Les muffins anglais nécessitent habituellement un peu plus de temps que les bagels.
- 3 Poussez sur le levier de soulèvement vers le bas, jusqu'à ce qu'il se verrouille. Le cycle de rôtissage démarrera immédiatement et l'indicateur affichera le décompte.

- 4 Une fois le cycle complété, le levier soulèvera le bagel ou le muffin. Si les tranches de pain sont plus petites en tailles et plus dures à atteindre, tirez doucement le levier de soulèvement vers le haut afin de soulever davantage la rôtie.
- 5 Le bagel et la surface entourant les fentes seront chauds. Pour ne pas vous brûler, soyez extrêmement prudents lorsque vous retirez le bagel du grille-pain.

Réchauffer

Réchauffe rapidement des aliments déjà rôtis. Ne pas réchauffer d'aliments sur lesquels il y a du beurre ou de la garniture. Réchauffez seulement des aliments secs.

Vous pouvez arrêter en tout temps le processus de rôtissage en appuyant sur le bouton Annuler; l'appareil s'éteindra et soulèvera le produit.

- 1 Déposez un aliment préalablement rôti dans le grille-pain.
- 2 Appuyez sur le bouton Réchauffer. Aucun numéro n'apparaîtra, car la température et le temps de réchauffement sont déjà préétablis.
- 3 Une fois l'aliment adéquatement réchauffé, l'appareil soulèvera l'aliment.
- 4 L'aliment et la surface entourant les fentes seront chauds. Pour ne pas vous brûler, soyez extrêmement prudents lorsque vous retirez les rôties du grille-pain.

Dégivrage

Dégelez et faites rôtir une tranche de pain surgelée en une seule étape. Les gaufres, les crêpes, le pain perdu et les rôties devraient être réchauffés en utilisant la fonction Dégivrage.

Vous pouvez arrêter en tout temps le processus de rôtissage en appuyant sur le bouton Annuler; l'appareil s'éteindra et soulèvera le produit.

- 1 Insérez le pain surgelé dans le grille-pain et appuyez sur le bouton Dégivrage.
- 2 À l'aide des flèches du haut et du bas, réglez le degré de rôtissage désiré (le numéro 7 étant le degré le plus foncé).
- 3 Poussez sur le levier de soulèvement vers le bas, jusqu'à ce qu'il se verrouille. Le cycle Dégivrage commencera

immédiatement. Une fois le cycle de Dégivrage terminé, le processus de rôtissage commencera automatiquement. À la fin du cycle de rôtissage, le levier soulèvera l'aliment.

- 4 La rôtie et la surface entourant les fentes seront chaudes. Pour ne pas vous brûler, soyez extrêmement prudents lorsque vous retirez les rôties du grille-pain.

PIÈCES DE RECHANGE

Frigoire Accessories / Accesorios de Frigidaire / Accessoires de Frigidaire	Part No. N° De Partie / N° De Pièce
 Crumb Tray Charola Para Migajas Ramasse-miettes	16169
 Replacement Rubber Feet (4-Pack) Pies de Goma de Reemplazo (Conjunto de 4) Pieds en Caoutchouc de Remplacement (Paquet de 4)	16181-2

Pour commander des pièces de rechange aux États-Unis et le Mexique, visitez notre site Web à www.frigidaire.com/professional

Pour commander des pièces de rechange au Canada, visitez notre site Web à www.frigidaire.ca

Ou appelez-nous au 1-888-845-7330

Heures

Du lundi au vendredi, de 9 heures-8 h 30 HNE, le samedi et le dimanche, 11 heures-19h30 HNE. (S'il vous plaît appeler le même numéro pour obtenir des réponses à des problèmes ou des questions.)

Pour prix, voir notre site web www.frigidaire.com/professional ou appelez 1-888-845-7330

ENTRETIEN ET SOINS À APPORTER À VOTRE GRILLE-PAIN

- 1 Débranchez le grille-pain et laissez le temps à tous les composants de refroidir.
- 2 À partir de l'arrière du grille-pain, faites glisser le ramasse-miettes et videz-le dans un contenant de déchets. Le ramasse-miettes devrait être vidé et nettoyé après chaque utilisation. Le ramasse-miettes va au lave-vaisselle et devrait être déposé dans le panier supérieur de celui-ci.



Pour nettoyer l'extérieur du grille-pain, une fois ce dernier refroidi, essuyez simplement avec un linge doux et humide. Pour faire briller et nettoyer la partie extérieure en acier inoxydable, Frigidaire recommande l'utilisation de Ecosential Stainless Steel Cleaner par Smart Choice™. Vous pouvez en faire l'achat en ligne au <http://frigidaire.stores.yahoo.net/> ou appelez au numéro sans frais : 1-800-599-7569.

N'utilisez pas de produits nettoyants abrasifs ou de brosses à récurer; ne pas immerger le grille-pain dans l'eau.

- 3 Une fois le nettoyage effectué, réinsérez le ramasse-miettes dans le grille-pain. Assurez-vous que celui-ci siège correctement en appuyant fermement. Ne faites pas fonctionner le grille-pain sans que le ramasse-miettes ne soit correctement en place.

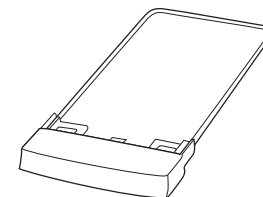

ASTUCES ET DÉPANNAGE

Astuces

- Le pain plus sec nécessite habituellement un niveau de rôtissage moins élevé que la normale.
- Le pain très frais et le pain de blé entier nécessitent habituellement un niveau de rôtissage plus élevé que la normale.
- Soyez prudents avec les pâtisseries rôties; la garniture peut devenir très chaude avant que la surface ne soit rôtie. Ne jamais faire rôtir ou réchauffer celles-ci sans surveillance.
- Ne jamais forcer un aliment à entrer dans les fentes.
- Après chaque utilisation, débranchez le grille-pain de la prise électrique.

Dépannage

Si votre grille-pain ne fonctionne pas, assurez-vous que celui-ci est bien branché dans une prise électrique murale reliée à la terre. Si c'est le cas, débranchez l'appareil pendant une minute et rebranchez-le. Si l'appareil ne fonctionne toujours pas, débranchez le grille-pain et vérifiez le fusible ou le disjoncteur de la prise électrique.

Si le problème n'est toujours pas résolu, cessez immédiatement l'utilisation du grille-pain. Se reporter à la section Garantie Frigidaire de ce guide pour obtenir plus de détails.

GARANTIE

Votre appareil est couvert par une **garantie limitée de un (1) an**. Pendant un (1) an, à compter de la date d'achat originale, Electrolux réparera ou remplacera l'appareil ou les pièces, à la discrétion d'Electrolux, prouvée comme étant défectueux (se) en matériel ou main-d'oeuvre, lorsque l'appareil est installé, utilisé et entretenu conformément aux instructions fournies. Tous les frais de main d'oeuvre et autres associés au retour de l'appareil ou des pièces à nos bureaux et les frais de retour de l'appareil ou des pièces à votre adresse sont exclus de cette garantie. Au titre de la politique de garantie, Electrolux ne remboursera pas le prix d'achat du client. Si un produit ou une pièce couvert par cette garantie n'est plus disponible, Electrolux remplacera le produit par un autre de valeur équivalente ou supérieure.

Exclusions : cette garantie ne couvre pas :

- 1 Les produits dont le numéro de série original a été retiré, altéré ou est rendu illisible.
- 2 Les produits ayant été transférés du propriétaire original à un autre tiers ou sorti du Canada ou des États-Unis.
- 3 La rouille sur l'intérieur ou l'extérieur de l'appareil.
- 4 Les produits achetés tels quels.
- 5 La perte d'aliments dus à une défaillance du produit.
- 6 Les produits utilisés pour un but commercial ou tout autre sauf pour une utilisation résidentielle.
- 7 La main d'oeuvre et les visites d'entretien, peu importe les circonstances.
- 8 Les pièces de vitre ou les contenants, filtres, surface non-adhérente.
- 9 L'usure normale et déchirure.
- 10 Les dommages causés par une utilisation, une installation ou un entretien inadéquat; l'utilisation de pièces autres que des pièces d'origine Electrolux; la négligence; l'abus; la mauvaise utilisation; une alimentation électrique inadéquate ou excessive; des accidents; des incendies; ou des cas de forces majeures.

Conservez votre reçu ou toute autre preuve de paiement appropriée permettant d'établir la période de garantie. Si un service sous garantie était nécessaire, une preuve d'achat devrait être fournie.

Si Un Service Est Nécessaire :

Pour obtenir un service sous garantie aux États-Unis ou au Canada, appelez au 1-888-845-7330. Veuillez avoir en main les informations suivantes : le numéro de modèle, le numéro de série et la date d'achat.

AVIS DE NON-RESPONSABILITÉ SUR LES GARANTIES IMPLICITES; LIMITATION DES RECOURS :

L'UNIQUE RECOURS DU CLIENT, EN VERTU DE CETTE GARANTIE LIMITÉE, EST LA RÉPARATION OU LE REMPLACEMENT DU PRODUIT, COMME DÉCRIT PRÉCÉDEMMENT, ET À LA SEULE DISCRÉTION D'ELECTROLUX. LES RÉCLAMATIONS BASÉES SUR DES GARANTIES IMPLICITES, Y COMPRIS LES GARANTIES IMPLICITES DE QUALITÉ MARCHANDE ET D'ADAPTATION À UN USAGE PARTICULIER, SONT LIMITÉES À AU MOINS UN (1) AN, OU À LA PÉRIODE LA PLUS COURTE PERMISE PAR LA LOI. ELECTROLUX NE PEUT ÊTRE TENU RESPONSABLE DES DOMMAGES DIRECTS OU INDIRECTS, NI DES DOMMAGES MATÉRIELS ET DES DÉPENSES IMPRÉVUES RÉSULTANT D'UNE VIOLATION DE CETTE GARANTIE LIMITÉE, OU DE TOUTE AUTRE GARANTIE IMPLICITE . CERTAINS ÉTATS ET CERTAINES PROVINCES NE PERMETTENT PAS DE RESTRICTION OU D'EXEMPTION SUR LES DOMMAGES DIRECTS OU INDIRECTS, OU DES RESTRICTIONS SUR LES GARANTIES IMPLICITES; DANS CE CAS, CES RESTRICTIONS OU EXEMPTIONS POURRAIENT NE PAS ÊTRE APPLICABLES. CETTE GARANTIE ÉCRITE VOUS PROCURE DES DROITS LÉGAUX SPÉCIFIQUES. IL SE PEUT QUE VOUS AYEZ D'AUTRES DROITS QUI VARIENT SELON LES L'ÉTAT OU LA PROVINCE.

Cette garantie ne s'applique qu'aux produits achetés aux ÉTATS-UNIS et au CANADA. Aux États-Unis, votre appareil est garanti par Electrolux Home Care Products, Inc. Au Canada, votre appareil est garanti par Electrolux Home Care Products Canada Inc. Personne n'est autorisé à modifier ou à ajouter aux obligations contenues dans cette garantie. Les caractéristiques et spécifications décrites ou illustrées peuvent être modifiées sans préavis.

États-Unis

1-888-845-7330

Electrolux Home Care Products, Inc.
10200 David Taylor Drive
Charlotte, NC 28262

CANADA

1-888-845-7330

Electrolux Home Care Products Canada Inc.
5855 Terry Fox Way
Mississauga, ON, Canada L5V 3E