

FRIGIDAIRE

Tout sur

l'utilisation et l'entretien

de votre réfrigérateur



TABLE DES MATIÈRES

Renseignements importants sur les consignes de sécurité	2	Caractéristiques de rangement	10
Caractéristiques.....	4	Entretien et nettoyage.....	11
Installation	5	Dépannage	13
Inversion de la porte.....	6	Garantie.....	15
Commandes et réglages	9		

RENSEIGNEMENTS IMPORTANTS CONCERNANT LA SÉCURITÉ



AVERTISSEMENT

Veillez lire ces instructions au complet avant d'utiliser le réfrigérateur.

Pour votre sécurité

- N'entreposez PAS et n'utilisez PAS d'essence ou autre liquide inflammable à proximité de cet appareil ou de tout autre électroménager. Lisez les étiquettes d'avertissement du produit concernant l'inflammabilité et autres dangers.
- NE faites PAS fonctionner l'appareil en présence de vapeurs explosives.
- Évitez tout contact avec les pièces mobiles de la machine à glaçons automatique.
- Enlevez toutes les agrafes de l'emballage en carton. Les agrafes peuvent causer de graves coupures et endommager les finis si elles entrent en contact avec des meubles ou d'autres appareils électroménagers.



Liste de vérification pour l'installation

Portes

- La porte se ferme hermétiquement sur l'appareil de tous les côtés
- La porte du congélateur est de niveau d'un côté à l'autre sur le dessus

Mise de niveau

- Le réfrigérateur est de niveau d'un côté à l'autre et incliné de 6 mm (¼ po) de l'avant à l'arrière
- Les quatre coins de l'appareil reposent fermement sur le plancher

Alimentation

- Alimentation électrique de la maison sous tension
- Réfrigérateur branché

Vérifications finales

- Matériel d'expédition retiré
- Températures du réfrigérateur et du congélateur aux réglages recommandés
- Carte d'enregistrement envoyée



AVERTISSEMENT

AVERTISSEMENT! RÉSIDANTS DE LA CALIFORNIE
Cancer et risques au système de reproduction
www.P65Warnings.ca.gov

Définitions



Voici le symbole d'alerte de sécurité. Il sert à vous avertir de risques potentiels de blessures corporelles. Respectez toutes les consignes de sécurité qui suivent ce symbole afin d'éviter les blessures ou la mort.



DANGER

La mention DANGER indique un danger imminent qui causera la mort ou des blessures graves s'il n'est pas évité.



AVERTISSEMENT

La mention AVERTISSEMENT indique une situation potentiellement dangereuse qui, si elle n'est pas évitée, peut entraîner des blessures graves ou la mort.



ATTENTION

La mention ATTENTION indique une situation potentiellement dangereuse qui, si elle n'est pas évitée, risque de causer des blessures mineures ou moyennement graves.



IMPORTANT

La mention IMPORTANT indique des renseignements (sur l'installation, le fonctionnement ou l'entretien) qui sont importants mais qui ne sont pas associés à des dangers.



DANGER



DANGER Risque d'incendie ou d'explosion. Utilisez un frigorigène inflammable. N'utilisez pas de dispositif mécanique pour dégivrer le réfrigérateur. Ne percez pas les conduites de frigorigène.

DANGER Risque d'incendie ou d'explosion. Utilisez un frigorigène inflammable. Doit être réparé uniquement par du personnel d'entretien dûment formé. Ne percez pas les conduites de frigorigène.



ATTENTION



ATTENTION Risque d'incendie ou d'explosion. Inflammable refrigerant used. Consult repair manual/owner's guide before attempting to service this product. All safety precautions must be followed.

ATTENTION Risque d'incendie ou d'explosion. Mettez l'appareil au rebut en respectant les réglementations en vigueur. Utilisez un frigorigène inflammable.

ATTENTION Risque d'incendie ou d'explosion. En cas de perforation de conduite de frigorigène. Suivez attentivement les directives de manutention. Utilisez un frigorigène inflammable.

RENSEIGNEMENTS IMPORTANTS CONCERNANT LA SÉCURITÉ

Sécurité des enfants

Détruisez ou recyclez le carton, les sacs en plastique et tout autre matériau d'emballage externe immédiatement après avoir déballé le réfrigérateur. Les enfants ne doivent jamais jouer avec ces articles. Les boîtes de carton recouvertes de tapis, d'un couvre-lit, de feuilles de plastique ou de pellicule étirable peuvent se transformer en chambres hermétiques et rapidement causer la suffocation.

Mise au rebut conforme de votre réfrigérateur ou de votre congélateur

Risque d'enfermement d'enfant

Les risques de piégeage et de suffocation d'enfant ne sont pas choses du passé. Les réfrigérateurs ou congélateurs jetés ou abandonnés sont encore dangereux, même si ce n'est « que pour quelques jours ». Si vous vous débarrassez de votre vieux réfrigérateur ou congélateur, veuillez suivre les instructions ci-dessous afin d'aider à prévenir les accidents.

Nous encourageons fortement le recyclage et la mise au rebut responsables des appareils électroménagers. Vérifiez auprès de votre fournisseur de services publics ou visitez le site www.energystar.gov/recycle pour de plus amples renseignements sur la façon de recycler votre réfrigérateur usagé.

Avant de mettre votre réfrigérateur ou congélateur usagé au rebut :

- Enlevez les portes.
- Laissez les tablettes en place pour que les enfants ne puissent pas grimper facilement à l'intérieur.
- Faites retirer le frigorigène par un technicien qualifié.

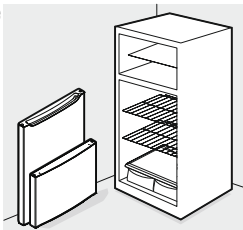

AVERTISSEMENT

Vous devez suivre ces directives pour que les mécanismes de sécurité de votre réfrigérateur fonctionnent correctement.

Information concernant l'électricité

- Le réfrigérateur doit être branché uniquement dans sa propre prise électrique de 115 V CA, 60 Hz et 15 A. Le cordon d'alimentation de l'appareil est muni d'une fiche à trois broches avec mise à la terre servant à vous protéger contre les décharges électriques. Cette fiche doit être branchée directement dans une prise à trois branches avec mise à la terre. La prise murale doit être installée de façon conforme aux codes et règlements locaux. Consultez un électricien qualifié. Évitez de brancher le réfrigérateur à un circuit muni d'un disjoncteur de fuite à la terre (GFI). N'utilisez pas de rallonge électrique ni de fiche d'adaptation.

- Si le cordon d'alimentation est endommagé, il doit être remplacé par un technicien en entretien et réparation autorisé afin d'éviter tout risque.
- Ne débranchez jamais le réfrigérateur en tirant sur le cordon d'alimentation. Tenez fermement la fiche et tirez-la en ligne droite hors de la prise électrique pour éviter d'endommager le cordon d'alimentation.
- Pour éviter les décharges électriques, débranchez le réfrigérateur avant de le nettoyer ou de remplacer une ampoule.
- Une variation de tension de 10 % ou plus risque de nuire au rendement de l'appareil. Le fait de faire fonctionner le réfrigérateur avec une alimentation insuffisante peut endommager le compresseur. De tels dommages ne sont pas couverts par votre garantie.
- Ne branchez pas le réfrigérateur dans une prise commandée par un interrupteur mural ou un cordon de tirage pour éviter qu'il ne soit accidentellement mis hors tension.



IMPORTANT

Avec le réfrigérateur en fonction, appuyez sur la touche de réglage de la température (SET) pendant 3 secondes pour que le réfrigérateur entre en mode veille et que le voyant de veille s'allume. Pour couper l'alimentation de votre réfrigérateur, vous devez débrancher le cordon d'alimentation de la prise murale.

Prise murale avec mise à la terre



Vous ne devez jamais, en aucunes circonstances, couper, enlever ou contourner la broche de mise à la terre.

Cordon d'alimentation avec fiche à 3 broches avec mise à la terre



IMPORTANTE

Mise au rebut de CFC/HCFC

Il est possible que votre ancien réfrigérateur soit muni d'un système de réfrigération utilisant des CFC ou des HCFC (chlorofluorocarbures ou hydrochlorofluorocarbures). On croit que les CFC et les HCFC nuisent à l'ozone stratosphérique s'ils sont rejetés dans l'atmosphère. D'autres frigorigènes peuvent aussi causer des dommages environnementaux s'ils sont relâchés dans l'atmosphère.

Si vous vous débarrassez de votre ancien réfrigérateur, assurez-vous d'en faire retirer le frigorigène par un technicien qualifié pour qu'il soit éliminé de façon appropriée. Si vous libérez intentionnellement du frigorigène, vous vous exposez à des amendes et à des peines d'emprisonnement en vertu de dispositions des lois environnementales.

CARACTÉRISTIQUES

Les caractéristiques peuvent varier selon le modèle

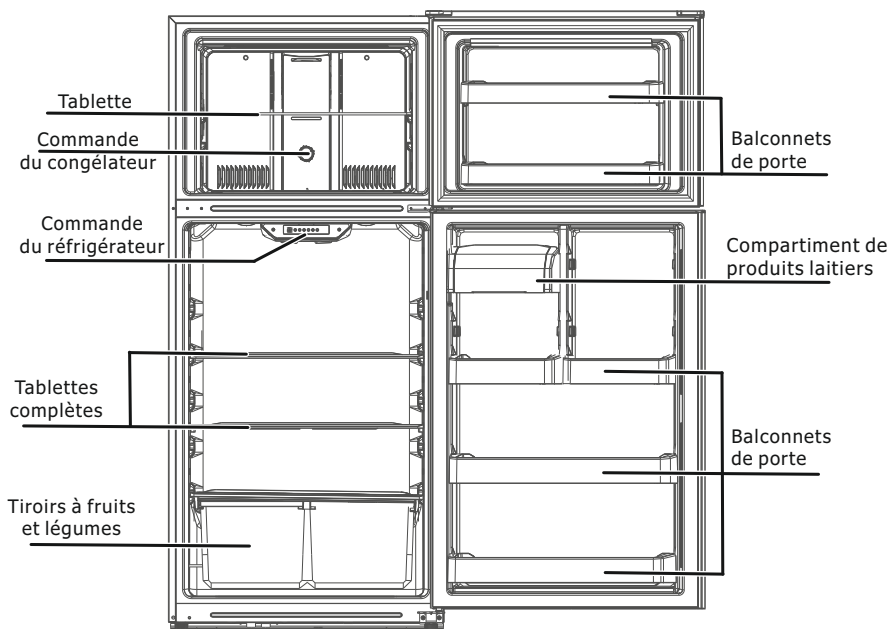

➔ IMPORTANT

Nettoyer de votre réfrigérateur

Retirez le ruban et tous résidus de colle des surfaces avant de mettre le réfrigérateur en marche. Frottez l'adhésif avec vos doigts enduits d'un peu de savon à vaisselle. Rincez à l'eau tiède et essuyez avec un linge doux.

N'utilisez pas d'instruments pointus, d'alcool à friction, de liquides inflammables ni de nettoyants abrasifs pour enlever le ruban ou la colle. Ces produits peuvent endommager la surface de votre réfrigérateur.

Après avoir enlevé tout l'emballage, nettoyez l'intérieur de votre réfrigérateur avant de l'utiliser. Consultez la section « **ENTRETIEN ET NETTOYAGE** » du présent manuel.

➔ IMPORTANT

Déplacer votre réfrigérateur

Votre réfrigérateur est lourd. Lorsque vous déplacez le réfrigérateur pour un nettoyage ou une réparation, prenez soin de recouvrir le plancher avec du carton ou un panneau dur pour éviter de l'endommager. Tirez toujours le réfrigérateur en ligne droite pour le déplacer. Ne faites pas osciller le réfrigérateur lorsque vous essayez de le déplacer, car cela peut endommager le plancher.

Ce guide d'utilisation et d'entretien contient des instructions générales d'utilisation propres à votre modèle. Utilisez le réfrigérateur uniquement selon les instructions de ce Guide d'utilisation et d'entretien. Avant de mettre le réfrigérateur en marche, suivez ces premières étapes importantes.

Emplacement

- Choisissez un emplacement près d'une prise avec mise à la terre. N'utilisez pas de rallonge électrique ni de fiche d'adaptation.
- Si possible, placez le réfrigérateur à l'abri de la lumière directe du soleil, loin de la cuisinière, du lave-vaisselle et de toute autre source de chaleur.
- Le réfrigérateur doit être installé sur un plancher de niveau et assez solide pour supporter un réfrigérateur rempli à pleine capacité.
- Pour les modèles équipés d'une machine à glaçons automatique, prenez en considération l'alimentation en eau. Si vous ne raccordez pas l'eau au réfrigérateur, n'oubliez pas de mettre la machine à glaçons hors fonction.



ATTENTION

N'obstruez pas la partie inférieure avant de votre réfrigérateur. Une circulation d'air suffisante est essentielle au bon fonctionnement de votre réfrigérateur.

Installation

Dégagements pour l'installation

- Prévoyez les dégagements suivants pour faciliter l'installation, assurer une circulation d'air appropriée et raccorder la tuyauterie et les raccordements électriques :

Sur les côtés et derrière	10 cm (4 po)
Dessus	30 cm (12 po)

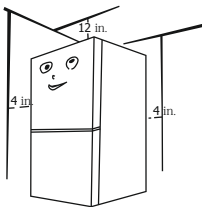

REMARQUE

Si votre réfrigérateur est placé avec le côté charnières contre un mur, vous devez prévoir de l'espace additionnel pour que la porte puisse ouvrir plus grand.

Directives pour le positionnement final de votre réfrigérateur :

- Les 4 coins de l'appareil doivent reposer fermement sur le plancher.
- L'appareil doit être de niveau à l'avant et à l'arrière.
- Les côtés doivent s'incliner de 6 mm (¼ po) de l'avant vers l'arrière (pour s'assurer que les portes se ferment hermétiquement et correctement).
- Les portes doivent être alignées l'une avec l'autre et être de niveau.

Pieds de réglage

Schéma de pieds de réglage

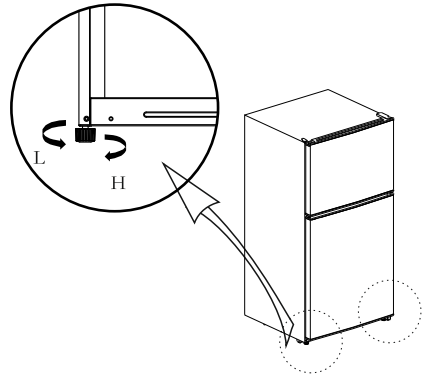





(L'illustration est présentée à titre de référence seulement. La configuration réelle dépend du produit physique ou de la déclaration du distributeur.)

Procédures d'ajustement :

- Tournez les pieds dans le sens des aiguilles d'une montre pour élever le réfrigérateur.
- Tournez les pieds dans le sens contraire des aiguilles d'une montre pour abaisser le réfrigérateur.
- Réglez les pieds de gauche et de droite selon la procédure ci-dessus jusqu'au niveau horizontal.

INVERSION DE LA PORTE

Liste des outils que l'utilisateur doit avoir			
	Tournevis à tête Phillips		Couteau à mastic, tournevis à tête plate
	Douille de 5/16 po et cliquet		Ruban-cache

- Débranchez le réfrigérateur et enlevez tous les aliments des tablettes de la porte. Retirez tous les aliments du revêtement intérieur de la porte. Fixez la porte au moyen de ruban.

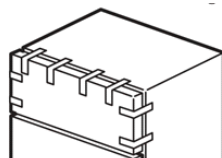

- Retirez la plaque-couvercle gauche et le couvre-charnière supérieur de droite, puis dévissez les vis et retirez la charnière supérieure de droite. Conservez les vis pour les réutiliser.

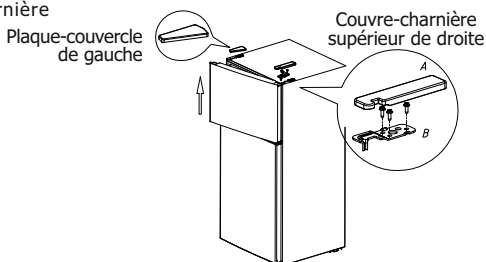

- Levez la porte du congélateur vers le haut et à l'écart du réfrigérateur.
- Dévissez les vis de la charnière centrale, retirez la charnière, puis levez la porte du réfrigérateur vers le haut et à l'écart du réfrigérateur. Conservez les vis pour les réutiliser.

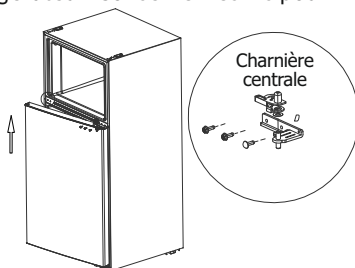

- Dévissez les vis de la charnière du bas, puis retirez la charnière du bas du côté droit du réfrigérateur.
- Dévissez l'axe de la charnière du côté droit de la charnière du bas et déplacez-le du côté gauche, puis fixez la charnière du bas au bas du côté gauche du réfrigérateur, à l'aide des vis que vous avez retirées précédemment.

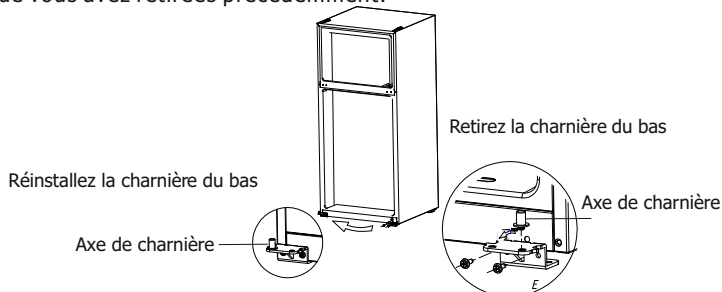

INVERSIÓN DE LAS PUERTAS

7. Retirez les manchons de la partie droite du haut de porte et le couvre-trou de la partie gauche du haut de la porte et installez-les de l'autre côté.
8. Retirez le butoir de la porte du réfrigérateur et installez-le de l'autre côté de la porte. Retirez le butoir et le bloc auto-bloquant de la porte du congélateur, mettez-les de côté pour les réutiliser, sortez le butoir et le bloc auto-bloquant du sac d'accessoires dans le réfrigérateur et installez-les du côté gauche de la porte.

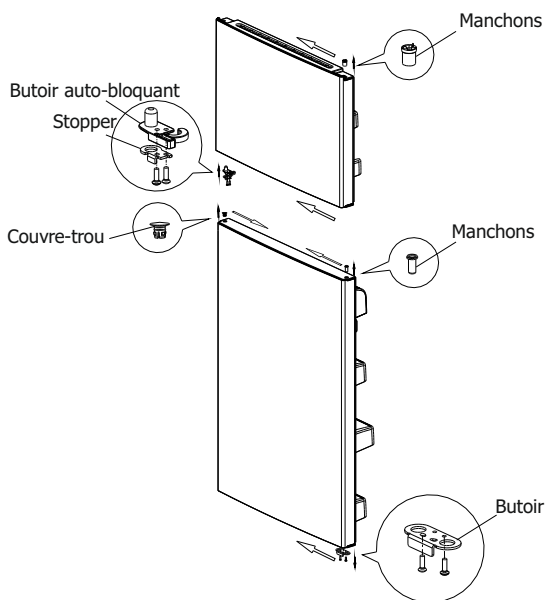

9. Placez la charnière inférieure de la porte du réfrigérateur à la verticale, retirez la charnière centrale pour l'autre côté du sac d'accessoires, puis installez la charnière centrale.

Fixez la charnière centrale de gauche.

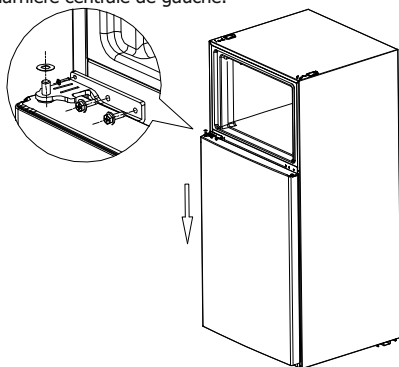

INVERSION DE LA PORTE

10. Placez la porte du congélateur à la verticale sur la charnière centrale, puis retirez la charnière supérieure et le couvercle pour l'autre côté du sac d'accessoires, puis installez la charnière supérieure, le couvre-charnière et le couvre-trou.

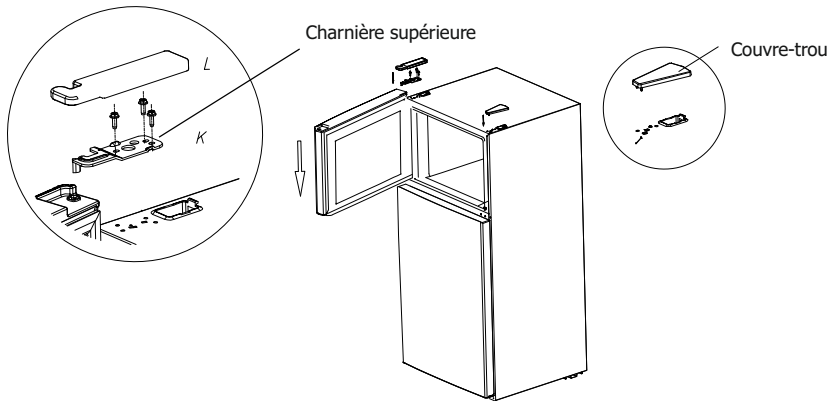

(L'illustration est présentée à titre de référence seulement. La configuration réelle dépend du produit physique ou de la déclaration du distributeur.)

COMMANDES ET RÉGLAGES

Période de refroidissement

Avant la mise en marche initiale, laissez l'appareil immobile pendant 30 minutes. Pour la sécurité alimentaire, faites fonctionner le réfrigérateur avec les portes fermées au moins 8 heures avant d'y placer de la nourriture.

Commandes du réfrigérateur et du congélateur



NOTA

Lorsque vous mettez l'appareil en marche pour la première fois, réglez la commande à **Recommended (recommandé)**. Après 24 heures, réglez les commandes selon vos besoins.

Recommended (recommandé)

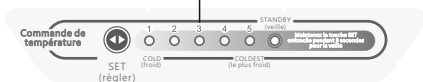

Commande du réfrigérateur



IMPORTANT

Avec le réfrigérateur en fonction, appuyez sur la touche de réglage de la température (SET) pendant 3 secondes pour que le réfrigérateur entre en mode veille et que le voyant de veille s'allume.

Avec le réfrigérateur en mode veille, appuyez brièvement sur la touche de réglage de la température (SET) pour que le réfrigérateur reprenne son fonctionnement normal et que le voyant de veille s'éteigne.

Pour couper l'alimentation de votre réfrigérateur, vous devez débrancher le cordon d'alimentation de la prise murale.



REMARQUE

Si votre appareil se trouve dans un garage ou dans un endroit où la température est sous 13 °C (55 °F), placez la commande du congélateur au réglage le plus froid pour un meilleur rendement.

Réglage de la température

Procédez de façon progressive pour le réglage de la température : tournez légèrement la commande et laissez la température se stabiliser.

- Pour une température plus basse, tournez le bouton vers **COLDER (plus froid)**
- Pour une température plus élevée, tournez la touche vers **COLD (froid)**

Le fait de régler la commande du réfrigérateur modifie la température dans les deux compartiments. La commande du congélateur peut être laissée au préréglage d'usine (**Recommended (recommandé)**) ou réglée tel que désiré.

Pour maintenir les températures, un ventilateur fait circuler l'air dans le réfrigérateur et le congélateur. Afin d'assurer une bonne circulation, veillez à ce que les aliments ne bloquent pas les sorties d'air froid.

Recommended (recommandé)

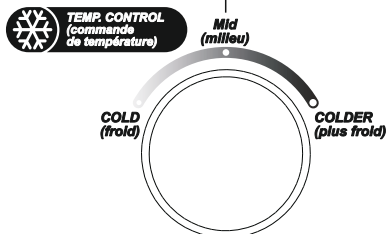

Commande du congélateur

CARACTÉRISTIQUES DE RANGEMENT

Rangement dans la porte

Les compartiments, les tablettes et les balconnets de porte sont pratiques pour ranger les pots, les bouteilles et les canettes. Les articles fréquemment utilisés peuvent être sélectionnés rapidement.

Utilisez le compartiment des produits laitiers, qui est moins froid que le reste de l'espace de rangement, pour conserver à court terme du fromage, des tartinades ou du beurre.

Balconnet

Les balconnets peuvent accueillir des contenants de boissons en plastique de 4 litres ou d'autres récipients ou bocaux de format économique.

Pour retirer le balconnet de la porte :

1. Poussez le balconnet vers le haut.
2. Tirez-le en ligne droit.

Pour installer le balconnet de porte :

1. Poussez le balconnet vers l'arrière et vers le bas, dans les onglets de verrouillage.
2. Les côtés du balconnet s'enclenchent dans les onglets.

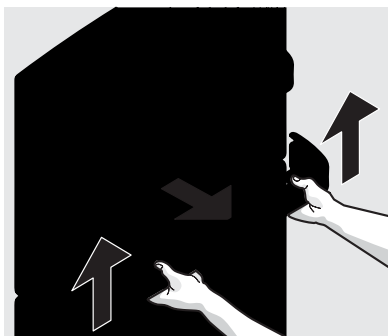

Balconnet

Réglage des tablettes

Les tablettes sont faciles à ajuster selon vos besoins. Avant de régler la position des tablettes, enlevez tous les aliments qui s'y trouvent.

Pour régler la position des tablettes, soulevez-en l'arrière et tirez-les vers l'avant.

Pour remettre les tablettes en place, insérez-en l'arrière dans n'importe quelle paire de rails et poussez-les délicatement en place.

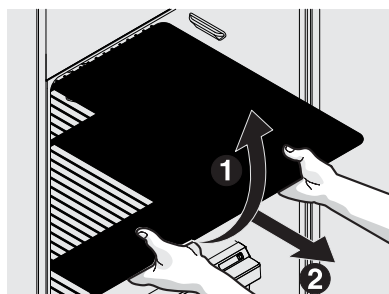

Tablette en fil métallique

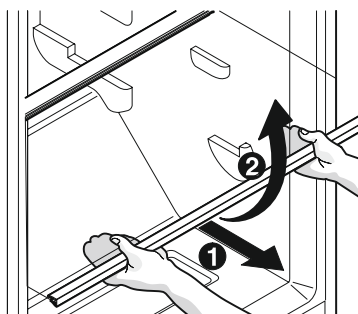

Tablette en verre



ATTENTION

Ne nettoyez pas les tablettes en verre ou les couvercles avec de l'eau chaude lorsqu'ils sont encore froids. Les tablettes et les couvercles peuvent se briser s'ils sont exposés à des changements brusques de température ou à un impact, par exemple s'ils sont cognés. Le verre trempé est conçu pour se fracasser en plusieurs petits morceaux de la grosseur de cailloux. Ceci est normal. Les tablettes en verre et les couvercles sont pesants. Utilisez vos deux mains lorsque vous les retirez pour éviter de les échapper.



ATTENTION

Pour éviter les blessures et les dommages, manipulez les tablettes en verre trempé avec précaution. Les tablettes peuvent se briser soudainement si elles sont entaillées, éraflées ou exposées à des changements soudains de température.

Pour protéger votre investissement

Gardez votre réfrigérateur propre pour préserver son apparence et empêcher l'accumulation d'odeurs. Essayez immédiatement tout déversement et nettoyez les compartiments du réfrigérateur et le congélateur au moins deux fois par année. Lorsque vous les nettoyez, prenez les précautions suivantes :

- N'utilisez jamais de CHLORURE ou de produits à l'eau de Javel pour nettoyer l'acier inoxydable.
- Ne lavez aucune des pièces amovibles dans le lave-vaisselle.
- Débranchez toujours le cordon d'alimentation de la prise murale avant le nettoyage.
- Enlevez les étiquettes adhésives à la main. N'utilisez pas de lame de rasoir ou d'autre instrument pointu pouvant égratigner la surface de l'appareil.
- N'enlevez pas la plaque où se trouve sur le numéro de série.

N'utilisez pas de nettoyant abrasif, de vaporisateur pour vitres, de poudre à récurer, de brosse, de liquide inflammable, de cire nettoyante, de détergent concentré, de javellisant ni de nettoyant renfermant des produits à base de pétrole sur les pièces en plastique, les portes intérieures, les joints ou les revêtements intérieurs de l'appareil. N'utilisez pas d'essuie-tout, de tampon à récurer métallique, de solution alcaline forte ni aucun autre article de nettoyage abrasif.



REMARQUE

Si vous réglez la commande de température pour éteindre le système de refroidissement, l'éclairage et les autres composants électriques continuent à fonctionner jusqu'à ce que vous débranchiez le cordon d'alimentation de la prise murale.



ATTENTION

Tirez le réfrigérateur en ligne droite pour le déplacer. Le déplacer d'un côté à l'autre peut endommager le revêtement de sol. Faites attention de ne pas déplacer le réfrigérateur au-delà des raccords de plomberie.

CONSEILS POUR L'ENTRETIEN ET LE NETTOYAGE

Conseils pour l'entretien et le nettoyage		
Composant	Produits à utiliser	Conseils et précautions
Revêtements intérieur et de porte	<ul style="list-style-type: none">• Savon et eau• Bicarbonate de soude et eau	Utilisez 2 c. à table de bicarbonate de soude dans 1 litre d'eau chaude. Assurez-vous de bien essorer l'eau de l'éponge ou du chiffon avant de nettoyer autour des commandes, de l'ampoule ou de toute pièce électrique.
Joint d'étanchéité de la porte	<ul style="list-style-type: none">• Savon et eau	Essayez les joints avec un chiffon propre et doux.
Tiroirs et bacs	<ul style="list-style-type: none">• Savon et eau	Utilisez un linge doux pour nettoyer les glissières et les rails des tiroirs.
Tablettes en verre	<ul style="list-style-type: none">• Savon et eau• Nettoyant pour vitres• Vaporisateurs liquides doux	Laissez le verre se réchauffer à la température de la pièce avant de le tremper dans l'eau chaude.
Extérieur	<ul style="list-style-type: none">• Savon et eau• Nettoyant pour verre non abrasif	Pour nettoyer les poignées, n'utilisez pas de nettoyant ménager commercial à base d'ammoniaque, de javellisant ou d'alcool. Utilisez un linge doux pour nettoyer les poignées lisses. N'utilisez PAS de chiffon sec pour nettoyer les portes lisses.

1 800 374-4432 (États-Unis)
1 800 265-8352 (Canada)

Visitez notre site Web à l'adresse
www.frigidaire.com

Situations courantes	Avant d'appeler pour une réparation, consultez cette liste. Cela peut vous sauver du temps et de l'argent. Cette liste présente des situations courantes qui ne découlent pas d'un défaut de matériau ou de fabrication de cet appareil.
Le réfrigérateur ne fonctionne pas.	<ul style="list-style-type: none"> • Assurez-vous que la fiche est insérée à fond dans la prise de courant. • Vérifiez le fusible et remplacez-le au besoin par un fusible de 15 A à action retardée. Réinitialisez le disjoncteur. • La commande du réfrigérateur est tournée à OFF. • Un cycle de dégivrage du réfrigérateur peut être en cours. Attendez 20 minutes et vérifiez de nouveau.
La température du congélateur est plus basse que celle souhaitée. La température du réfrigérateur est satisfaisante.	<ul style="list-style-type: none"> • Réglez la commande auxiliaire du congélateur à une température plus élevée jusqu'à ce que la température du congélateur soit satisfaisante. Attendez 24 heures pour permettre à la température de se stabiliser.
La température du réfrigérateur est trop basse. La température du congélateur est satisfaisante.	<ul style="list-style-type: none"> • Réglez la commande du réfrigérateur à une température plus élevée. Attendez 24 heures pour permettre à la température de se stabiliser. Vérifiez ensuite la température du congélateur et réglez-la selon les besoins.
La température du congélateur est plus élevée que celle souhaitée. La température du réfrigérateur est satisfaisante.	<ul style="list-style-type: none"> • Réglez la commande auxiliaire du congélateur à une température plus basse jusqu'à ce que la température du congélateur soit satisfaisante. Attendez 24 heures pour permettre à la température de se stabiliser.
La température du réfrigérateur est trop élevée. La température du congélateur est satisfaisante.	<ul style="list-style-type: none"> • Réglez la commande du réfrigérateur à une température plus basse. Attendez 24 heures pour permettre à la température de se stabiliser. Vérifiez ensuite la température du réfrigérateur et réglez-la selon les besoins.
Le réfrigérateur est bruyant ou il vibre.	<ul style="list-style-type: none"> • L'appareil n'est pas de niveau. • Le plancher est faible. • Consultez la section « BRUITS DE FONCTIONNEMENT NORMAUX ».
Odeurs dans le réfrigérateur.	<ul style="list-style-type: none"> • L'intérieur a besoin d'être nettoyé. • Les aliments qui dégagent des odeurs doivent être couverts ou enveloppés.
La lampe intérieure ne fonctionne pas.	<ul style="list-style-type: none"> • Remplacez l'ampoule. • Assurez-vous que la fiche est insérée à fond dans la prise de courant. • Le commutateur d'éclairage peut être coincé. Pour le décoincer, appuyez sur le commutateur d'éclairage qui se trouve dans un mur latéral du réfrigérateur.

Solución de problemas

Longue durée de fonctionnement du compresseur	<ul style="list-style-type: none">• Un fonctionnement prolongé du réfrigérateur est normal en été quand la température est élevée.• Il n'est pas recommandé de conserver trop d'aliments en même temps dans l'appareil.• Les aliments refroidissent avant d'être placés dans l'appareil.• Les portes sont ouvertes trop fréquemment.
Les portes ne ferment pas bien.	<ul style="list-style-type: none">• La porte est coincée par des emballages d'aliments.• Le réfrigérateur est incliné.
Le joint de la porte n'est pas étanche	<ul style="list-style-type: none">• Retirez tout corps étranger du joint de la porte.• Chauffez le joint de la porte puis refroidissez-le pour le restaurer. (Ou servez-vous d'un séchoir électrique ou d'une serviette très chaude pour le réchauffer.)
Le bac à eau déborde	<ul style="list-style-type: none">• Il y a trop d'aliments dans le compartiment ou la nourriture qui s'y trouve contient trop d'eau, ce qui entraîne un fort dégivrage.• Les portes ne ferment pas bien, ce qui donne lieu à du givre en raison de l'entrée d'air et à un surplus d'eau dû au dégivrage.
Boîtier chaud	<ul style="list-style-type: none">• La chaleur du condenseur intégré se dissipe par le boîtier, ce qui est normal. Lorsque le boîtier devient trop chaud en raison de la température ambiante ou de l'entreposage de trop d'aliments, assurez une aération adéquate pour faciliter la dissipation de la chaleur.
Condensation sur la surface	<ul style="list-style-type: none">• Il est normal qu'il y ait de la condensation sur la surface extérieure et les joints de porte du réfrigérateur lorsque l'humidité ambiante est trop élevée. Essayez le condensat avec une serviette propre.
Bruits anormaux	<ul style="list-style-type: none">• Bourdonnement : Le compresseur peut produire des bourdonnements durant son fonctionnement; ceux-ci sont plus bruyants au démarrage ou à l'arrêt. Ceci est normal.• Craquement : Le frigorigène qui circule à l'intérieur de l'appareil, peut produire un craquement, ce qui est normal.

Votre électroménager est couvert par une garantie limitée d'un an. Pendant un an, à partir de la date d'achat, Electrolux assumera les coûts de toute réparation ou de tout remplacement de pièce de cet appareil si ce dernier présente un défaut de fabrication ou un vice de matériau si l'appareil est installé, utilisé et entretenu selon les instructions fournies.

Exclusions

Cette garantie ne couvre pas ce qui suit :

1. Les produits dont le numéro de série original a été enlevé, modifié ou n'est pas facile à déterminer.
2. Les produits qui ont été transférés de leur propriétaire initial à une autre personne ou qui ne sont plus aux États-Unis ou au Canada.
3. La présence de rouille à l'intérieur ou à l'extérieur de l'appareil.
4. Les produits vendus « tels quels » ne sont pas couverts par cette garantie.
5. La perte de nourriture à la suite d'une défaillance du réfrigérateur ou du congélateur.
6. Les produits utilisés dans un établissement commercial.
7. Les appels de service après-vente qui ne concernent pas un mauvais fonctionnement, un défaut de matériau ou de fabrication ou pour les appareils qui ne font pas l'objet d'un usage domestique ou qui ne sont pas utilisés conformément aux instructions fournies.
8. Les appels de service après-vente pour corriger l'installation de l'appareil ou pour obtenir des instructions concernant son utilisation.
9. Les frais pour rendre l'appareil accessible à des fins d'entretien, comme l'enlèvement des garnitures, armoires, tablettes, etc. qui ne faisaient pas partie de l'appareil lorsqu'il a quitté l'usine.
10. Les appels de service après-vente pour réparer ou remplacer des ampoules, des filtres à air, des filtres à eau, d'autres matériaux jetables ou des boutons, des poignées ou d'autres pièces esthétiques.
11. Les surcharges, y compris, sans s'y limiter, les appels de service après les heures d'ouverture, les fins de semaine ou pendant les vacances, les droits de péage, les frais de traversier ou les frais de déplacement pour les appels de service aux régions éloignées, y compris l'état d'Alaska.
12. Les dommages causés au fini de l'appareil ou à la maison pendant l'installation, y compris, sans s'y limiter, les planchers, les armoires, les murs, etc.
13. Les dommages causés par : des réparations faites par des techniciens non autorisés, l'utilisation de pièces autres que des pièces Electrolux d'origine ou de pièces qui n'ont pas été obtenues par l'entremise d'un réparateur autorisé ou des causes externes telles que l'usage abusif, le mauvais usage, l'emploi d'une alimentation électrique inadéquate, les accidents, les incendies ou les catastrophes naturelles.

EXONÉRATION CONCERNANT LES GARANTIES IMPLICITES; LIMITATIONS DES RECOURS

L'UNIQUE RECOURS DU CLIENT EN VERTU DE CETTE GARANTIE LIMITÉE EST LA RÉPARATION OU LE REMPLACEMENT DU PRODUIT AUX TERMES DE LA PRÉSENTE. LES RÉCLAMATIONS FONDÉES SUR DES GARANTIES IMPLICITES, Y COMPRIS LES GARANTIES DE QUALITÉ MARCHANDE OU D'ADAPTATION À UN USAGE PARTICULIER, SONT LIMITÉES À UN AN OU À LA PÉRIODE LA PLUS COURTE PERMISE PAR LA LOI, MAIS NON INFÉRIEURE À UN AN. ELECTROLUX NE SAURAIT ÊTRE TENUE RESPONSABLE DE QUELQUE RÉCLAMATION QUE CE SOIT POUR TOUT DOMMAGE IMMATÉRIEL OU DOMMAGE-INTÉRÊT ACCESSOIRES DÉCOULANT DE TOUT MANQUEMENT À CETTE GARANTIE LIMITÉE ÉCRITE OU DE TOUT AUTRES GARANTIES IMPLICITES. CERTAINES PROVINCES N'AUTORISENT PAS L'EXCLUSION DE DOMMAGES SPÉCIAUX OU INDIRECTS, NI L'IMPOSITION DE LIMITES À LA DURÉE D'UNE GARANTIE IMPLICITE, PAR CONSÉQUENT, CES LIMITATIONS OU EXCLUSIONS POURRAIENT NE PAS S'APPLIQUER À VOUS. CETTE GARANTIE ÉCRITE VOUS DONNE DES DROITS LÉGAUX SPÉCIFIQUES. VOUS POURRIEZ ÉGALEMENT BÉNÉFICIER D'AUTRES DROITS VARIANT SELON L'ÉTAT, LE TERRITOIRE OU LA PROVINCE.

Si vous avez besoin de service après-vente

Conservez votre reçu, votre bon de livraison ou une autre preuve valide de paiement pour établir la période de la garantie au cas où une réparation s'avérerait nécessaire. Si une réparation est effectuée, il est recommandé d'obtenir et de conserver tous les reçus. Le service après-vente en vertu de cette garantie doit être obtenu en communiquant avec Electrolux aux adresses ou numéros de téléphone ci-dessous.

Cette garantie s'applique uniquement aux États-Unis et au Canada. Aux États-Unis, votre appareil est garanti par Electrolux Major Appliances North America, une division d'Electrolux Home Products, Inc. Au Canada, votre appareil est garanti par Electrolux Canada Corp. Electrolux n'autorise personne à modifier les obligations contenues dans cette garantie ni à y ajouter quoi que ce soit. Les obligations de cette garantie concernant la réparation et les pièces doivent être remplies par Electrolux ou par une entreprise de réparation autorisée. Les caractéristiques ou spécifications de produit décrites ou illustrées peuvent être modifiées sans préavis.

États-Unis

1.800.374.4432

Frigidaire

10200 David Taylor Drive

Charlotte, NC 28262



Electrolux

Canada

1.800.265.8352

Electrolux Canada Corp.

5855 Terry Fox Way

Mississauga, Ontario, Canada

L5V 3E4

