

# FRIGIDAIRE®

Todo acerca del

# Uso y Cuidado

de su Licuadora para el Hogar



## ÍNDICE

Precauciones importantes .....	11	Limpieza de su licuadora .....	15
Piezas y funciones .....	12	Consejos para un mejor uso .....	16
Antes de usar su licuadora .....	13	Solución de problemas .....	17
Cómo armar su licuadora .....	13	Información sobre la garantía .....	18
Cómo usar su licuadora.....	14		

# PRECAUCIONES IMPORTANTES

## Cuando se usan aparatos eléctricos siempre se deben tomar precauciones básicas, incluyendo las siguientes:

1. Lea todas las instrucciones.
2. Evite el contacto con las piezas móviles.
3. Para protegerse contra descargas eléctricas, no ponga el cable, los enchufes, o el aparato en agua ni en otro líquido.
4. Es necesario ejercer una atenta supervisión cuando cualquier aparato electrodoméstico sea usado por o cerca de los niños.
5. Desconecte el cable del tomacorriente cuando no esté en uso, antes de poner o quitar las piezas, y antes de limpiarlas.
6. No haga funcionar ningún aparato electrodoméstico con un cable o enchufe deteriorados, ni después de un mal funcionamiento del aparato, ni de que se caiga o estropee de alguna manera. Devuelva el electrodoméstico al centro de servicio autorizado más cercano para su inspección, reparación, o ajuste eléctrico o mecánico.
7. No lo use en exteriores.
8. No permita que el cable toque superficies calientes, incluyendo la estufa, ni que cuelgue sobre el borde de la mesa o del mostrador donde pueda ser jalado por los niños o se pueda tropezar con él involuntariamente.
9. No lo coloque en o cerca de una hornilla caliente de gas o eléctrica, o en un horno caliente o en un microondas.
10. No use este electrodoméstico para ningún otro objetivo que no sea su uso previsto.
11. Con el fin de evitar posibles descargas eléctricas, no sumerja la unidad del motor en agua ni líquidos.
12. El uso de accesorios no recomendados o vendidos por el fabricante puede provocar incendios, descargas eléctricas, o lesiones.
13. Coloque la licuadora en una superficie seca y pareja.
14. Para desconectar la licuadora, apriete el botón OFF para asegurarse que la unidad esté apagada. Luego desconecte cogiendo el enchufe y sacándolo del tomacorriente de la pared. Nunca desconecte jalando del cable.
15. Siempre use su licuadora con la tapa en su lugar.
16. No quite el vaso de la unidad del motor mientras la unidad esté en operación.
17. **LAS CUCHILLAS SON AFILADAS. MANÉJELAS CON CUIDADO.**
18. Mantenga las manos y los utensilios fuera del contenedor mientras licúa a fin de reducir el riesgo de lesiones severas a las personas, o daños a la licuadora. Se puede usar un raspador, pero debe usarse únicamente cuando la licuadora esté apagada.
19. Nunca deje la licuadora desatendida mientras esté funcionando.
20. Antes de usar la unidad por primera vez, lave el vaso de la licuadora, el ensamble de las cuchillas, el anillo de sellado y la tapa.
21. No coloque líquidos hirviendo ni calientes en el vaso. Deje que se enfríen los líquidos antes de vaciarlos en el vaso.
22. No coloque la unidad cerca de ninguna superficie caliente, estufa u hornillas eléctricas, o donde pudiera tocar alguna otra fuente de calor.
23. Agregue primero los ingredientes líquidos al vaso; luego agregue los ingredientes secos para que queden uniformemente mezclados.
24. Cuando la mezcla sea pesada o espesa, licúe durante 10 segundos y apague la unidad. Revuelva la mezcla antes de continuar licuando.
25. Para reducir el riesgo de lesiones, nunca coloque el ensamble de las cuchillas en la base sin que el vaso esté correctamente adherido.

## GUARDE ESTAS INSTRUCCIONES Información de Seguridad para el Consumidor

### ESTA UNIDAD ES PARA USO DOMÉSTICO ÚNICAMENTE. Enchufe polarizado

Este aparato tiene un enchufe polarizado (uno de los contactos es más ancho que el otro). Para reducir el riesgo de descargas eléctricas, este enchufe encaja en un tomacorriente polarizado sólo de una manera. Si el enchufe no encaja bien en el tomacorriente, déle la vuelta al enchufe y reinsértelo. Si todavía no encaja, llame a un electricista calificado. No haga ningún cambio al enchufe.



### PRECAUCIÓN

**Instrucciones para cable corto:** Su licuadora está equipada con un cable corto de suministro de energía como medida de seguridad para evitar lesiones personales o daños a la propiedad a resultas de haberlo jalado, haberse tropezado o enredado con un cable más largo. No permita que los niños usen o estén cerca de este electrodoméstico sin la atenta supervisión de un adulto. Está disponible un cable de extensión y puede ser usado si se tiene cuidado durante su uso. Si se utiliza un cable de extensión, (1) la especificación eléctrica marcada en los cables o en el cable de extensión deberá ser al menos igual que la especificación eléctrica del electrodoméstico, (2) el cable deberá ser colocado de modo que no cuelgue sobre la superficie del mostrador o de la mesa, donde pueda ser jalado por los niños o se pueda tropezar con él involuntariamente, (3) si el electrodoméstico es del tipo de conexión a tierra, el cable de extensión deberá ser un cable de 3 hilos con conexión a tierra.

## PIEZAS Y FUNCIONES

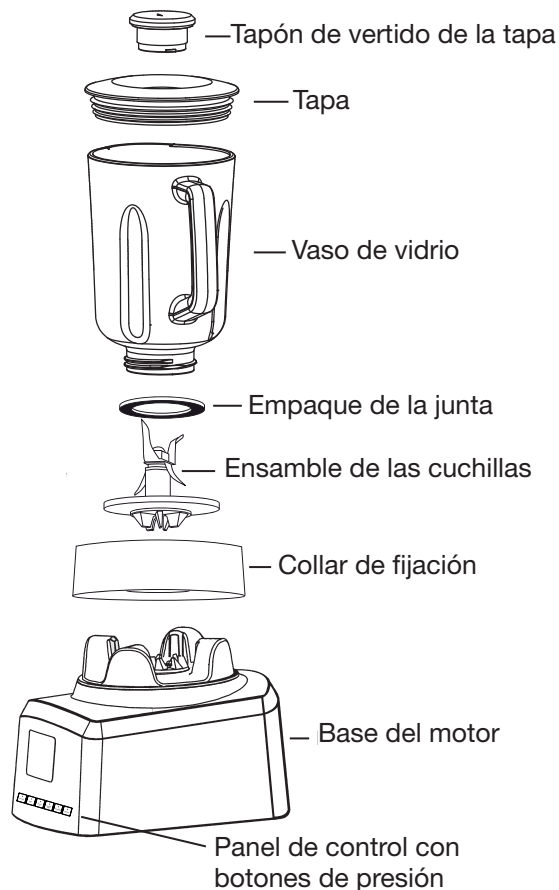
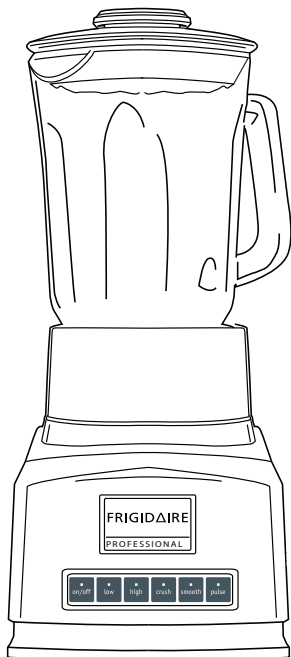

### Vaso de 56 onzas

Su Licuadora para el Hogar viene con un vaso de vidrio de 56 onzas. Este vaso de tamaño generoso manejará las necesidades de licuado de todas sus recetas favoritas, desde el picado de nueces hasta la mezcla de aderezos de ensaladas, hasta hacer puré para la comida de los bebés, y mucho más.

### Tapón de vertido

Esta función le permite agregar ingredientes al vaso sin quitar la tapa. Sólo levante el tapón de vertido para verter o introducir líquidos o agregar ingredientes secos mientras licúa.

### Función de apagado automático

Su licuadora está equipada con una función de apagado automático. Si el botón de control de la licuadora se queda en 'On' (encendido) pero la licuadora no opera durante 30 minutos, la licuadora se apagará automáticamente. En caso de que haya olvidado apagar el electrodoméstico y desconectarlo después de usarlo, esta función impedirá el uso innecesario de energía eléctrica.

### 2 velocidades, 3 funciones especiales

Los ajustes 'Alto' (High) y 'Bajo' (Low) le permiten licuar ingredientes a la velocidad deseada. Su licuadora también incluye tres funciones especiales –Impulso al tacto, Batido, y Triturado de hielo – con cada función predeterminada a la velocidad apropiada para estos usos especializados.

### Energía eléctrica

Si el circuito eléctrico está sobrecargado con otros electrodomésticos, su electrodoméstico no podrá funcionar correctamente. Deberá ser operado en un circuito eléctrico separado de otros electrodomésticos.

### ⚠ ADVERTENCIA

#### Riesgo de descarga eléctrica

Enchufe la unidad en un tomacorriente correctamente conectado a tierra.

No seguir estas instrucciones puede causar la muerte, incendio, o descarga eléctrica.

### Especificaciones del producto

Número de modelo	FPJB56B7MS
Voltios	120V corriente alterna únicamente
Potencia nominal	600 vatios
Hertz	60 HZ
Dimensiones	Ancho 7 1/16 pulg. (17.9 cm) Profundidad 9 pulg. (22.9 cm) Altura 16 1/4 pulg. (41.4 cm)
Capacity	56 onzas (1650 ml)

## ANTES DE USAR SU LICUADORA

### PRECAUCIÓN

Desempaque con cuidado. ¡Las cuchillas son muy afiladas!

1. Desempaque cuidadosamente el contenido de la caja. Revise para asegurarse de que viene con todas las piezas (como se muestra en la página 12) y que la licuadora no tenga ninguna avería física. Si descubre algún daño o piezas faltantes, por favor comuníquese con nuestro departamento de servicio al cliente al teléfono 1-888-845-7330 antes de conectar la unidad.
2. Quite de la licuadora cualquier material impreso o cinta. Inspeccione el vaso para asegurarse de que no haya ningún material de embalaje o materiales extraños dentro del mismo.
3. Después de la inspección, coloque la base del motor de la licuadora verticalmente sobre un mostrador o una mesa.
4. Antes de usar, lave la tapa, el tapón de vertido, el vaso de vidrio, el empaque de la junta y el ensamble de las cuchillas, en agua caliente con jabón o en un lavavajillas. (Para desarmar, vea las instrucciones de la página 15.) Séquelos muy bien.
5. Limpie la base del motor con un paño húmedo.
6. Ensamble la licuadora siguiendo las instrucciones de esta página.

## CÓMO ARMAR SU LICUADORA

### PRECAUCIÓN

**Las cuchillas son muy afiladas.**

Cuando maneje el ensamble de las cuchillas, sosténgalo por su base. Evite manejar las cuchillas con los dedos.

1. Coloque la base del motor en una superficie plana y seca.
2. Asegúrese de que el motor esté apagado y el cable de alimentación esté desenchufado.
3. Ponga el vaso de vidrio boca abajo sobre una superficie plana y firme.
4. Coloque la junta sobre la abertura del fondo del vaso.
5. Inserte el ensamble de las cuchillas en la abertura del vaso.
6. Coloque el collar de seguridad encima del ensamble de las cuchillas y enrósquelo en el sentido de las agujas del reloj hasta que se asegure firmemente.
7. Voltee el vaso boca arriba y colóquelo en la base del motor.
8. Coloque la tapa encima del vaso. Coloque el tapón de vertido en la tapa de la licuadora y déle vuelta hasta que se asegure.
9. Conecte el cable de alimentación en un tomacorriente de 120 voltios. Su licuadora ya está lista para usarse.

### PRECAUCIÓN

Para agregar alimentos o líquidos mientras la licuadora está en operación, *únicamente* necesita levantar el tapón de vertido e introducir los ingredientes. Nunca quite la tapa mientras la licuadora esté funcionando.

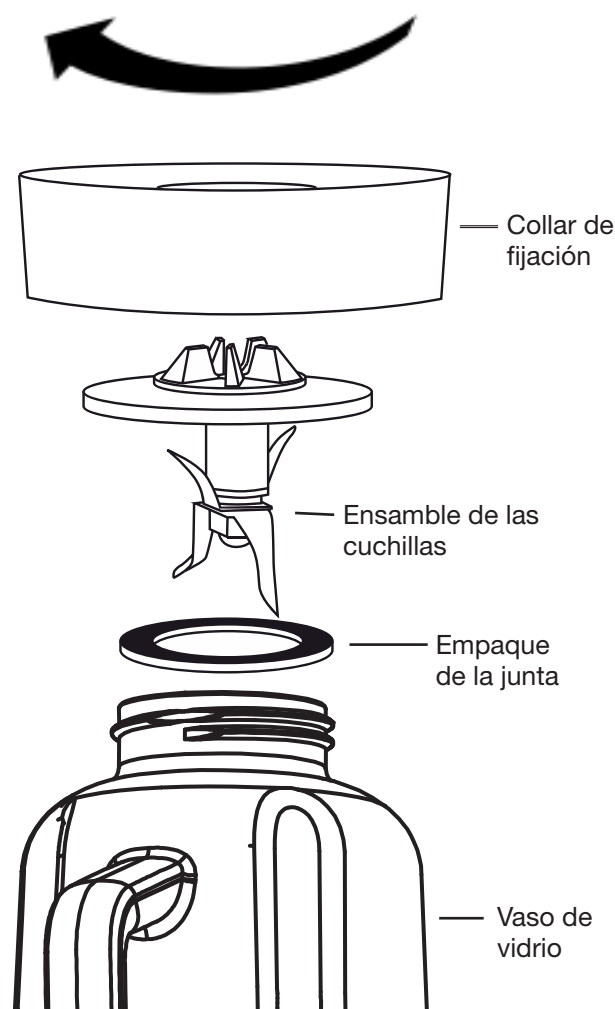





# CÓMO USAR SU LICUADORA

## Para usar su licuadora:

- Ponga el alimento en el vaso de la licuadora, procurando no llenarlo demasiado.
- Presione el botón ON/OFF. La luz clara del indicador LED se iluminará, indicando que la licuadora está encendida pero no se ha seleccionado ninguna velocidad.
- Presione el botón 'Bajo' o 'Alto' para seleccionar la velocidad de procesamiento que desee, o elija una de 3 funciones especiales.

## Elección de la velocidad

- | Pasos   | Presionar   |
|---|---|
| 1. Presione ON/OFF. La luz indicará que la licuadora está encendida.  |    |
| 2. Presione la velocidad deseada. La luz indicará la velocidad seleccionada.  |    |
| 3. Para hacer una pausa, presione otra vez el botón de velocidad. La unidad dejará de licuar y permanecerá encendida en modo de espera. |    |
| 4. Presione otra vez el botón de velocidad para reanudar el licuado.  |   |
| 5. Cuando termine, presione ON/OFF para apagar la licuadora. La luz se apagará.   |  |

Consejo: Usted puede cambiar la velocidad mientras la licuadora está en funcionamiento sin apagar la unidad. Simplemente presione la velocidad seleccionada para hacer una pausa; luego presione otra velocidad para reanudar el licuado.

## Cuando termine de licuar

- Apague la unidad y desconéctela del tomacorriente.
- Levante el vaso *verticalmente* y fuera de la base del motor – no gire el vaso ni el collar de seguridad cuando los retire de la base del motor.
- Después de la limpieza, guarde el vaso boca arriba, en o junto a la base del motor, con la tapa y el tapón de vertido en su lugar. No coloque otros artículos encima de la licuadora cuando esté guardada.





## PRECAUCIÓN

**No licúe por encima de la capacidad máxima.** Cuando use la licuadora con el vaso lleno a, o cerca de, su capacidad máxima, apoye su mano sobre la tapa de la licuadora para estabilizarla. Esto ayudará a evitar cualquier movimiento o desplazamiento mientras licúa.



## Función de impulso al tacto

Use el botón 'Impulso al tacto' (Pulse) cuando necesite un ciclo corto de fuerza. Esta función es útil para triturar nueces, para desmenuzar pedazos grandes de alimentos, o para alimentos que requieren un licuado mínimo.

- | Pasos  | Presionar   |
|--|---|
| 1. Presione ON/OFF. La luz indicará que la licuadora está encendida.             |  |
| 2. Presione 'Impulso al tacto' (Pulse). La luz indicará la función seleccionada. |  |
| 3. Presione ON/OFF para apagar la licuadora. La luz se apagará.                  |  |



## Función de batido

Esta función le permite preparar su batido favorito fácilmente. El uso de esta función permite triturar el hielo y mezclar su batido a la consistencia deseada.

- | Pasos   | Presionar   |
|---|---|
| 1. Presione ON/OFF. La luz indicará que la licuadora está encendida.                                    |  |
| 2. Presione 'Smooth' (Batido). La luz indicará la función seleccionada.                                 |  |
| 3. Cuando obtenga la consistencia deseada, presione ON/OFF para apagar la licuadora. La luz se apagará. |  |

## Función de triturado de hielo

Esta función le permite triturar hielo sin agregar líquidos. Funciona en modo 'Impulso al tacto' (Pulse), dando un ciclo de fuerza para triturar el hielo según lo deseado. Cargue cubitos de hielo en el vaso de la licuadora y procese hasta que el hielo quede triturado a la consistencia deseada. Para mejores resultados, hágalo en cantidades pequeñas.

- | Pasos   | Presionar   |
|---|---|
| 1. Presione ON/OFF. La luz indicará que la licuadora está encendida.            |  |
| 2. Presione 'Crush' (Triturar). La luz indicará la función seleccionada.        |  |
| 3. Cuando termine, presione ON/OFF para apagar la licuadora. La luz se apagará. |  |

# LIMPIEZA DE SU LICUADORA

## ➔ IMPORTANTE

Desenchufe la licuadora del tomacorriente antes de limpiarla.

- Para desarmar, vacíe el vaso y póngalo boca abajo. Gire el anillo de sellado en sentido contrario a las agujas del reloj para abrirlo. Levante el anillo de sellado, el ensamble de las cuchillas y el empaque de la junta.
- **Maneje con cuidado el ensamble de las cuchillas.** Es FILOSO y puede causar lesiones. No intente quitar las cuchillas del ensamble de cortar.
- Limpie la base del motor con un paño húmedo y séquelo completamente.
- Limpie el cable de alimentación con un paño húmedo.
- Lave el vaso, la tapa, el tapón de vertido, la junta, el ensamble de cuchillas y el collar de seguridad en agua caliente con jabón. Si hay algún alimento obstinado, use un cepillo para liberar los residuos de comida. Enjuague todas las piezas y séquelas completamente.
- Si lo desea, el vaso puede ser lavado en el lavavajillas en ciclo normal, y en posición boca abajo. La tapa, el tapón de vertido, la junta, el ensamble de cuchillas y el collar de seguridad también se pueden lavar con seguridad en la rejilla superior del lavavajillas.
- También puede lavar el ensamble de las cuchillas agregando 1 taza de agua caliente con jabón al vaso de la licuadora. Hágala funcionar en 'Low' (Baja velocidad) durante 30 segundos. Vacíe el vaso. Agregue agua limpia caliente y haga funcionar otros 30 segundos para que se enjuague. Desmonte las piezas cuidadosamente, enjuáguelas en agua limpia caliente y séquelas completamente.
- Para manchas y olores obstinados o fuertes: Remoje el vaso y la tapa durante 5 minutos en una solución con detergente. Enjuáguelos con agua caliente limpia y séquelos completamente.

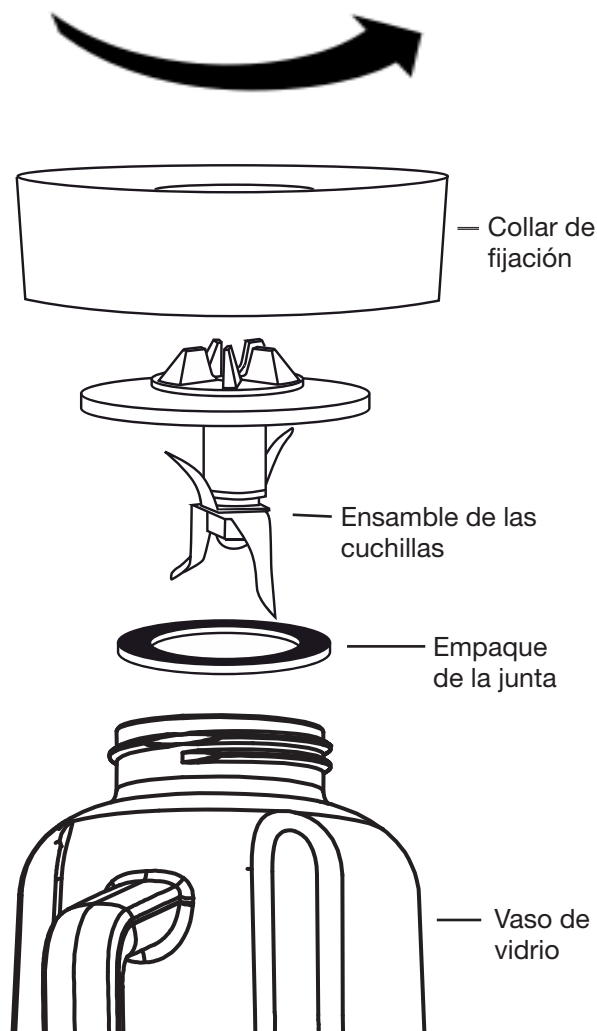

## ⚠ PRECAUCIÓN

Nunca sumerja la base del motor en agua ni en otros líquidos. Nunca ponga la base del motor en un lavavajillas. La base del motor está diseñada para que resista los líquidos, pero no debe ser sumergida en agua.



## ⚠ PRECAUCIÓN

- Nunca use fibras ni limpiadores abrasivos en la base del motor, ya que pueden rayar o perjudicar el acabado.
- No use blanqueadores para limpiar la base del motor, ya que el blanqueador puede perjudicar el acabado de acero inoxidable.



## CONSEJOS PARA UN MEJOR USO

### SÍ:

- Use el botón 'Low' (Bajo) para bebidas o cocteles, mayonesa, aderezos, adobos, y cualquier alimento que necesite batirse con consistencia.
- Use el botón 'High' (Alto) para hacer sopas de puré o licuar cualquier alimento.
- Use el botón 'Pulse' (Impulso al tacto) para conseguir un ciclo de fuerza durante un periodo corto de tiempo, como para picar cebollas, nueces o granos.
- Use el botón 'Crush' (Triturar) para triturar hielo. Para mejores resultados, hágalo en cantidades pequeñas.
- Para resultados uniformes, corte los alimentos en cubos de 1/2 a 1 pulgada antes de procesarlos.
- Para que los ingredientes se mezclen uniformemente, agregue primero los líquidos al vaso; luego agregue los ingredientes sólidos restantes.
- Retire el tapón de vertido para agregar ingredientes sin interrumpir la operación de la licuadora. Ponga el tapón de vertido en su lugar después de haber agregado los ingredientes.
- Haga funcionar la licuadora con la tapa puesta.
- Asegúrese de que el collar de seguridad esté sujeto firmemente al vaso antes de hacer funcionar la licuadora.
- Retire el collar de seguridad y el ensamble de las cuchillas antes de limpiar.
- Cuando licúe mezclas espesas, apague la licuadora para raspar los lados del vaso con una espátula.
- Cuando pique alimentos secos como hierbas frescas o migajas de pan, asegúrese de que el vaso y el ensamble de las cuchillas estén completamente secos.
- Si el alimento se pega a los lados del vaso de la licuadora, use el botón 'Impulso al tacto' (Pulse) para operar en ciclos cortos.

### NO:

- No licúe mezclas espesas por más de 1 minuto. Presione el botón de velocidad (Bajo o Alto) para hacer una pausa y permitir que la mezcla se asiente; luego presione otra vez para volver a poner en marcha.
- No use el vaso de la licuadora como almacenamiento para líquidos o mezclas.
- No use su licuadora sin la tapa bien ajustada. Si necesita agregar ingredientes, retire el tapón de vertido e introduzca o vierta los ingredientes. Vuelva a poner el tapón de vertido después de agregar los ingredientes.
- No coloque líquidos hirviendo, ni muy calientes, en el vaso. Deje que el alimento se enfríe antes de ponerlo en el vaso.
- No quite el vaso mientras el motor esté funcionando.
- No use la licuadora para amasar masa, moler papas, ni crear merengues con claras de huevo. La licuadora no está diseñada para estas tareas.
- No sobrecargue la licuadora. Esto puede hacer que el motor se atasque.
- No licúe en exceso sus alimentos. La mayoría de los resultados deseados se obtienen en pocos segundos.
- No use ningún utensilio dentro del vaso mientras la licuadora esté en operación.
- No retire el collar de seguridad mientras el vaso esté en la base del motor. Retire el vaso de la base y gírelo en sentido contrario a las manecillas del reloj para quitar el collar de seguridad.
- No utilice ningún accesorio no recomendado por Electrolux. Esto podría causar lesiones.
- No meta las manos dentro de la licuadora cuando la licuadora esté conectada a un tomacorriente.

# SOLUCIÓN DE PROBLEMAS

## Problema

## Solución

La licuadora no enciende.

- Asegúrese de que el enchufe de alimentación esté bien insertado en el tomacorriente.
- Asegúrese de que la luz de ON/OFF esté iluminada. Si no, presione ON/OFF para encender la licuadora.
- Presione la velocidad deseada.
- Si la licuadora no enciende todavía, compruebe que no esté fundido un fusible o reinicialice el cortacircuitos.

El alimento salpica fuera del vaso.

- Asegúrese de que la tapa esté bien afianzada al vaso antes de licuar.
- Haga funcionar la licuadora en baja velocidad mientras retire el tapón de vertido para agregar nuevos ingredientes.
- No sobrecargue el vaso. Si el vaso está demasiado lleno, apague la licuadora y saque un poco de la mezcla.

La base del motor se está atascando.

- Asegúrese de que la licuadora no esté sobrecargada. Si el vaso está demasiado lleno o la mezcla es muy espesa, apague la licuadora, quite un poco de la mezcla, y reanude el proceso.
- Corte los alimentos en trozos uniformes, cubos de 1/2 a 1 pulgada, antes de procesarlos.
- Cuando use las posiciones 'Smooth' (Batido) o 'Crush' (Triturado), rompa cualquier trozo grande de hielo en pedazos más pequeños antes de agregarlos a la licuadora.

El vaso de la licuadora tiene fugas en el fondo.

- Asegúrese de que el empaque de la junta se halle en su sitio entre el vaso y el ensamble de las cuchillas.
- Revise el collar de seguridad para asegurarse de que esté correctamente alineado y bien asegurado al vaso de la licuadora.

# GARANTÍA DE ELECTRODOMÉSTICO PEQUEÑO

Su electrodoméstico está cubierto por una garantía limitada de un año. Durante un año, a partir de la fecha original de su compra, Electrolux pagará todos los gastos por reparación o reemplazo de cualquier pieza de este electrodoméstico que resulte defectuosa tanto en material como en mano de obra, siempre y cuando tal electrodoméstico sea instalado, usado y mantenido de acuerdo con las instrucciones proporcionadas.

**Exclusiones: Esta garantía no cubre lo siguiente:**

1. Los productos con números de serie originales que hayan sido quitados, cambiados o que no puedan ser fácilmente determinados.
2. El producto que haya sido transferido de su propietario original a otro o sacado de los EE.UU. o Canadá.
3. Oxidación en el interior o exterior de la unidad.
4. Los productos comprados "como están" no son cubiertos por esta garantía.
5. Pérdida de alimento debido a alguna falla de refrigerador o de congelador.
6. Los productos usados en un entorno comercial.
7. Las visitas de servicio técnico que no impliquen funcionamiento defectuoso o defectos en los materiales o mano de obra, o para electrodomésticos que no sean para uso doméstico ordinario o sean usados de otra forma que no sea conforme a las instrucciones proporcionadas.
8. Visitas de servicio técnico para corregir la instalación de su electrodoméstico o instruirle en cómo usar su electrodoméstico.
9. Los gastos para hacer accesible el electrodoméstico para su servicio, como el retiro de adornos, alacenas, anaqueles, etc., que no sean parte del electrodoméstico cuando es enviado de la fábrica.
10. Las visitas de servicio técnico para reparar o sustituir bombillas del electrodoméstico, filtros de aire, filtros de agua, otros bienes consumibles, o perillas, mangos, u otras partes cosméticas.
11. Los cargos extra que incluyan, entre otros, visitas de servicio técnico después de las horas de oficina, en fines de semana, o vacaciones, peajes, gastos de viaje en ferry, o gastos de kilometraje para visitas de servicio técnico a áreas remotas, incluyendo al estado de Alaska.
12. Los daños al acabado del electrodoméstico o de la casa incurridos durante la instalación, incluyendo pero sin limitarse a, pisos, gabinetes, paredes, etc.
13. Daños causados por: servicios realizados por compañías de servicio no autorizadas; uso de piezas que no sean Electrolux genuinas o piezas obtenidas de personas que no pertenezcan a compañías de servicio autorizadas; o causas externas como abuso, mal uso, suministro de energía inadecuado, accidentes, incendios, o casos de fuerza mayor.

**DESCARGO DE RESPONSABILIDAD DE GARANTÍAS IMPLÍCITAS; LIMITACIÓN DE COMPENSACIONES**

LA ÚNICA Y EXCLUSIVA COMPENSACIÓN PARA EL CLIENTE CONFORME A ESTA GARANTÍA LIMITADA SERÁ LA REPARACIÓN O REEMPLAZO DEL PRODUCTO CONFORME ESTÁ PREVISTO AQUÍ. LOS RECLAMOS BASADOS EN GARANTÍAS IMPLÍCITAS, INCLUSIVE GARANTÍAS DE COMERCIABILIDAD O IDONEIDAD PARA UN DETERMINADO FIN, ESTÁN LIMITADOS A UN AÑO O AL PERIODO MÁS CORTO PERMITIDO POR LA LEY, PERO NO MENOR A UN AÑO. ELECTROLUX NO SERÁ RESPONSABLE POR LOS DAÑOS RESULTANTES O SECUNDARIOS, COMO SON DAÑOS A LA PROPIEDAD Y GASTOS DIVERSOS QUE RESULTEN DE ALGUNA VIOLACIÓN A ESTA GARANTÍA LIMITADA POR ESCRITO O DE NINGUNA GARANTÍA IMPLÍCITA. ALGUNOS ESTADOS Y PROVINCIAS NO PERMITEN LA EXCLUSIÓN O LIMITACIÓN DE DAÑOS SECUNDARIOS O RESULTANTES, O LIMITACIONES A LA DURACIÓN DE LAS GARANTÍAS IMPLÍCITAS, DE MODO QUE ES POSIBLE QUE ESTAS LIMITACIONES O EXCLUSIONES NO TENGAN VALIDEZ PARA USTED. ESTA GARANTÍA POR ESCRITO LE OTORGA DERECHOS LEGALES ESPECÍFICOS. ES POSIBLE QUE TAMBIÉN TENGA OTROS DERECHOS QUE VARIAN DE ESTADO A ESTADO.

**Si necesita servicio de mantenimiento:**

Guarde su recibo, comprobante de entrega, o algún otro registro de pago correspondiente, a fin de establecer el periodo de garantía en caso de que requiera el servicio. Si se lleva a cabo un servicio, es por su bien obtener y guardar todos los recibos. El servicio conforme a esta garantía debe ser obtenido poniéndose en contacto con Electrolux en las direcciones o números de teléfono que se indican abajo.

Esta garantía tiene validez únicamente en los EE.UU. y Canadá. En los EE.UU., su electrodoméstico está garantizado por Electrolux Major Appliances North America, una división de Electrolux Home Products, Inc. En Canadá, su electrodoméstico está garantizado por Electrolux Canada Corp. Electrolux no autoriza a ninguna persona a que cambie o añada ninguna obligación conforme a esta garantía. Las obligaciones para el servicio y reemplazo de piezas conforme a esta garantía deberán ser realizadas por Electrolux o por una compañía de servicio autorizada. Las funciones o especificaciones del producto según se describen o se ilustran están sujetas a cambio sin previo aviso.