

FR Manuel d'utilisation | Réfrigérateur/congélateur



TABLE DES MATIÈRES

1. INFORMATIONS IMPORTANTES SUR LA SÉCURITÉ.....	2
2. CARACTÉRISTIQUES.....	5
3. INSTALLATION.....	6
4. COMMANDES ET RÉGLAGES.....	13
5. CONSERVATION DES ALIMENTS ET ÉCONOMIE D'ÉNERGIE.....	14
6. SONS DE FONCTIONNEMENT NORMAL.....	15
7. ENTRETIEN ET NETTOYAGE.....	16
8. DÉPANNAGE.....	16
9. GARANTIE LIMITÉE.....	17
10. DROIT À LA RÉPARATION AU QUÉBEC.....	19

1. INFORMATIONS IMPORTANTES SUR LA SÉCURITÉ

1.1 Conservez ces renseignements pour référence rapide

Numéro de modèle

.....
Numéro de série

.....
Date d'achat

1.2 Emplacement du numéro de série

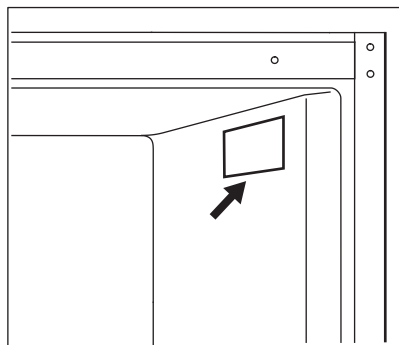

⚠ AVERTISSEMENT!

Vous devez suivre ces directives pour vous assurer que les mécanismes de sécurité de votre appareil ménager fonctionnent correctement.

1.3 Définitions sur la sécurité



Il s'agit du symbole de sécurité. Il signale les risques potentiels de dommages corporels. Observez tous les messages de sécurité qui suivent ce symbole afin d'éviter tout risque de blessure ou de décès.

⚠ DANGER

DANGER désigne une situation de danger imminent qui, à moins d'être évitée, entraînera la mort ou des blessures graves.

⚠ AVERTISSEMENT!

AVERTISSEMENT indique une situation potentiellement dangereuse qui, si elle n'est pas évitée, peut entraîner la mort ou des blessures graves.

ATTENTION!

ATTENTION indique une situation potentiellement dangereuse qui, si elle n'est pas évitée, peut entraîner des blessures mineures ou modérées.

IMPORTANT

IMPORTANT désigne des informations sur l'installation, le fonctionnement ou l'entretien qui sont importantes, mais qui n'impliquent aucun danger.

1.4 Sécurité des enfants

Cet appareil ménager n'est pas destiné à être utilisé par des personnes (y compris des enfants) dont les capacités physiques, sensorielles ou mentales sont réduites, ou qui manquent d'expérience et de connaissances, à moins qu'elles n'aient pu bénéficier d'une surveillance ou d'instructions concernant l'utilisation de l'appareil ménager de la part d'une personne responsable de leur sécurité.

Détruisez ou recyclez le carton, les sacs en plastique et tout matériau d'emballage extérieur immédiatement après le déballage de l'appareil. Les enfants ne peuvent en aucun cas utiliser ces objets pour jouer. Les cartons recouverts de tapis, de couvre-lits, de feuilles de plastique ou de film étirable peuvent devenir des chambres hermétiques et provoquer rapidement une asphyxie.

1.5 Instructions importantes concernant la sécurité

DANGER



Risque d'incendie ou d'explosion. Utilisation d'un réfrigérant inflammable. Ne pas utiliser de dispositifs mécaniques pour dégivrer l'appareil ménager. Ne pas percer le tuyau de réfrigérant. Risque d'incendie ou d'explosion. Utilisation d'un réfrigérant inflammable. Les réparations ne doivent être effectuées que par un personnel technique qualifié. N'utiliser que des pièces de rechange autorisées par le fabricant. Tout matériel de réparation utilisé doit être adapté aux fluides frigorigènes inflammables. Suivre toutes les instructions de réparation du fabricant. Ne pas percer le tuyau de réfrigérant.

AVERTISSEMENT!

N'utilisez pas l'appareil avant de l'avoir installé dans la structure intégrée.

ATTENTION!



Risque d'incendie ou d'explosion en cas de perforation de la tuyauterie de réfrigérant. Suivre attentivement les instructions de manipulation. Utilisation d'un réfrigérant inflammable.

Cet appareil est destiné exclusivement au stockage de à base de et ne doit pas être utilisé à d'autres fins.

N'entrez pas ou n'utilisez pas d'essence ou d'autres vapeurs inflammables à proximité de cet appareil ménager ou de tout autre appareil.

Ne pas entreposer de substances explosives comme des bombes aérosol avec un gaz propulseur inflammable dans cet appareil ménager.

Ne pas faire fonctionner l'appareil en présence de vapeurs explosives. Éviter tout contact avec les pièces mobiles de la machine à glaçons automatique.

Retirer toutes les agrafes du carton. Les agrafes peuvent provoquer de graves coupures et détruire les finitions si elles entrent en contact avec d'autres appareils ou meubles.

⚠ AVERTISSEMENT!

Ne pas utiliser d'appareils ménagers électriques à l'intérieur des compartiments de stockage des aliments de l'appareil, sauf s'ils sont du type recommandé par le fabricant.

⚠ AVERTISSEMENT!

UNIQUEMENT AUX RÉSIDENTS DE LA CALIFORNIE
AVERTISSEMENT! Cancer et dommages à l'appareil reproducteur
<http://www.P65Warnings.ca.gov>

1.6 Mise au rebut conforme de l'appareil ménager

⚠ ATTENTION!

Risque d'incendie ou d'explosion. Mettre l'appareil ménager au rebut de manière appropriée, conformément aux réglementations fédérales ou locales en vigueur. Utilisation d'un réfrigérant inflammable.



Risque de piégeage des enfants

Le piégeage et la suffocation des enfants ne sont pas des problèmes du passé. Les appareils mis au rebut ou abandonnés sont toujours

dangereux, même s'ils ne restent que quelques jours sur place. Si vous vous débarrassez de votre ancien appareil ménager, veuillez suivre les instructions ci-dessous pour prévenir les accidents. Nous préconisons fortement des méthodes de recyclage et d'élimination responsables des appareils ménagers. Vérifiez auprès de votre entreprise de services publics ou visitez <http://www.energystar.gov/recycle> pour de plus amples informations sur le recyclage de votre appareil usagé.

Avant de jeter votre ancien appareil :

- Enlever les portes.
- Laisser les tablettes en place pour que les enfants ne puissent pas facilement grimper à l'intérieur.
- Faites-le retirer par un technicien qualifié.

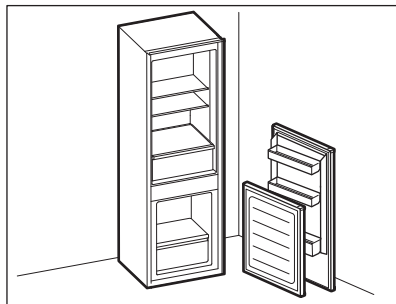

1.7 Informations électriques

- L'appareil ménager doit être branché sur sa propre prise électrique dédiée de 115 volts, 60 Hz, 15 ampères, en courant alternatif uniquement. Le cordon d'alimentation de l'appareil ménager est équipé d'une prise à trois broches de mise à la terre pour vous protéger contre les risques d'électrocution. Branchez-le directement dans une prise à trois broches correctement mise à la terre. La prise doit être installée

conformément aux codes et règlements locaux. Consulter un électricien qualifié. Ne pas utiliser de rallonge ou de fiche d'adaptation.

⚠ AVERTISSEMENT!

Évitez les risques d'incendie ou d'électrisation.

- Si le cordon d'alimentation est endommagé, il doit être remplacé par un technicien agréé pour éviter tout risque.
- Ne débranchez jamais l'appareil ménager en tirant sur le cordon d'alimentation. Saisir toujours fermement la fiche et la retirer de la prise pour éviter d'endommager le cordon d'alimentation.
- Débranchez l'appareil ménager avant de le nettoyer et avant de remplacer l'ampoule pour éviter les électrisations. Utiliser uniquement une ampoule DEL CA de 5 watts ou moins.
- Les performances peuvent être affectées si la tension varie de 10 % ou plus. Si l'appareil ménager n'est pas suffisamment alimenté, le compresseur risque d'être endommagé. Ces dommages ne sont pas couverts par la garantie.
- Ne branchez pas l'appareil ménager dans une prise électrique contrôlée par

un interrupteur mural ou un cordon de traction pour empêcher qu'il soit accidentellement mis hors tension.

- Ne pincez pas, ne nouez pas et ne pliez pas le cordon d'alimentation d'une manière ou d'une autre.

⚠ AVERTISSEMENT!

Lorsque vous positionnez l'appareil, veillez à ce que le cordon d'alimentation ne soit pas coincé ou endommagé.

Ne placez pas plusieurs prises de courant portables ou sources d'alimentation portables à l'arrière de l'appareil.

⚠ AVERTISSEMENT!

Ne pas couper, retirer ou contourner en aucune circonstance la broche de mise à la terre (A). Utilisez toujours le cordon d'alimentation avec une prise à trois broches de mise à la terre et une prise murale de type mise à la terre.



2. CARACTÉRISTIQUES

■ IMPORTANT

Les caractéristiques peuvent varier selon le modèle.

Des accessoires sont disponibles pour votre appareil ménager et peuvent être achetés sur Frigidaire.com ou en composant le numéro sans frais 1-800-374-4432 ou auprès d'un vendeur autorisé.

2.1 Aperçu du produit

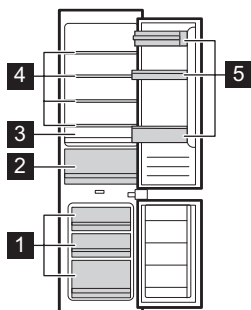

- 1 Tirroirs du congélateur
- 2 Bac à légumes
- 3 Tirroir à fruits et légumes
- 4 Tablettes en verre
- 5 Compartiments

3. INSTALLATION

Ce manuel de l'utilisateur fournit des instructions générales d'installation et d'utilisation pour votre modèle. Nous vous recommandons de faire appel à un professionnel de l'entretien ou de la cuisine pour installer votre appareil. Utilisez votre appareil uniquement comme indiqué dans ce manuel d'utilisation. Avant de mettre l'appareil en marche, suivre ces premières étapes importantes.

3.1 Emplacement

- Si possible, veuillez placer l'appareil ménager à l'abri de la lumière directe du soleil et loin de la cuisinière, du lave-vaisselle ou d'autres sources de chaleur.
- L'appareil ménager doit être installé sur un plancher nivelé et suffisamment solide pour supporter un appareil entièrement chargé.

⚠ AVERTISSEMENT!

Ce dispositif est destiné à être utilisé dans des applications domestiques résidentielles et intérieures similaires, notamment :

- Cuisine / cuisinette
- Garde-manger
- Sous-sol
- Garage fermé
- Autres environnements résidentiels intérieurs

⚠ ATTENTION!

Ne pas installer l'appareil ménager dans un endroit où la température peut descendre en dessous de 55°F (13°C) ou monter à plus de 110 °F (43 °C). Le compresseur ne pourra pas maintenir les bonnes températures à l'intérieur de l'appareil.

↳ REMARQUE

Ne pas bloquer la partie inférieure avant de l'appareil ménager. Une circulation d'air suffisante est indispensable au bon fonctionnement de l'appareil ménager.

⚠ AVERTISSEMENT!

Risque de dommages ou de blessure si l'appareil bascule. Cet appareil est très lourd et risque de basculer vers l'avant lorsque la porte est ouverte. Maintenez la/les porte(s) fermée(s) jusqu'à l'installation complète de l'appareil. Fixez l'appareil dans sa niche d'installation conformément aux instructions de fonctionnement et d'installation.

⚠ AVERTISSEMENT!

Risque d'incendie et risque de dommages pour les appareils émettant de la chaleur et du fait de flammes ouvertes. Les appareils émettant de la chaleur peuvent s'enflammer et provoquer un incendie de l'appareil. Les flammes ouvertes peuvent mettre le feu à l'appareil. Maintenez les flammes ouvertes (comme les bougies) à l'écart de l'appareil.

3.2 Ventilation

⚠ ATTENTION!

Risque d'incendie et risque de dommages en raison d'une ventilation insuffisante.

📌 REMARQUE

Si l'appareil n'est pas suffisamment ventilé, le compresseur se met en marche plus fréquemment et pendant de plus longues durées. Cela provoque une augmentation de la consommation d'énergie et de la température de fonctionnement du compresseur, ce qui risque d'endommager ce dernier. Assurez-vous que la ventilation est suffisante autour de l'appareil. Il est primordial de respecter les espaces de ventilation requis. Ne les obstruez pas et nettoyez-les régulièrement pour enlever la poussière.

Maintenez un espace d'au moins 1/2pouce (13mm) entre l'arrière de l'appareil et la paroi arrière. Le non-respect de cet espace conduit à une augmentation de la consommation d'énergie.

L'air à l'arrière de l'appareil se réchauffe. Pour fournir un espace suffisant pour la ventilation, référez-vous aux Dimensions pour l'installation et aux Instructions d'installation.

- Pour garantir la ventilation, permettez un canal d'air d'au moins 1 1/2pouce (40mm) de profondeur à l'arrière de l'appareil.
- Les ouvertures de ventilation dans le socle, à l'intérieur de l'unité et en-

dessous du haut de l'unité doivent offrir une zone de circulation d'air combinée d'au moins 31 in² (200 cm²) pour garantir une dissipation de la chaleur sans obstruction.

- Pour installer une grille dans les ouvertures de ventilation, ces ouvertures doivent avoir une largeur d'au moins 31"2 (200 cm²). Le volume de passage de 31"2 (200 cm²) est la surface totale des fentes d'ouverture dans la grille.

📌 IMPORTANT

Plus les fentes de ventilation sont grandes, plus le fonctionnement de l'appareil sera économique.

3.3 Mise à niveau

Lorsque vous placez l'appareil ménager, veillez à ce qu'il soit de niveau et que tous les coins inférieurs reposent fermement sur un sol solide. Vous pouvez régler cette position à l'aide des deux pieds de nivellement situés à l'avant, en bas de l'appareil ménager.

3.4 Dimensions

Les dimensions indiquées ci-dessous sont données à titre indicatif uniquement, elles ne doivent pas être utilisées pour commander ou fabriquer des panneaux en bois. Utilisez-les seulement pour vous aider à calculer la taille du panneau.

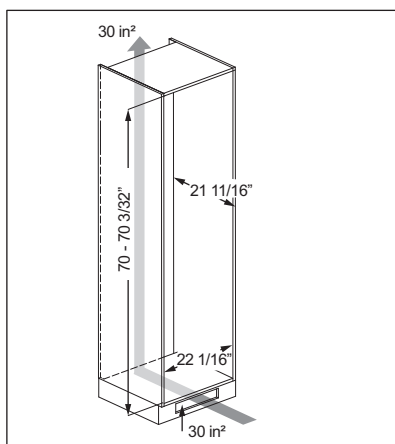

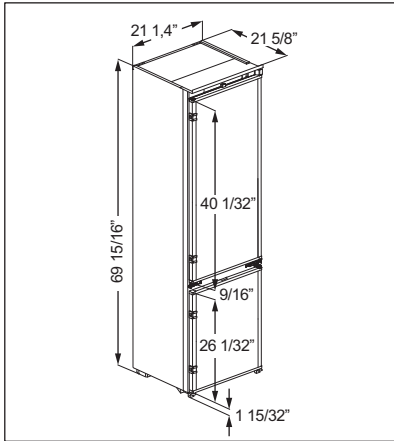

3.5 Panneaux de porte de l'unité

L'installation intégrée de l'appareil nécessite l'utilisation des panneaux de porte du réfrigérateur et du congélateur.

Le panneau de porte de l'unité doit avoir une épaisseur comprise entre 5/8" et 7/8".

Poids des panneaux de porte de l'unité

ATTENTION!

Un panneau de porte trop lourd risque de provoquer des dommages. Un panneau de porte qui est plus lourd que le poids maximum autorisé peut endommager les charnières, provoquant ainsi des problèmes fonctionnels.

IMPORTANT

Avant d'installer le panneau de porte, assurez-vous que son poids ne dépasse pas le poids maximum autorisé.

Le poids maximum autorisé des panneaux de porte est :

- Panneau de porte du réfrigérateur : 39.7 lb (18 kg)
- Panneau de porte du congélateur : 26.5 lb (12 kg)

Taille des panneaux de porte de l'unité

La taille des panneaux de porte de l'unité dépend de la conception de votre cuisine et de l'espace entre les portes des meubles. Lorsque vous choisissez le poids du panneau de porte, assurez-vous que le

bord supérieur soit aligné avec les portes des meubles adjacents. Le panneau de porte doit s'ajuster correctement et ne doit pas être sous tension.

Espaces horizontaux et verticaux

Les espaces requis autour du panneau de porte dépendent du style de cuisine, de l'épaisseur du panneau de porte et du rayon d'arête. Tenez-en compte lorsque vous planifiez votre cuisine ou lorsque vous remplacez l'appareil afin de satisfaire aux exigences d'installation.

- Espace horizontal
L'espace entre le panneau de porte et la porte de l'unité au-dessus ou en-dessous doit être d'au moins 1/8" (3 mm).
- Espace vertical
Si l'espace entre le panneau de porte de la partie réfrigération de l'appareil et la porte de l'unité adjacente ou le mur du côté de la charnière est insuffisant, la porte de l'appareil peut toucher l'unité adjacente ou le mur lors de l'ouverture. Il vous faudra peut-être ajuster cet espace pour correspondre avec l'épaisseur et le rayon d'arête du panneau de porte.

Cabinet door panel installed next to the unit door

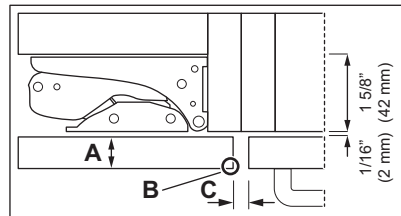

Cabinet door panel installed next to the wall

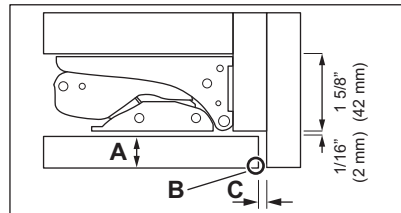

Dimensions (DIM) :

- A. Épaisseur des panneaux de porte de l'unité
- B. Rayon d'arête
- C. Espace

Épais- seur des pan- neaux de por- te "DIM A"	"DIM C" pour différents rayons d'arête "B"			
	R 0	R 1.2	R 2	R 3
5/8" - 3/4" 16 - 19 mm			min. 1/8" min. 3 mm	
13/16" 20 mm	3/16" 5 mm	3/16" 4 mm	3/16" 4 mm	1/8" 3,5 mm
13/16" 21 mm	3/16" 5,5 m m	3/16" 5 mm	3/16" 4,5 mm	3/16" 4 mm
7/8" 22 mm	1/4" 6,5 m m	1/4" 6 mm	3/16" 5,5 mm	3/16" 5 mm

Panneaux de porte Appliance dimensions

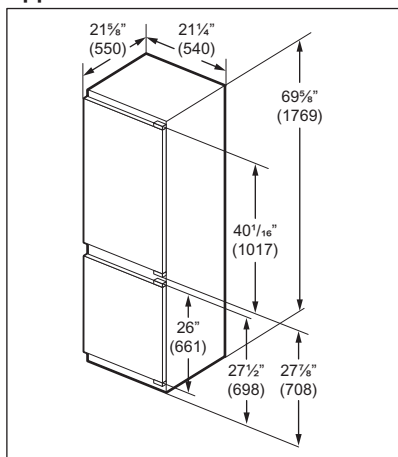

Custom Door Panel Dimensions

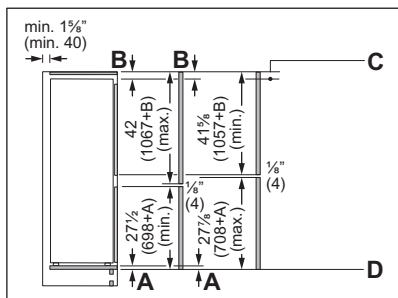

A. Distance mesurée par le client

- B. Distance mesurée par le client
 - C. Débord du panneau avant
 - D. Arrête inférieure du panneau avant
- Les dimensions spécifiées pour la porte de l'appareil sont valables pour un espace de porte de 1/8" (4 mm).

3.6 Installation intégrée

Outils requis :

- 13mm clé
- T20 Tournevis
- Tournevis
- Niveau

Pour installer l'appareil :

1. Positionnez l'appareil en face de l'ouverture du meuble de cuisine. Branchez le cordon d'alimentation. Avec les portes toujours fixées, inclinez l'appareil vers l'avant et poussez-le dans l'ouverture du meuble.

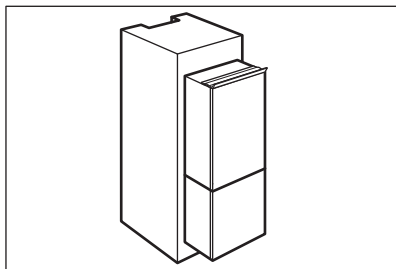

2. Utilisez un niveau et la clé Allen fournie pour mettre l'appareil de niveau. Ajustez le pied hexagonal 2 avant si besoin.

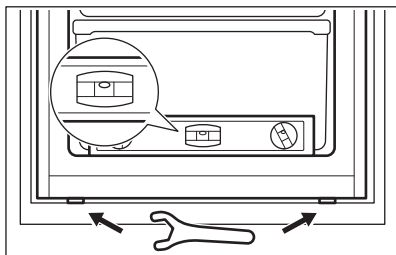

3. Réglez de façon approximative la profondeur de l'appareil. Servez-vous des portes pour ajuster la profondeur de l'appareil.
4. Retirez le couvercle supérieur des deux portes et mettez de côté.

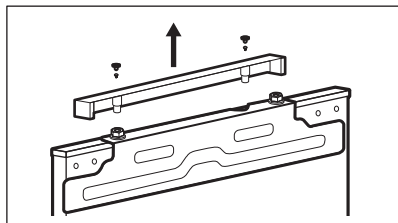

5. Retirez la porte et les charnières inférieures du congélateur.

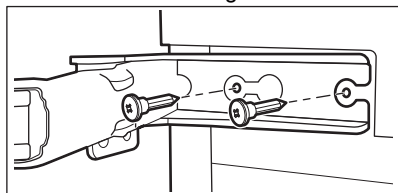

6. Sur une surface plane et propre, placez le panneau en bois du congélateur face vers le bas. Posez la porte du congélateur démontée, face vers le bas, sur le panneau en bois.
7. Centrez la porte sur le panneau en bois, de droite à gauche. Puis alignez la porte verticalement là où elle doit se trouver par rapport aux éléments de cuisine adjacents

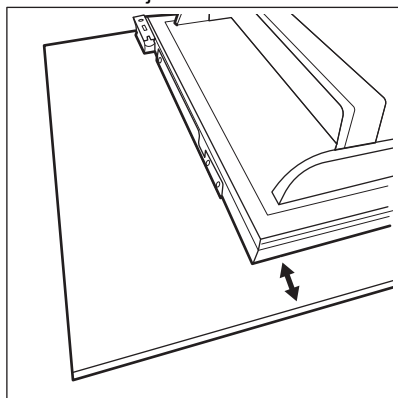

8. Tracez un trait au crayon sur la porte en utilisant le support de fixation supérieur de la porte comme gabarit.

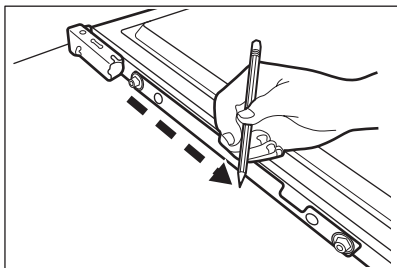

9. Retirez le support métallique de la porte et alignez-le avec le trait au crayon sur le panneau en bois. Fixez le support sur le panneau en bois à l'aide de vis.
10. Remontez le panneau en bois avec le support métallique sur la porte.

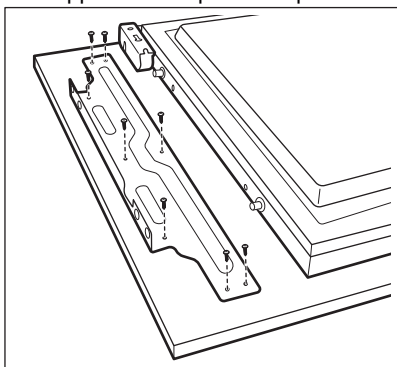

11. Montez les portes de l'appareil sur les supports métalliques des portes du meuble.
12. Fixez le bas de la porte au panneau en bois à l'aide des supports en "L"

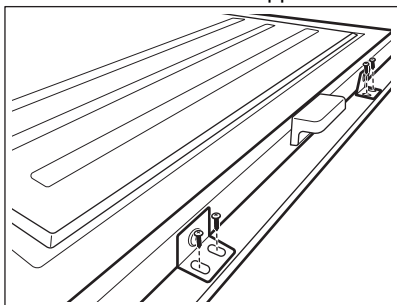

13. Remontez la porte et les charnières sur l'appareil (étape 5).
14. Remettez le couvercle supérieur (étape 4).
15. Répétez les étapes pour la porte du réfrigérateur.

- 16.** Avec les portes et les panneaux installés sur l'appareil, assurez-vous que la profondeur du meuble est telle que les portes se ferment correctement et que les joints de porte assurent une étanchéité correcte.
- 17.** Positionnez le support supérieur à bride contre l'étagère fixe du meuble de cuisine pour définir la profondeur de l'appareil. Insérez les 2 vis à travers le support métallique dans le meuble de cuisine. Installez les couvercles de vis fournis dans le kit d'installation.

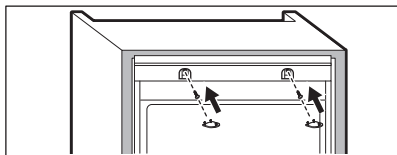
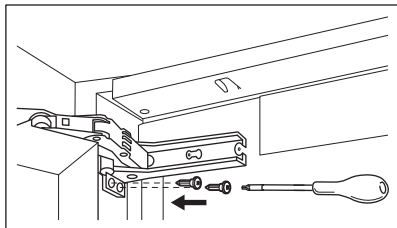

- 18.** Insérez les vis à travers les 2 croisillons inférieurs pour fixer l'appareil au bas du meuble de cuisine. Enclenchez les couvercles en plastique fournis dans le kit d'installation.

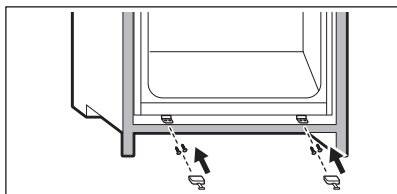

- 19.** Fixez les côtés des charnières à la paroi latérale du meuble de cuisine (8 vis).

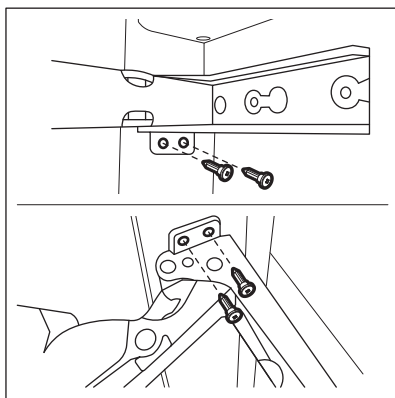

- 20.** Avec la porte du réfrigérateur ouverte, inspectez visuellement le joint d'étanchéité du congélateur pour assurer de son étanchéité de tous les côtés

- 21.** Ouvrez la porte du congélateur et inspectez la porte du réfrigérateur pour s'assurer que le joint d'étanchéité est bien installé de tous les côtés. Effectuez les réglages nécessaires pour garantir l'étanchéité des joints.

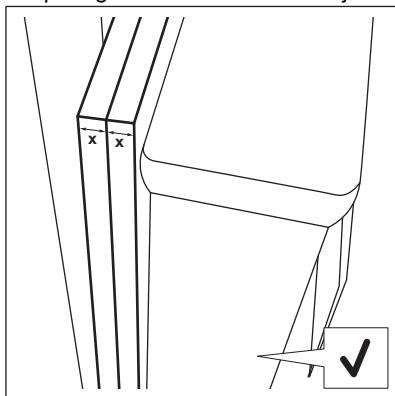

- 22.** Installez le joint d'étanchéité de l'unité sur le côté opposé des charnières de la porte.

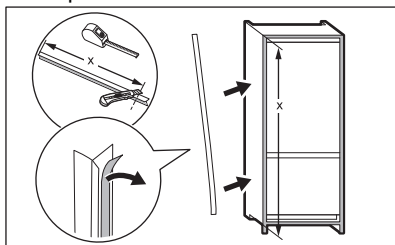

23. Utilisez la #13 clé pour régler la hauteur des portes avec les écrous. Utilisez un T20 tournevis pour serrer les boulons et régler les écarts entre la porte en bois et le meuble.

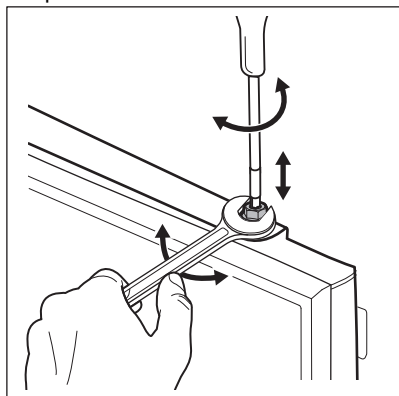

24. Si des réglages ultérieurs sont nécessaires, utilisez les cales de charnière fournies dans le sac d'installation. Servez-vous de ces cales derrière les charnières pour rapprocher ou éloigner les portes de l'unité. Ajustez au besoin.

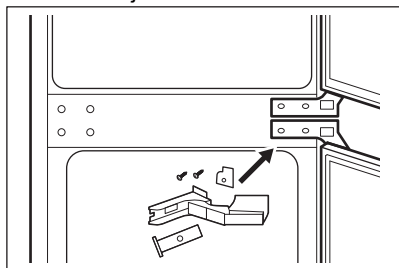

3.7 Inversion de la porte

1. Retirez les deux portes en enlevant les 8 vis, mettez-les de côté.

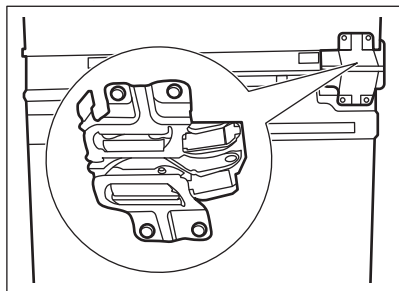

2. Retirez le couvercle du côté opposé de la charnière à proximité de l'interface utilisateur.

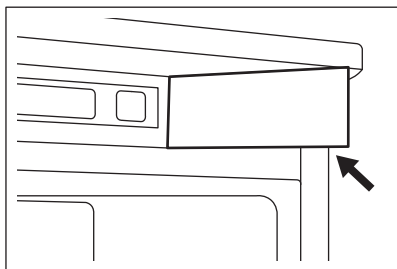

3. Retirez les couvercles des 6 bouchons en plastique à l'aide d'un petit tournevis à tête plate. Mettez de côté les bouchons pour les trous pour le côté opposé.

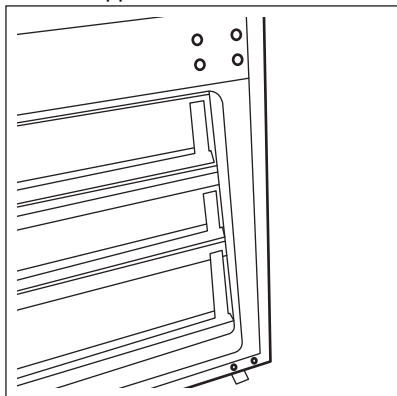

4. Retirez les 4 charnières en enlevant les 8 vis de montage. Utilisez uniquement la force des mains. Croisez les charnières et installez-les sur le côté opposé de l'appareil.

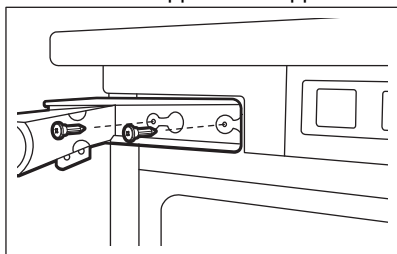

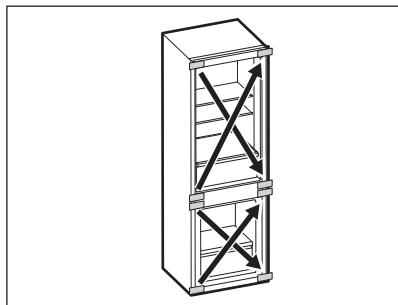

- Retirez le couvercle en forme de "L" et remplacez-le par une nouvelle garniture rectangulaire fournie dans le sac d'inversion de la porte.

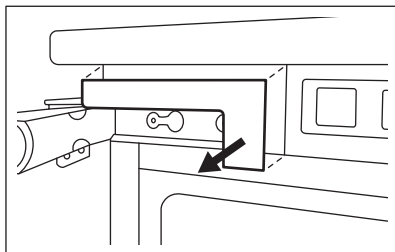

- Sur la charnière supérieure de la porte du réfrigérateur, installez la nouvelle "L" garniture fournie dans le sac d'inversion de la porte.
- Réinstallez les bouchons en plastique sur le côté opposé de l'appareil.
- Remontez les portes. Serrez les 8 vis de montage à la main.

4. COMMANDES ET RÉGLAGES

4.1 Commande d'appareil ménager

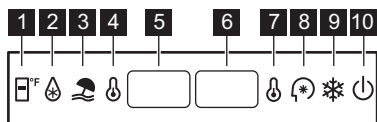

- Zone Refroidisseur**
Appuyez pour régler la température dans le bac à légumes. La plage de températures varie entre 37°F (3°C) et 27°F (-3°C).
- Refroidissement rapide**
Appuyez pour activer la fonction, le bouton s'allume. La fonction règle la température dans le compartiment du réfrigérateur sur 36°F (2°C). Elle s'arrête après 24h.
- Jours fériés**
Appuyez pour activer la fonction, le bouton s'allume. La fonction règle la température dans le compartiment du réfrigérateur sur 63°F (17°C), et la règle sur 0°F (-18°C) dans le compartiment du congélateur.
- Réglage de la température du réfrigérateur**
Appuyez pour régler la température dans le compartiment du réfrigérateur. La plage de températures varie entre 34°F (1°C) et 43°F (6°C).

- Affichage de la température du réfrigérateur**
- Affichage de la température du congélateur**
- Réglage de la température du congélateur**
Appuyez pour régler la température dans le compartiment du congélateur. La plage de températures varie entre 5°F (-15°C) et -9°F (-23°C).
- Eco**
Appuyez pour activer la fonction, le bouton s'allume. La fonction règle la température dans le compartiment du réfrigérateur sur 41°F (5°C), et la règle sur 0°F (-18°C) dans le compartiment du congélateur. La température dans la Zone Refroidisseur est réglée sur 37°F (3°C).
- Congélation rapide**
Appuyez pour activer la fonction, le bouton s'allume. La fonction règle la température dans le compartiment du congélateur sur -13°F (-25°C). Elle s'arrête après 24h.
- On/Off (Marche/Arrêt)**
Appuyez sur le bouton pendant 3sec pour mettre l'appareil sous/hors tension. Le bouton s'allume après la mise sous tension.

REMARQUE

Les modèles sans givre sont équipés d'une fonction de dégivrage automatique. Appuyez sur **Réglage de la température du congélateur** et sur **On/Off** pendant 5sec pour activer/désactiver.

5. CONSERVATION DES ALIMENTS ET ÉCONOMIE D'ÉNERGIE

5.1 Idées pour ranger les aliments

Rangement des aliments frais

- Gardez le compartiment des aliments frais entre 34°F et 40°F avec une température optimale de 37°F.
- Évitez de surcharger les clayettes du réfrigérateur, ce qui réduit la circulation de l'air et provoque un refroidissement inégal.
- Évitez de placer des aliments devant les orifices de ventilation d'air.

Fruits et légumes

- Conserver les fruits et légumes dans les bacs à légumes où l'humidité emprisonnée aide à préserver la qualité des aliments pendant des périodes plus longues.
- Lavez les articles et enlevez l'excès d'eau.
- Enveloppez tous les articles qui ont des odeurs fortes ou un contenu très humide.

Viande

- Enveloppez séparément et de façon sécuritaire la viande crue et la volaille pour éviter les écoulements et la contamination d'autres aliments ou surfaces.

Conservation des aliments congelés

- Gardez le compartiment du congélateur à 0°F ou moins.
- Un congélateur fonctionne plus efficacement lorsqu'il est rempli aux 2/3 au moins.

Emballage des aliments pour la congélation

- Pour réduire au minimum la déshydratation des aliments et la détérioration de leur qualité, utilisez des feuilles d'aluminium, des emballages pour le congélateur, des sacs de congélation ou des contenants

hermétiques. Enlevez autant d'air que possible des sachets et les scellez-les fermement. L'air emprisonné dans le sachet peut sécher la nourriture, modifier sa couleur, et lui développer un arrière-goût (brûlure de congélation).

- Enveloppez la viande fraîche et la volaille dans un emballage de congélateur approprié avant de les congeler.
- Ne recongelez pas la viande qui a été complètement décongelée.

Chargement du congélateur

- Évitez d'ajouter trop de nourriture chaude au congélateur à la fois. Cela surcharge le congélateur, ralentit la vitesse de congélation et peut augmenter la température des aliments congelés.
- Laissez un espace entre les emballages, de sorte que l'air froid peut circuler librement, ce qui permet à la nourriture de geler le plus rapidement possible.

5.2 Idées pour économiser de l'énergie

Installation

- Installez le réfrigérateur dans la partie la plus fraîche de la pièce, à l'abri de la lumière directe du soleil et loin des conduits de chauffage ou des bouches de chaleur.
- Ne placez pas le réfrigérateur à côté d'appareils produisant de la chaleur comme une cuisinière, un four ou un lave-vaisselle. Si cela n'est pas possible, une section d'armoires ou une couche supplémentaire d'isolation entre les deux appareils aidera le

réfrigérateur à fonctionner plus efficacement.

- Nivelez le réfrigérateur afin que les portes se ferment hermétiquement.

Réglage de température

- Consultez la section Commandes et réglages pour connaître les procédures relatives aux réglages de la température.

Conservation des aliments

- Évitez de surcharger le réfrigérateur ou de bloquer les ouvertures d'air froid. En faisant cela, le réfrigérateur doit fonctionner plus longtemps et utiliser plus d'énergie.

- Couvrez les aliments et essuyez les contenants avant de les placer au réfrigérateur. Cela réduit l'accumulation d'humidité à l'intérieur de l'appareil.
- Organisez le réfrigérateur de manière à réduire les ouvertures de porte. Retirez autant d'articles que nécessaire à la fois et fermez la porte dès que possible.
- Ne placez pas un contenant chaud directement sur une clayette froide. N'oubliez pas que le changement de température extrême peut endommager le verre.

6. SONS DE FONCTIONNEMENT NORMAL

REMARQUE

L'appareil peut émettre différents sons. C'est normal.

REMARQUE

Pendant le cycle de dégivrage automatique, il est normal qu'un voyant rouge s'allume dans les événements de la paroi arrière du compartiment congélateur.

IMPORTANT

Modèles avec machine à glaçons uniquement : Si la machine à glaçons n'est pas raccordée à l'alimentation en eau, il se peut que vous entendiez un bruit de cliquetis. Éteignez la machine à glaçons en appuyant sur l'interrupteur vert de marche/arrêt jusqu'à ce que vous installiez la conduite d'alimentation en eau.

6.1 Identification des sons émis par l'appareil

- **Évaporateur** : Le liquide frigorigène circule à travers l'évaporateur,

produisant un bruit d'ébullition ou de gargouillement.

- **Ventilateur de l'évaporateur** : Fait circuler l'air à travers l'appareil, produisant un son de souffle.
- **Résistance de dégivrage** : Pendant les cycles de dégivrage, l'eau qui s'égoutte sur la résistance de dégivrage peut provoquer un sifflement ou un grésillement. Après le dégivrage, un bruit sec peut se produire.
- **automatique** : Les glaçons tombent dans le compartiment, produisant un bruit à chaque cycle.
- **Compresseur** : Fonctionne en produisant un bruit de bourdonnement ou de pulsation.
- **Vanne d'eau** : S'ouvre pour remplir la machine à glaçons, produisant un court bourdonnement.
- **Bac d'égouttage (non amovible)** : L'eau coule dans le bac de récupération pendant le dégivrage, produisant un bruit.
- **Condenseur** : L'air se déplace à travers le condenseur, produisant un bruit d'écoulement d'air.

7. ENTRETIEN ET NETTOYAGE

7.1 Conseils pour les vacances et le déménagement

Vacances de courte durée

- Laissez l'appareil fonctionner pendant des vacances de trois semaines ou moins.
- Utilisez tous les articles périssables du compartiment de l'appareil.

Vacances de longue durée

- Retirez tous les aliments et les glaçons si vous vous absentez pendant un mois ou plus.
- Débranchez l'appareil ménager.
- Nettoyez soigneusement l'intérieur.
- Laissez les deux portes ouvertes pour éviter les odeurs et l'accumulation de

moisissure. Si nécessaire, bloquez les portes pour qu'elles restent ouvertes.

Déménagement

- Débranchez l'appareil.
- Retirez tous les aliments et les glaçons.
- Il est recommandé d'utiliser un chariot manuel, avec chargement par le côté.
- Ajustez les roulettes jusqu'à ce qu'elles soient bien en place pour les protéger pendant le glissement ou le déménagement.
- Protégez l'appareil pour éviter de rayer la surface.

7.2 Conseils d'entretien et de nettoyage

Pièce	Que faut-il utiliser?	Conseils et précautions
Revêtement intérieur et des portes	<ul style="list-style-type: none">• Savon et eau• Bicarbonate de soude et eau	Utilisez 2 cuillerées à soupe de bicarbonate de sodium dans 1 pinte d'eau chaude. Essorer l'excédent d'eau de l'éponge ou du chiffon avant de nettoyer les commandes, les ampoules ou toute autre pièce électrique.
Joints de porte	Savon et eau	Essuyer les joints avec un chiffon doux et propre.
Tablettes en verre	<ul style="list-style-type: none">• Savon et eau• Nettoyant pour vitres• Vaporisateur de liquide doux	Laisser le verre se réchauffer à la température ambiante avant de l'immerger dans l'eau chaude.
Extérieur	<ul style="list-style-type: none">• Savon et eau	Ne jamais utiliser de chlorure ou de nettoyeur contenant de l'eau de Javel pour nettoyer l'acier inoxydable. Nettoyer, essuyer et sécher toujours dans le sens du grain pour éviter les rayures. Laver le reste de l'appareil avec de l'eau tiède et un détergent liquide doux. Bien rincer et essuyer avec un chiffon doux et propre.

8. DÉPANNAGE

Laissez-nous vous aider à résoudre votre problème! Cette section vous aidera à résoudre les problèmes les plus courants. Si vous avez besoin de nous, visitez notre site Web, discutez avec un agent ou appelez-nous. Nous pourrions peut-être vous aider à éviter une visite du service après-vente. Si vous avez besoin d'un service, nous pouvons le mettre en place pour vous.

Consultez le site Frigidaire.com ou appelez sans frais au 1-800-374-4432.

8.1 Événements courants

L'appareil ménager ne fonctionne pas.	<ul style="list-style-type: none">• Vérifiez que la fiche est bien enfoncée dans une prise électrique.• Vérifiez/remplacez le fusible par un fusible temporisé 15amp. Réinitialisez le disjoncteur.• L'appareil est peut-être en phase de dégivrage. Patientez 20 minutes, puis vérifiez à nouveau.
La température de l'appareil ménager n'est pas satisfaisante.	<ul style="list-style-type: none">• Réglez le contrôle de l'appareil ménager sur une température plus chaude ou plus froide jusqu'à ce que la température soit satisfaisante. Attendez 24 heures que la température se stabilise.
L'appareil est bruyant ou vibre.	<ul style="list-style-type: none">• L'unité n'est pas à niveau.• Le plancher est faible.
Odeurs dans l'appareil.	<ul style="list-style-type: none">• L'intérieur doit être nettoyé.• Couvrez ou emballez les aliments qui dégagent des odeurs.
La lampe de l'armoire ne fonctionne pas.	<ul style="list-style-type: none">• Vérifiez que la fiche est bien enfoncée dans une prise électrique.

8.2 Erreurs

Les codes d'erreur suivants peuvent apparaître à l'écran pour indiquer un mauvais fonctionnement de l'appareil. Le réfrigérateur peut fonctionner en dépit des erreurs suivantes.

Code d'erreur	Description
F2	Problème dans la zone de refroidissement.
F3	Problème dans le compartiment réfrigérateur.
F4	Problème dans le compartiment congélateur.
F5	Problème de décongélation.

Code d'erreur	Description
2E	Mauvais fonctionnement du ventilateur/moteur dans le compartiment congélateur.
CE	Problème au niveau de la commande de l'appareil.

REMARQUE

Lorsque la température du compartiment congélateur est supérieure à 77°F (-1°C), l'alarme retentit et l'indicateur numérique de température clignote. Appuyer sur n'importe quel bouton pour arrêter l'alarme. L'indicateur numérique clignote jusqu'à ce que le congélateur se refroidisse.

9. GARANTIE LIMITÉE

Votre appareil ménager est couvert par une garantie limitée d'un an. Pendant un an à compter de la date de livraison, Electrolux prendra en charge tous les frais de réparation ou de remplacement des pièces de cet appareil ménager qui s'avèrent défectueuses en termes de

matériaux ou de fabrication lorsque cet appareil est installé, utilisé et entretenu conformément aux instructions fournies.

Exceptions

La présente garantie ne couvre pas les éléments suivants :

1. Les produits dont les numéros de série originaux ont été retirés, modifiés ou ne peuvent pas être facilement déterminés.
2. Produit qui n'appartient plus à son propriétaire initial et appartient à un tiers ou a été déplacé hors des États-Unis, à Porto Rico et au Canada.
3. Rouille à l'intérieur ou à l'extérieur de l'appareil.
4. Les produits achetés « en l'état » ne sont pas couverts par la présente garantie.
5. Perte d'aliments due à une défaillance du réfrigérateur ou du congélateur.
6. Produits utilisés dans un cadre commercial.
7. Les appels de service qui n'impliquent pas de mauvais fonctionnement ou de défaut de matériaux ou de fabrication, ou pour des appareils qui ne sont pas utilisés dans le cadre d'un usage domestique ordinaire ou qui ne sont pas utilisés conformément aux instructions fournies.
8. Les appels de service pour corriger l'installation de votre appareil ou pour vous indiquer comment utiliser votre appareil.
9. Les dépenses pour rendre l'appareil accessible pour l'entretien, comme le retrait de décorations, unités, clayettes, etc., qui ne font pas partie de l'appareil lorsqu'il est expédié de l'usine.
10. Les appels de service pour réparer ou remplacer les ampoules, filtres à air, filtres à eau, autres produits consommables, boutons, poignées ou autres pièces cosmétiques de l'appareil.
11. Les suppléments, y compris mais sans s'y limiter, les appels de service après les heures normales de travail, lors de la fin de semaine ou les jours fériés, nécessitant des péages, des frais de voyage en traversier ou des frais de kilométrage pour les appels de service dans les régions éloignées, y compris l'État de l'Alaska.
12. Les dommages causés aux finitions de l'appareil ménager ou de la maison pendant le transport ou l'installation, y compris, mais sans s'y limiter, les planchers, les armoires, les murs, etc.
13. Les dommages causés par : les services exécutés par des entreprises

de service non autorisées ; l'utilisation de pièces autres que des pièces Electrolux authentiques ou des pièces obtenues auprès de personnes autres que les entreprises de service autorisées ; ou des causes externes comme l'abus, l'utilisation abusive, l'alimentation électrique inadéquate, les accidents, les incendies ou les événements de force majeure.

EXCLUSION DES GARANTIES IMPLICITES ; LIMITATION DES RECOURS

LE SEUL ET UNIQUE RECOURS DU CLIENT DANS LE CADRE DE CETTE GARANTIE LIMITÉE SERA LA RÉPARATION OU LE REMPLACEMENT DU PRODUIT COMME PRÉVU DANS LE PRÉSENT DOCUMENT. LES RÉCLAMATIONS FONDÉES SUR DES GARANTIES IMPLICITES, Y COMPRIS LES GARANTIES DE QUALITÉ MARCHANDE OU D'ADÉQUATION À UN USAGE PARTICULIER, SONT LIMITÉES À UN AN OU À LA PÉRIODE LA PLUS COURTE AUTORISÉE PAR LA LOI, MAIS PAS MOINS D'UN AN. ELECTROLUX NE SERA PAS RESPONSABLE DES DOMMAGES INDIRECTS OU ACCESSOIRES TELS QUE LES DOMMAGES MATÉRIELS ET LES FRAIS ACCESSOIRES RÉSULTANT D'UNE VIOLATION DE LA PRÉSENTE GARANTIE LIMITÉE ÉCRITE OU DE TOUTE GARANTIE IMPLICITE. CERTAINS ÉTATS ET CERTAINES PROVINCES N'AUTORISENT PAS L'EXCLUSION OU LA LIMITATION DES DOMMAGES INDIRECTS OU CONSÉCUTIFS, OU LA LIMITATION DE LA DURÉE DES GARANTIES IMPLICITES, DE SORTE QUE CES LIMITATIONS OU EXCLUSIONS PEUVENT NE PAS S'APPLIQUER À VOUS. CETTE GARANTIE ÉCRITE VOUS DONNE DES DROITS LÉGAUX SPÉCIFIQUES. VOUS POUVEZ ÉGALEMENT BÉNÉFICIER D'AUTRES DROITS QUI VARIENT D'UN ÉTAT À L'AUTRE.

Si vous avez besoin d'un service après-vente

Conservez votre reçu, votre bon de livraison ou tout autre document de paiement approprié afin d'établir la période

de garantie en cas d'intervention. Si une intervention est effectuée, il est dans votre intérêt d'obtenir et de conserver tous les reçus. Les services prévus par cette garantie doivent être obtenus en contactant Electrolux aux adresses ou numéros de téléphone ci-dessous.

Cette garantie s'applique uniquement aux États-Unis, à Porto Rico et au Canada. Aux États-Unis et à Porto Rico, votre appareil ménager est garanti par Electrolux Consumer Products, Inc. Au Canada, votre appareil ménager est garanti par Electrolux Canada Corp. Electrolux n'autorise aucune personne à modifier ou à ajouter des obligations à la présente garantie. Les obligations de service et de pièces au titre de cette garantie doivent être exécutées par Electrolux ou une société de service

agrée. Les caractéristiques ou spécifications du produit décrites ou illustrées peuvent changer sans préavis.

ÉTATS-UNIS

1-877-435-3287

Electrolux Consumer Products, Inc.

Amérique du Nord

10200 David Taylor Drive

Charlotte, NC 28262, États-Unis

Canada

1-800-265-8352

Electrolux Canada Corp.

5855 Terry Fox Way

Mississauga, Ontario, Canada L5V 3E4

10. DROIT À LA RÉPARATION AU QUÉBEC

Bien qu'Electrolux fait tout son possible pour mettre à la disposition des consommateurs les pièces de rechange, les services de réparation et les informations nécessaires à l'entretien ou à la réparation de ses produits, les pièces, le service et les informations ne sont pas garantis, conformément à l'article 39 de la Loi sur la protection du consommateur, RLRQ, c. P-40.1 et aux articles 79.18 à 79.20 du Règlement d'application de la Loi sur la protection du consommateur, RLRQ, c P-40.1, r. 3. Si vous avez besoin de pièces de rechange, appelez-nous au 1 (800) 265-8352 pour être servi en français.

Vous pouvez réserver des services de réparation en ligne à [information](#) | [Réserver un service ou une réparation](#) | [Electrolux](#). Autrement, vous trouverez notre bibliothèque de ressources à [Bibliothèque de ressources](#) | [Electrolux](#) pour vous aider à diagnostiquer et résoudre les problèmes pouvant survenir au cours de la durée de vie de votre appareil.

Bien que la plupart des pièces soient disponibles à l'achat, sauf indisponibilité à

court terme, les appareils et pièces suivantes ne sont pas réparables

Légende:

Disponibilité des pièces de rechange, des services de réparation et des renseignements pour l'entretien ou la réparation.



Partiellement disponible



Non disponible



Disponible

Réfrigérateurs



Armoire, 14 pi³ et moins sans pièce de système scellé.

Congélateurs



9 pi³ et moins sans pièce de système scellé.

Distributeurs de boissons



Distributeur de boissons : seules sont disponibles les pièces décoratives

