

# **FRIGIDAIRE**

## **C O M M E R C I A L**

### **CONGÉLATEUR HORIZONTAL**

#### **TABLE DES MATIÈRES**

<b>Enregistrement de votre appareil.....</b>	<b>2</b>
<b>Mesures de sécurité importantes.....</b>	<b>2</b>
<b>Étapes initiales.....</b>	<b>3</b>
<b>Mise en marche de l'appareil.....</b>	<b>5</b>
<b>Caractéristiques.....</b>	<b>6</b>
<b>Entretien et nettoyage.....</b>	<b>6</b>
<b>Conseils pour économiser l'énergie.....</b>	<b>8</b>
<b>Panne d'électricité.....</b>	<b>8</b>
<b>Avant d'appeler.....</b>	<b>9</b>
<b>Schéma de câblage.....</b>	<b>11</b>
<b>Garantie.....</b>	<b>12</b>

# Enregistrement de votre appareil

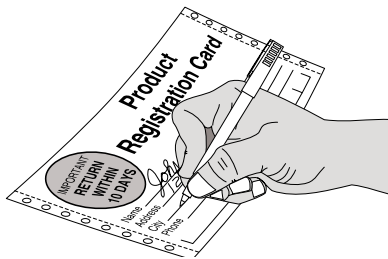

Ces instructions contiennent de l'information destinée à garantir à l'utilisateur une installation, un fonctionnement et un entretien appropriés. Avant d'essayer d'installer, d'ajuster ou d'entretenir l'appareil, assurez-vous :

- D'avoir bien lu et compris les instructions.
- D'avoir tous les outils nécessaires et de savoir vous en servir.
- D'avoir respecté les restrictions d'installation et d'utilisation et d'être familier avec les fonctions et le fonctionnement de l'appareil.
- De bien suivre toutes les instructions données.

Tous les raccords, mesures, recommandations et procédures sont importants. Les remplacements et les approximations doivent être évités. Une manipulation, un entretien, une installation et un ajustement inadéquats ou une réparation effectuée par une autre personne qu'un technicien qualifié peuvent entraîner l'annulation des réclamations au titre de la garantie, endommager l'appareil et/ou blesser l'utilisateur et/ou des autres personnes.

## Notez les numéros de modèle et de série de votre appareil

Notez les numéros de modèle et de série dans l'espace ci-dessous (Ces informations se trouvent sur la plaque signalétique située à l'intérieur du compartiment de l'appareil.).

**Numéro de modèle :** \_\_\_\_\_

**Numéro de série :** \_\_\_\_\_

**Date d'achat :** \_\_\_\_\_

## Enregistrez votre produit

La **CARTE D'ENREGISTREMENT DU PRODUIT** pré-adressée (illustrée ci-dessus) doit être complètement remplie, signée et retournée à l'adresse fournie.

# Mesures de sécurité importantes

**Veillez lire ces instructions au complet avant d'utiliser l'appareil.**



## AVERTISSEMENT

### Pour votre sécurité

Vous ne devez ni entreposer, ni utiliser d'essence ou d'autres vapeurs ou liquides inflammables à proximité de cet appareil ou de tout autre appareil électroménager. Lisez les étiquettes du produit concernant les risques d'inflammabilité et autres avertissements.



## AVERTISSEMENT

### Sécurité des enfants

- Détruisez le carton, les sacs en plastique et tout matériau d'emballage externe immédiatement après le déballage du refroidisseur à vin. Les enfants ne devraient jamais jouer avec ces articles. Les boîtes recouvertes de tapis, de couvertures, de feuilles de plastique et de pellicules étirables peuvent devenir étanches à l'air et rapidement provoquer la suffocation.
- Enlevez toutes les agrafes du carton. Les agrafes peuvent causer de graves coupures et endommager les finitions si elles entrent en contact avec d'autres appareils électroménagers ou meubles.
- Les glacières, les réfrigérateurs et les congélateurs jetés au rebut représentent un attrait dangereux pour les enfants.
- Enlevez et jetez les cales d'espacement utilisées pour immobiliser les clayettes durant l'expédition. Les enfants peuvent s'étouffer avec les petits objets.

## Mise au rebut instructions avant d'utiliser congélateur



## AVERTISSEMENT

### Dangers d'enfermement des enfants

Les risques d'enfermement et de suffocation des enfants ne sont pas des problèmes d'une autre époque. Les congélateurs abandonnés ou mis au rebut sont dangereux, même si ce n'est « que pour quelques jours ». Si vous désirez vous défaire de votre vieux congélateur, veuillez suivre les instructions ci-dessous afin d'aider à prévenir les accidents :

- Enlevez les couvercle.
- Faites retirer le fluide frigorigène par un technicien en entretien et en réparation qualifié.

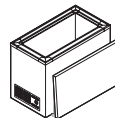

# Mesures de sécurité importantes

## Information concernant l'électricité



### AVERTISSEMENT

Vous devez suivre ces directives pour que les mécanismes de sécurité de votre congélateur fonctionnent correctement.



### AVERTISSEMENT

Éviter tout risque de feu ou de choc électrique. Ne pas utiliser de cordon prolongateur ni fiche d'adaptation. N'enlever aucune des broches du cordon.

Prise avec mise à la terre



Ne coupez pas, n'enlevez pas et ne mettez pas hors circuit la broche de mise à la terre de cette fiche.



Cordon électrique muni d'une fiche à trois broches avec mise à la terre

- Reportez-vous à la plaque signalétique pour connaître les caractéristiques nominales du courant. Le cordon de l'appareil est muni d'une fiche à trois broches avec mise à la terre pour éviter les décharges électriques. Elle doit être branchée directement dans une prise murale mise à la terre, à trois alvéoles, protégée par un coupe-circuit ou un fusible à action retardée de 15 A. La prise doit être installée conformément aux codes et règlements locaux. Consultez un électricien qualifié. Les prises avec un mise à terre fault circuit interrupteur NE SONT PAS RECOMMANDÉES. n'utilisez pas de cordon prolongateur ni de fiche d'adaptation.
- Si la tension varie de 10% ou plus, les performances de votre congélateur risquent d'en être affectées, et le compresseur endommagé. Un tel dommage n'est pas couvert par la garantie. Si vous soupçonnez que la tension est élevée ou basse, communiquez avec votre compagnie d'électricité.
- Pour éviter que le congélateur ne soit accidentellement débranché, ne le branchez pas dans une prise commandée par un interrupteur mural ou un cordon de tirage.
- Ne pincez pas, ne tordez pas, ne nouez pas le cordon d'alimentation.

## Autres précautions



### AVERTISSEMENT

- Ne débranchez **jamais** le congélateur en tirant sur le cordon. Saisissez toujours bien la fiche et sortez-la de la prise en tirant droit vers vous.
- Pour éviter les chocs électriques, débranchez toujours l'unité.



### REMARQUE

Placer la commande à la position « OFF » (arrêt), permet d'éteindre le compresseur mais ne coupe pas l'alimentation des autres composants électriques.

## Étapes initiales

### Recherche de dommages

Inspectez le dessous de la caisse et de l'emballage pour rechercher des dommages comme ceux causés par un chariot élévateur à fourche. Après le déballage, si vous découvrez un dommage dissimulé, appelez immédiatement le transporteur livreur et demandez à ce qu'une inspection soit effectuée. Conservez tous les emballages et matériaux d'emballage jusqu'à ce que l'inspection soit terminée.

### Les parts et accessoires

- À l'aide d'un couteau coupant et à lame courte, coupez le périmètre du carton comme indiqué.
- Soulevez le carton pour le retirer du produit.
- Retirez le paquet qui contient les roulettes de cet appareil.

# Étapes initiales

Assurez-vous d'avoir reçu la boîte contenant tous les composants énumérés ci-dessous :

A	Clé (1)
B	Vis (16)
C	Roulettes (4)

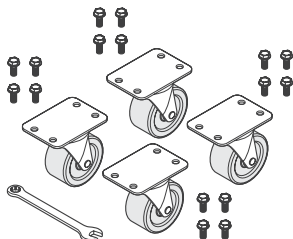

## Roulettes

1. Avec une autre personne, penchez l'appareil vers le bas jusqu'à ce qu'il soit sur le dos. Faites bien attention à protéger l'arrière afin d'éviter les rayures pendant cette procédure.
2. À l'aide de la clé fournie et des seize (16) vis, installez les quatre (4) roulettes dans les trous taraudés situés au bas de l'appareil. Serrez bien les vis.
3. Avec une autre personne, relevez l'appareil jusqu'à ce qu'il soit sur ses roulettes.
4. Afin d'éviter les mouvements involontaires, bloquez les roulettes une fois que l'appareil est en place.

## Emplacement de l'appareil

Laissez un espace d'environ 3 po (7,6 cm) de chaque côté et à l'arrière de l'appareil pour faciliter l'installation, la circulation de l'air et les branchements électriques. Placez l'appareil près d'une prise électrique mise à la terre. Pour permettre un fonctionnement des plus efficaces, l'appareil doit être placé dans un endroit où la température n'excède pas 43 °C (110 °F). L'appareil ne doit pas être utilisé dans un endroit où les températures ambiantes sont en dessous de 5 °C (40 °F). Les éléments chauffants de compresseur supplémentaires ne sont pas recommandés.

## Isolation

La zone isolée de cette caisse est scellée pour maintenir un rendement optimal. NE PAS percer des trous dans la caisse. Des trous percés dans la caisse peuvent supprimer cette étanchéité et endommager les câbles électriques situés dans la zone isolée. Il peut aussi percer et endommager le système de réfrigération scellé dans la zone isolée.

## LES CÂBLES ÉLECTRIQUES ENDOMMAGÉS OU UNE MAUVAISE ISOLATION, CAUSÉS PAR LE PERÇAGE DE TROUS, ANNULERONT LA GARANTIE.

### Modèles avec couvercle en verre

- Il y a deux (2) couvercles en verre, un petit qui s'insère dans la rainure inférieure du congélateur pour crème glacée et un plus large qui s'insère dans la rainure supérieure. La rainure inférieure possède deux (2) goujons de retenue ronds et la rainure supérieure en possède quatre (4).
- Installez le couvercle en verre inférieur en premier. Rappel, le couvercle en verre inférieur est le plus petit des deux couvercles. Il possède un joint d'étanchéité flexible en vinyle et une plaque de serrure. La face du joint flexible doit être vers le haut et le joint doit être placé du côté opposé à celui des deux goujons de retenue ronds. Placez le couvercle au centre et faites-le glisser le long de la rainure inférieure jusqu'à ce qu'il soit bien fixé sous les deux goujons de retenue.
- Placez le couvercle en verre supérieur au-dessus du couvercle en verre inférieur se trouvant déjà en place. Faites-le glisser sur le couvercle inférieur de façon à ce qu'il dépasse le joint d'étanchéité flexible. Vous remarquerez une légère résistance avec le joint du couvercle inférieur. Faites glisser le couvercle supérieur sous les quatre goujons situés sur la rainure supérieure du cadre.
- Lorsque l'installation est correctement effectuée, le joint d'étanchéité flexible en vinyle se trouvant entre les deux couvercles en verre rend étanche l'appareil.

# Étapes initiales

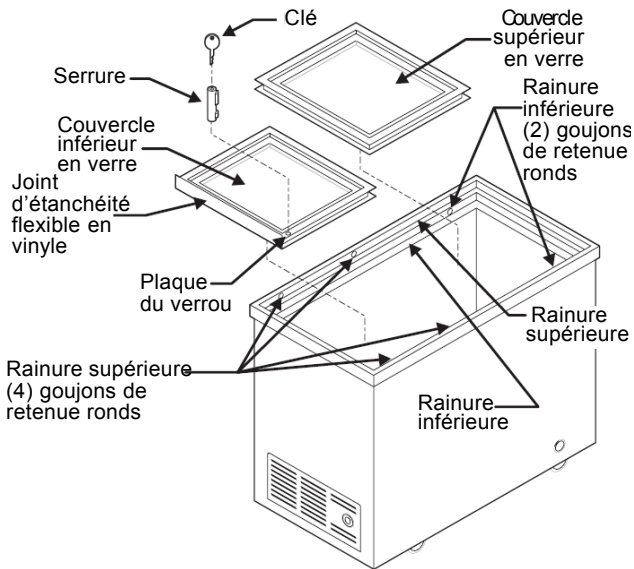

## Mise en marche de l'appareil

Une fois que l'appareil se trouve dans son emplacement définitif et que l'alimentation et la mise à la terre sont bien appropriées, les éléments suivants doivent être vérifiés ou complétés :

### Période de refroidissement

Pour une bonne conservation des aliments, laissez fonctionner l'appareil pendant 24 heures pour lui permettre de refroidir avant d'y mettre des aliments. Cet appareil fonctionnera en permanence durant les premières heures. Ne placez pas d'aliments dans l'appareil avant les 24 premières heures de fonctionnement.

### Réglage du thermostat

Cet appareil est livré depuis l'usine avec son thermostat réglé à peu près au milieu de la gamme de températures de fonctionnement. Des ajustements plus froids ou plus chauds peuvent être faits une fois que l'appareil a fonctionné pendant au moins 8 heures. Avant de réajuster le thermostat, laissez fonctionner l'appareil au moins 8 heures pour que la température soit stabilisée.

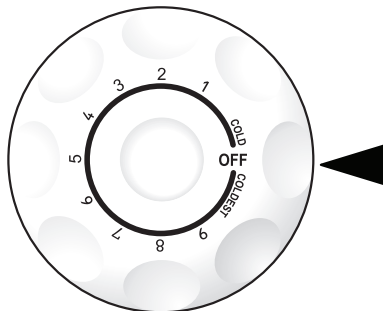

# Caractéristiques

## Éclairage intérieur (certains modèles de congélateur horizontal)

La lumière s'allume automatiquement lorsque le couvercle est ouvert. Pour remplacer l'ampoule, réglez la commande de température à la position « OFF » (Arrêt) et **DÉBRANCHEZ LE CORDON ÉLECTRIQUE**. Remplacez la vieille ampoule par une nouvelle de même type et de même puissance.

## Quatre (4) roulettes pivotantes

Le congélateur est livré avec quatre (4) roulettes pivotantes. Les roulettes permettent de déplacer l'appareil avec facilité. Reportez-vous à la section « Étapes initiales » pour voir les instructions d'installation des roulettes.

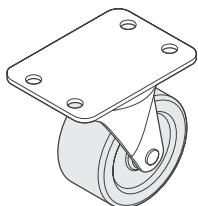

## Panier de classification commerciale

Le panier certifié par NSF permet d'organiser le rangement des articles de forme irrégulière. Pour atteindre les autres aliments dans le congélateur, faites glisser le panier sur le côté ou retirez-le.

## Serrure de sécurité

Cette serrure de sécurité ferme solidement le couvercle. Les aliments sont donc bien protégés. Pour verrouiller ou déverrouiller le congélateur, faites glisser la clé dans la serrure et tournez. La clé se désengage de la serrure une fois qu'elle est tournée.

## Commande de température réglable

La commande du thermostat réglable est située sur la paroi externe gauche de l'appareil.

## Thermomètre intérieur

L'appareil est livré avec un thermomètre certifié par NSF pour indiquer la température à l'intérieur de l'appareil. Le thermomètre est fixé au panneau intérieur en plastique du couvercle des congélateurs horizontaux commerciaux et sur le panier métallique des congélateurs pour crème glacée.

## Interrupteur MaxFreeze (Congélation maximum) (certains modèles de congélateurs horizontaux)

Lorsque le réglage MaxFreeze est activé, le voyant DEL sur l'interrupteur à bascule s'allumera. Ce réglage a priorité sur la commande thermostatique et met le compresseur en mode de fonctionnement continu, ce qui produit un

refroidissement constant du congélateur et provoque la période de refroidissement la plus rapide du congélateur.

Dans la plupart des cas, le réglage MaxFreeze maintiendra une température du compartiment congélateur plus basse que celle produite par le réglage Normal. Le réglage Normal peut être utilisé pour économiser de l'énergie lorsque des périodes de refroidissement rapides ne sont pas nécessaires ou lorsqu'il n'est pas nécessaire de maintenir la température la plus basse en continu.

Pour remettre le congélateur au mode de fonctionnement normal, appuyez sur l'interrupteur et mettez-le à la position normale.

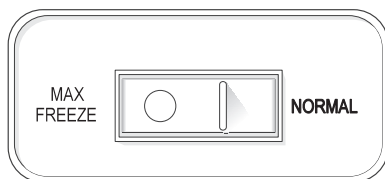

# Entretien et nettoyage

## Entre les cycles de dégivrage

Pour éviter d'effectuer des dégivrages fréquents, utilisez occasionnellement un grattoir en plastique pour enlever le givre. Raclez vers vous. N'UTILISEZ JAMAIS d'instrument en métal pour retirer le givre.

## Dégivrage

Il est important de dégivrer et de nettoyer le congélateur lorsqu'il y a une accumulation de givre de 0,6 à 1,3 cm (de 1/4 à 1/2 po). Le givre peut s'accumuler plus rapidement sur la partie supérieure du congélateur à cause de l'air chaud et humide qui entre dans le congélateur lorsque le couvercle est ouvert. Retirez les aliments et laissez le couvercle ouvert lorsque vous dégivrez le congélateur.

Pour utiliser le tuyau d'écoulement, placez un récipient peu profond au-dessous de la sortie de vidange (Figure 1). Retirez le bouchon de vidange à l'intérieur du congélateur et le bouchon extérieur de vidange de dégivrage (Figure 2). L'eau de dégivrage s'écoulera. Vérifiez de temps en temps le récipient pour que l'eau ne déborde pas. Remplacez les bouchons de vidange lorsque le dégivrage est terminé.

# Entretien et nettoyage

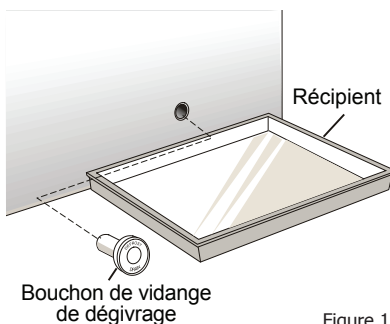

Figure 1

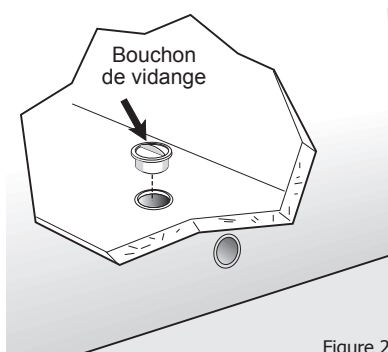

Figure 2

Si le givre n'est pas trop dur, retirez-le à l'aide d'un grattoir en plastique. Si le givre est dur, remplissez des récipients profonds avec de l'eau chaude et placez-les au fond du congélateur. Fermez le couvercle du congélateur. 15 minutes devrait suffire pour ramollir le givre. Répétez cette procédure, si nécessaire.

## Nettoyage

Après le dégivrage, nettoyez les surfaces internes de l'appareil avec une solution de 2 cuillères à soupe (25 g) de bicarbonate de soude dans 1 l (1 qt.) d'eau chaude. Rincez et séchez. Essorez bien l'eau de l'éponge ou du chiffon avant de nettoyer autour des commandes ou des composants électriques.

Lavez les pièces amovibles en utilisant la solution de bicarbonate de soude mentionnée ci-dessus ou un détergent doux et de l'eau chaude. Rincez et séchez. **N'UTILISEZ JAMAIS** de tampons à récurer métalliques, brosses, nettoyants abrasifs ou solutions alcalines pour nettoyer votre congélateur. **NE LAVEZ** aucune des pièces amovibles dans le lave-vaisselle. Remplacez les pièces et les aliments.

## Périodes de non-utilisation et conseils pour les déménagements

Laissez fonctionner le congélateur pendant des périodes de nonutilisation de moins de trois (3) semaines.

### Longues périodes de non-utilisation

Si le congélateur n'est pas utilisé pendant plusieurs mois :

- Retirez tous les aliments et débranchez le cordon d'alimentation.
- Nettoyez et séchez soigneusement l'intérieur.
- Laissez le couvercle du congélateur entrouvert et bloquez-le en position ouverte si nécessaire, afin de prévenir les odeurs et l'accumulation de moisissure.

### Déménagement

Lorsque vous déplacez le congélateur, suivez ces directives afin de prévenir tout dommage :

- Débranchez le cordon d'alimentation de la prise murale.
- Retirez les aliments, effectuez un dégivrage et nettoyez le congélateur.
- Fixez bien toutes les pièces amovibles comme le panneau principal, les paniers et les clayettes avec du ruban pour prévenir tout dommage.
- Dans le véhicule de déménagement, fixez le congélateur en position debout de manière à empêcher tout mouvement. Protégez également l'extérieur du congélateur à l'aide d'une couverture ou d'un objet semblable.

## Conseils pour économiser l'énergie

Cet appareil est conçu pour fonctionner efficacement avec une isolation en mousse épaisse. Cependant, l'utilisateur peut faire certaines choses pour que l'appareil continue à fonctionner correctement.

- Ne faites pas fonctionner l'appareil plus froid que nécessaire afin de maintenir des températures sûres de conservation des produits.
- Assurez-vous que l'appareil est placé de manière à éviter une exposition directe au soleil, aux conduits d'air, etc.
- Maintenez le couvercle fermé sauf lors d'une utilisation normale. Vérifiez que le couvercle se referme bien et que les joints sont en bon état.
- Ne rangez pas trop de produit dans la caisse. Cela risquerait de bloquer la circulation normale de l'air. Reportez-vous à l'illustration ci-dessous.

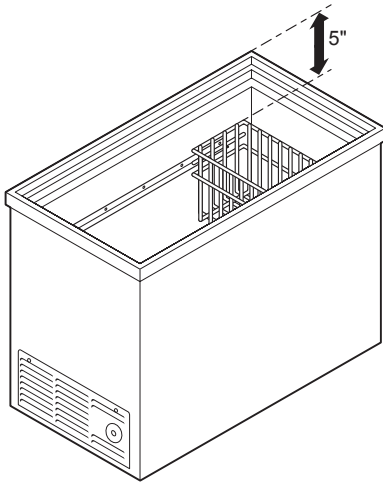

- Demandez au moins une fois par an à un technicien qualifié d'effectuer une inspection pour vérifier que la charge de réfrigérant est correcte.
- Cet appareil fonctionne mieux dans un environnement où la température ambiante est plus fraîche que dans un environnement où la température ambiante est chaude. Essayez de maintenir une température ambiante en dessous de 27 °C (80 °F) et une HR (Humidité relative) de 65 % pour une efficacité maximale.

## Panne d'électricité



### AVERTISSEMENT

**N'OUVREZ PAS** le couvercle du congélateur sans raison valable si le congélateur est éteint pendant plusieurs heures.

Si une panne d'électricité se produit, placez 3,2 ou 3,6 kg (7 ou 8 lb) de glace sèche dans le congélateur toutes les 24 heures. Regardez dans les pages jaunes sous « Glace sèche », « Laiterie » ou « Fabricants de crème glacée » pour obtenir la liste des fournisseurs de glace sèche locaux. Portez toujours des gants et faites preuve de prudence lorsque vous manipulez de la glace sèche.

## Avant d'appeler

<b>GUIDE DE DÉPANNAGE</b>		Avant de faire appel au service après-vente, consultez cette liste. Elle pourra vous économiser temps et argent. Cette liste décrit des situations courantes qui ne sont causées ni par un défaut de fabrication ni par un matériau défectueux.	
<b>PROBLÈME</b>	<b>CAUSE</b>	<b>SOLUTION</b>	
<b>FONCTIONNEMENT L'APPAREIL</b>			
L'appareil ne fonctionne pas.	<ul style="list-style-type: none"> <li>• L'appareil est branché sur un circuit avec interrupteur de défaut à la terre.</li> <li>• La commande de température est à la position « OFF » (Arrêt).</li> <li>• L'appareil n'est pas branché ou la fiche est lâche.</li> <li>• Les fusibles domestiques sont grillés ou le disjoncteur du circuit est déclenché.</li> <li>• Panne de courant.</li> </ul>	<ul style="list-style-type: none"> <li>• Utilisez un autre circuit. Dans le doute, faites vérifier la prise par un technicien qualifié.</li> <li>• Reportez-vous à la section « Réglage du thermostat ».</li> <li>• Assurez-vous que la fiche est bien branchée sur la prise.</li> <li>• Vérifiez/remplacez le fusible temporisé de 15 A. Réinitialisez le disjoncteur du circuit.</li> <li>• Vérifiez les lumières de la maison. Téléphonnez à la compagnie d'électricité.</li> </ul>	
L'appareil fonctionne trop souvent ou trop longtemps.	<ul style="list-style-type: none"> <li>• La pièce ou la température à l'extérieur est chaude.</li> <li>• L'appareil a été récemment débranché pendant un certain temps.</li> <li>• Vous avez ajouté une grande quantité d'aliments chauds récemment.</li> <li>• Le couvercle est ouvert trop fréquemment ou reste ouvert trop longtemps.</li> <li>• Le couvercle se ferme peut-être mal.</li> <li>• La commande de température est réglée à un niveau trop froid.</li> <li>• Les joints du l'appareil sont sales, usés, craquelés ou mal ajustés.</li> <li>• L'interrupteur MaxFreeze (Congélation maximum) est sur « ON » (Marche).</li> </ul>	<ul style="list-style-type: none"> <li>• Il est normal que le congélateur fonctionne plus dans ces conditions.</li> <li>• L'appareil nécessite 24 heures pour se refroidir complètement.</li> <li>• Les aliments chauds font fonctionner le congélateur davantage jusqu'à ce qu'il atteigne la température désirée.</li> <li>• Le congélateur fonctionne davantage si de l'air chaud y pénètre. Ouvrez le couvercle moins souvent.</li> <li>• Consultez la section « PROBLEMES DE COUVERCLE ».</li> <li>• Ajustez le bouton de commande à un réglage plus chaud. Laissez plusieurs heures à la température pour qu'elle se stabilise.</li> <li>• Nettoyez ou changez le joint. Un joint d'étanchéité de couvercle qui fuit fait fonctionner le congélateur plus longtemps afin de maintenir la température désirée.</li> <li>• Désactivez l'interrupteur MaxFreeze.</li> </ul>	
La température à l'intérieur est trop froide.	<ul style="list-style-type: none"> <li>• La commande de température est réglée à un niveau trop froid.</li> <li>• L'interrupteur MaxFreeze (Congélation maximum) est sur « ON » (Marche).</li> </ul>	<ul style="list-style-type: none"> <li>• Ajustez le bouton de commande à un réglage plus chaud. Laissez plusieurs heures à la température pour qu'elle se stabilise.</li> <li>• Désactivez l'interrupteur MaxFreeze.</li> </ul>	

## Avant d'appeler

PROBLÈME	CAUSE	SOLUTION
La température à l'intérieur est trop chaude.	<ul style="list-style-type: none"> <li>• La commande de température est réglée à un niveau trop chaud.</li> <li>• Le couvercle est ouvert trop fréquemment ou reste ouvert trop longtemps.</li> <li>• Vous avez ajouté une grande quantité d'aliments chauds récemment.</li> <li>• L'appareil a été récemment débranché pendant un certain temps.</li> </ul>	<ul style="list-style-type: none"> <li>• Ajustez le bouton de commande à un réglage plus froid. Laissez plusieurs heures à la température pour qu'elle se stabilise.</li> <li>• Le congélateur fonctionne davantage si de l'air chaud y pénètre. Ouvrez le couvercle moins souvent.</li> <li>• Laissez le temps d'atteindre la température sélectionnée.</li> <li>• L'appareil nécessite 24 heures pour se refroidir complètement.</li> </ul>
Les parois externes sont chaudes.	<ul style="list-style-type: none"> <li>• La température des parois externes peut excéder la température ambiante de 15 °C (30 °F).</li> </ul>	<ul style="list-style-type: none"> <li>• C'est une situation normale lorsque le compresseur fonctionne pour transférer la chaleur présente à l'intérieur de la caisse des l'appareil.</li> </ul>
<b>SONS ET BRUITS</b>		
L'appareil émet des sons plus puissants lorsqu'il fonctionne.	<ul style="list-style-type: none"> <li>• L'appareil modernes offrent plus d'espace de rangement et des températures plus stables. Ils nécessitent des compresseurs robustes.</li> </ul>	<ul style="list-style-type: none"> <li>• Ceci est normal. Si la pièce est silencieuse, vous pouvez entendre le compresseur fonctionner alors qu'il refroidit l'intérieur.</li> </ul>
Lorsque le compresseur fonctionne, les bruits sont plus forts.	<ul style="list-style-type: none"> <li>• L'appareil fonctionne à des pressions plus hautes au début du cycle de marche.</li> </ul>	<ul style="list-style-type: none"> <li>• Ceci est normal. Les bruits s'atténueront ou disparaîtront alors que l'appareil continue de fonctionner.</li> </ul>
Un bruit sec ou un craquement se produit lorsque le compresseur se met en marche.	<ul style="list-style-type: none"> <li>• Les pièces de métal se dilatent et se contractent, comme le font les tuyaux chauds.</li> </ul>	<ul style="list-style-type: none"> <li>• Ceci est normal. Les bruits s'atténueront ou disparaîtront alors que le congélateur continue de fonctionner.</li> </ul>
Il y a un bruit d'ébullition ou un gargouillement semblable à de l'eau qui bout.	<ul style="list-style-type: none"> <li>• Le réfrigérant (qui sert à refroidir le congélateur) circule dans le système.</li> </ul>	<ul style="list-style-type: none"> <li>• Ceci est normal.</li> </ul>
Il y a un son de crécelle ou de vibration.	<ul style="list-style-type: none"> <li>• L'appareil n'est pas de niveau. Il oscille sur le plancher lorsque vous le bougez légèrement.</li> <li>• Le plancher n'est pas solide ou n'est pas de niveau.</li> <li>• L'appareil touche le mur.</li> </ul>	<ul style="list-style-type: none"> <li>• Mettez à niveau l'appareil en plaçant des cales en bois ou en métal sous une partie du l'appareil.</li> <li>• Assurez-vous que le plancher peut supporter le poids du l'appareil de façon adéquate. Mettez à niveau l'appareil en plaçant des cales en bois ou en métal sous une partie du l'appareil.</li> <li>• Mettez à nouveau l'appareil de niveau ou déplacez-le légèrement.</li> </ul>
<b>IL Y A DE L'EAU / DE L'HUMIDITÉ / DU GIVRE À L'INTÉRIEUR</b>		
De l'humidité apparaît sur les parois à l'intérieur.	<ul style="list-style-type: none"> <li>• La température à l'extérieur est chaude et humide, ce qui augmente l'accumulation de givre à l'intérieur de la caisse.</li> </ul>	<ul style="list-style-type: none"> <li>• Ceci est normal.</li> </ul>

## Avant d'appeler

PROBLÈME	CAUSE	SOLUTION
<b>L'APPAREIL DÉGAGE UNE ODEUR</b>		
L'appareil dégage des odeurs.	<ul style="list-style-type: none"><li>• L'intérieur doit être nettoyé.</li><li>• Il y a des aliments qui dégagent une forte odeur dans l'appareil.</li></ul>	<ul style="list-style-type: none"><li>• Nettoyez l'intérieur à l'aide d'une éponge, de l'eau chaude et de bicarbonate de soude.</li><li>• Couvrez bien les aliments.</li></ul>
<b>PROBLÈMES DE PORTE</b>		
Le porte ne ferme pas.	<ul style="list-style-type: none"><li>• L'appareil n'est pas de niveau. Il oscille sur le sol lorsqu'on le déplace légèrement.</li><li>• Le plancher est irrégulier ou faible.</li></ul>	<ul style="list-style-type: none"><li>• Mettez le congélateur de niveau en plaçant des cales de bois ou de métal sous l'appareil ou solidifiez le plancher sur lequel il repose.</li><li>• Assurez-chaussée peut soutenir adéquatement appareil. Nivelier l'appareil en bois ou en métal sous une partie de cales l'appareil.</li></ul>
<b>PROBLÈMES D'ÉCLAIRAGE</b>		
L'ampoule n'est pas allumée.	<ul style="list-style-type: none"><li>• La lampe fluorescente ou ampoule est grillée.</li><li>• Aucun courant électrique ne se rend au appareil.</li></ul>	<ul style="list-style-type: none"><li>• Suivez les instructions de la rubrique « Éclairage intérieur » de la section « Caractéristiques ».</li><li>• Voir « L'appareil ne fonctionne pas ».</li></ul>

# AVIS IMPORTANT

L'information fournie ici est uniquement destinée à aider le technicien qualifié. Les personnes non qualifiées ne doivent pas essayer d'effectuer des réparations en raison des risques de chocs électriques. Débranchez le cordon électrique avant de réparer l'appareil.

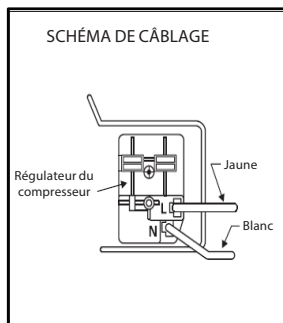
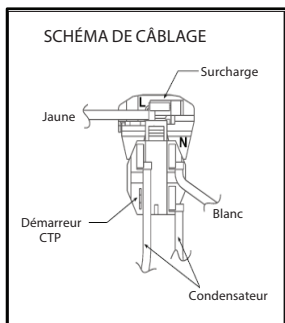
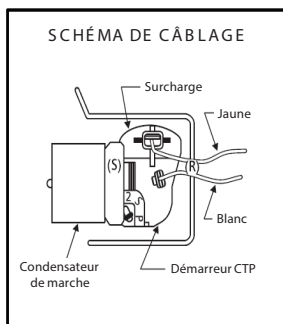
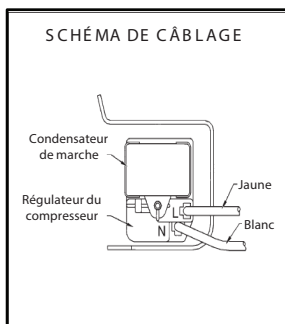
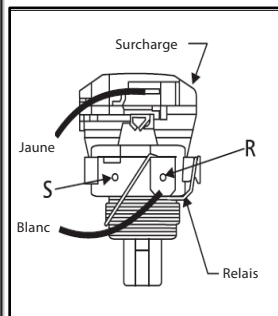
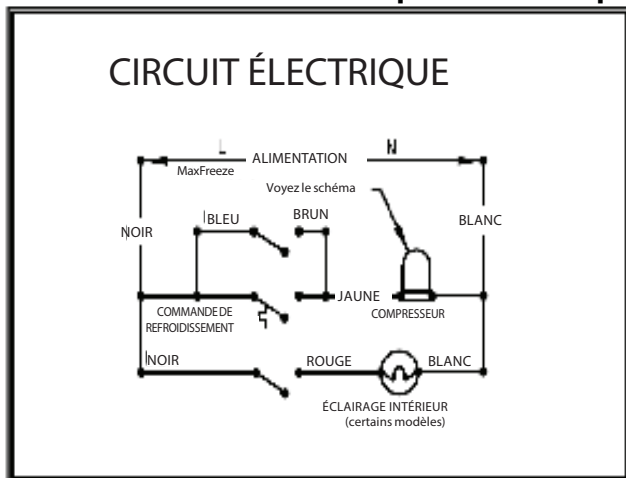

## IMPORTANT

**SI DES FILS DE MISE À LA TERRE VERTS SONT RETIRÉS PENDANT LA RÉPARATION, ILS DOIVENT ÊTRE REPLACÉS ET BIEN FIXÉS À LEUR EMPLACEMENT D'ORIGINE.**

# La garantie des électroménagers commerciaux

Votre appareil est couvert par une garantie limitée d'un an. Pendant un an à partir de la date d'achat originale, Electrolux assumera les coûts des réparations ou du remplacement des pièces de cet appareil qui présente un défaut de fabrication ou de matériau, si cet appareil est installé, utilisé et entretenu selon les instructions fournies avec celui-ci.

## Exclusions

### Cette garantie ne couvre pas ce qui suit :

1. Tous les coûts de main-d'œuvre pour les appareils de lessive commerciaux.
2. Les monnayeurs pour les appareils de lessive commerciaux.
3. Les appareils dont les numéros de série originaux ont été enlevés, modifiés ou qui ne sont pas facilement déterminables.
4. L'usure normale et la détérioration graduelle.
5. Les appareils qui ont changé de propriétaire ou qui se trouvent à l'extérieur des États-Unis ou du Canada.
6. La rouille à l'intérieur ou à l'extérieur de l'appareil.
7. Les appareils vendus « tels quels ».
8. Les aliments perdus en raison de pannes du réfrigérateur ou du congélateur.
9. Les dommages survenus à tout moment durant l'expédition.
10. Les appels de service qui ne concernent pas un mal fonctionnement, un défaut de fabrication ou un vice de matériel ou pour les appareils qui ne sont pas utilisés conformément aux instructions fournies.
11. Les appels de service pour vérifier l'installation de votre appareil ou pour obtenir des instructions concernant l'utilisation de votre appareil.
12. Les frais encourus afin de rendre l'appareil accessible pour une réparation, en enlevant, par exemple, les garnitures, les armoires, les étagères, etc., qui ne faisaient pas partie de l'appareil lorsqu'il a quitté l'usine.
13. Les appels de service concernant le remplacement des ampoules, des filtres à air, des filtres à eau et d'autres matériaux jetables ou des boutons, des poignées ou d'autres pièces décoratives.
14. Les frais supplémentaires comprenant, sans en exclure d'autres, les appels de service en dehors des heures normales de bureau, en fin de semaine ou un jour férié; les droits de péage; les frais de convoyage ou les frais de déplacement pour les appels de service dans des endroits isolés, notamment l'État de l'Alaska.
15. Les dommages causés au fini de l'appareil et/ou à son emplacement pendant l'installation comprenant, sans en exclure d'autres, les planchers, les armoires, les murs, etc.
16. Les dommages causés par des réparations faites par des techniciens non autorisés; l'utilisation de pièces autres que les pièces Electrolux d'origine ou de pièces qui n'ont pas été obtenues par l'entremise d'un réparateur autorisé; ou les causes externes comme l'abus, l'alimentation électrique inadéquate, les accidents, les feux ou les catastrophes naturelles.
17. Les coûts de main-d'œuvre après une période de quatre-vingt-dix (90) jours suivant la date d'achat originale pour la réparation ou le remplacement d'un appareil utilisé par un concessionnaire ou un commerçant dans une remorque, un autre véhicule motorisé ou à divers endroits.

## AVIS DE NON-RESPONSABILITÉ SUR LES GARANTIES IMPLICITES; LIMITATIONS DES RECOURS

L'UNIQUE RECOURS DU CLIENT EN VERTU DE CETTE GARANTIE LIMITÉE EST LA RÉPARATION OU LE REMPLACEMENT DU PRODUIT COMME DÉCRIT PRÉCÉDEMMENT. LES DEMANDES BASÉES SUR DES GARANTIES IMPLICITES, Y COMPRIS LES GARANTIES IMPLICITES DE QUALITÉ MARCHANDE ET D'ADAPTATION À UN USAGE PARTICULIER SONT LIMITÉES À AU MOINS UN AN OU À LA PÉRIODE LA PLUS COURTE PERMISE PAR LA LOI. ELECTROLUX NE SERA PAS TENUE RESPONSABLE DES DOMMAGES DIRECTS OU INDIRECTS NI DES DOMMAGES MATÉRIELS ET DES DÉPENSES IMPRÉVUES RÉSULTANT D'UNE VIOLATION DE CETTE GARANTIE ÉCRITE OU DE TOUTE AUTRE GARANTIE IMPLICITE. CERTAINS ÉTATS ET CERTAINES PROVINCES NE PERMETTENT PAS DE RESTRICTION OU D'EXEMPTION SUR LES DOMMAGES DIRECTS OU INDIRECTS OU DE RESTRICTION SUR LES GARANTIES IMPLICITES. DANS CE CAS, CES RESTRICTIONS OU EXEMPTIONS POURRAIENT NE PAS ÊTRE APPLICABLES. CETTE GARANTIE ÉCRITE VOUS PROCURE DES DROITS LEGAUX SPÉCIFIQUES. IL SE PEUT QUE VOUS AYEZ D'AUTRES DROITS QUI VARIENT SELON L'ÉTAT OU LA PROVINCE.

### Si vous avez besoin d'une réparation

Conservez votre reçu, votre bon de livraison ou une autre preuve valide de paiement pour établir la période de la garantie dans le cas où vous devriez faire appel aux services d'un technicien autorisé. Si une réparation doit être effectuée, veuillez obtenir et conserver tous les reçus. Le service auquel vous avez recours en vertu de cette garantie doit être obtenu en communiquant avec Electrolux à l'adresse ou aux numéros de téléphone indiqués ci-dessous.

Cette garantie n'est valide qu'aux États-Unis et au Canada. Aux États-Unis, votre appareil est garanti par Electrolux Major Appliances North America, une division de Electrolux Home Products, Inc. Au Canada, votre appareil est garanti par Electrolux Canada Corp. Personne n'est autorisé à modifier ou à ajouter aux obligations contenues dans cette garantie. Les obligations de cette garantie concernant la réparation et les pièces doivent être remplies par Electrolux ou par une compagnie de réparation autorisée. Les caractéristiques et spécifications décrites ou illustrées peuvent être modifiées sans préavis.

**États-Unis**  
**1.800.944.9044**  
Electrolux Major Appliances  
10200 David Taylor Drive  
Charlotte, NC 28262



**Canada**  
**1.800.265.8352**  
Electrolux Canada Corp.  
5855 Terry Fox Way  
Mississauga, Ontario, Canada  
L5V 3E4