

EN FRENCH DOOR BOTTOM
FREEZER/REFRIGERATOR

FR RÉFRIGÉRATEUR À PORTES
FRANÇAISES/CONGÉLATEUR EN BAS

ES REFRIGERADOR CON CONGELA-
DOR INFERIOR DE PUERTA DOBLE

USE AND CARE GUIDE

GUIDE D'UTILISATION ET D'ENTRETIEN

GUIA DE USO Y CUIDADO

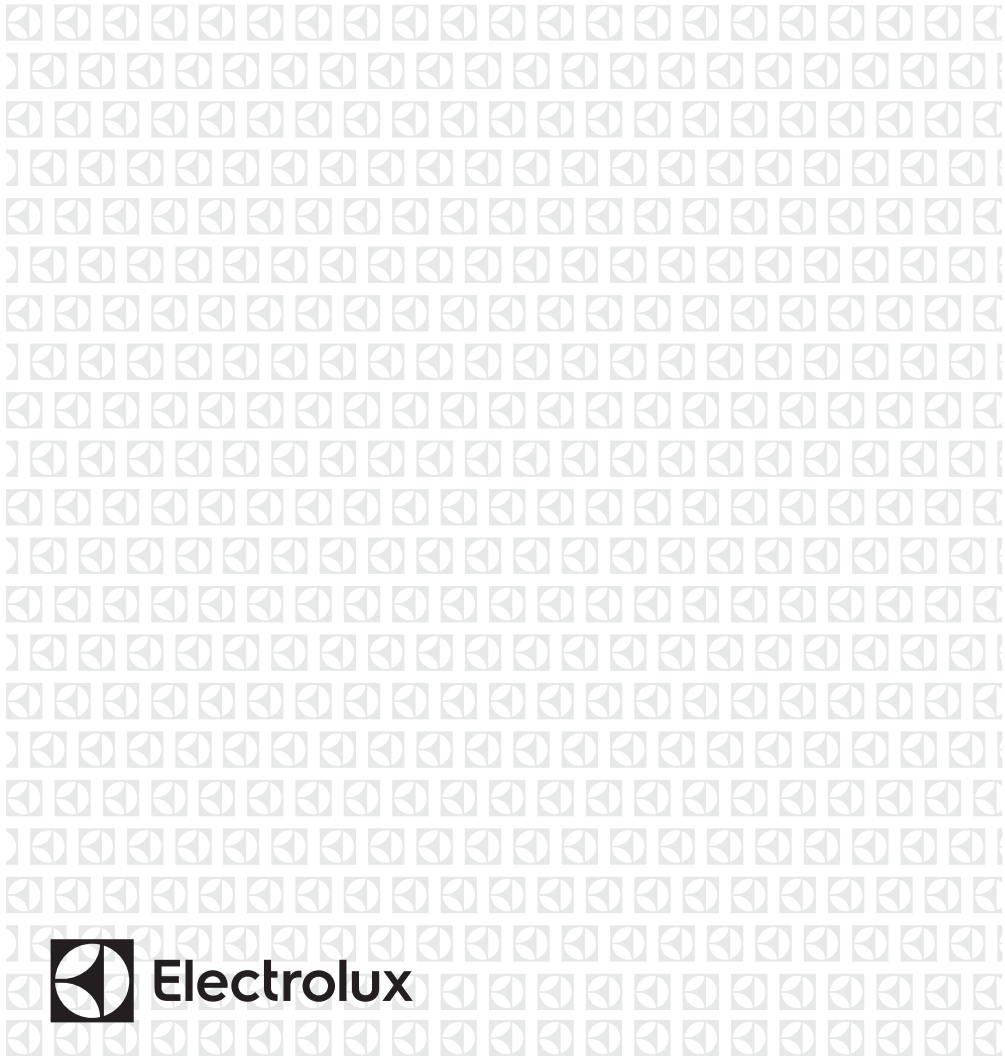

Veillez lire et conserver le présent guide

Je vous remercie d'avoir choisi Electrolux, notre nouvelle marque haut de gamme dans les appareils ménagers. Le présent Guide d'utilisation et d'entretien fait partie de notre engagement envers la satisfaction du client et la qualité des produits tout au long de la durée de vie de votre nouvel appareil.

Conserver une trace pour une référence rapide

Date d'achat

Numéro du modèle de Electrolux

Numéro de série de Electrolux



REMARQUE

L'enregistrement de votre produit avec Electrolux renforce notre capacité à vous servir. Vous pouvez vous inscrire en ligne à www.electroluxappliances.com ou en envoyant votre carte d'enregistrement par la poste.

Questions

Pour obtenir une assistance téléphonique sans frais aux États-Unis et au Canada : 1-877-4ELECTROLUX (1-877-435-3287)

Pour obtenir une assistance en ligne et de l'information sur le produit, visitez <http://www.electroluxappliances.com>

Table des matières

Trouver de l'information	2
Sécurité	3
Aperçu des caractéristiques	5
Installation	6
Retrait des portes	11
Installation des poignées de porte	15
Raccorder l'alimentation en eau	16
Commandes	18
Modèle de distributeur Machine à glaçons automatique/distributeur à eau	25
Machine à glaçons automatique - congélateur	28
Caractéristiques de rangement	30
Conserver les aliments et économiser de l'énergie	34
Bruits de fonctionnement normaux	35
Changer l'eau et les filtres à Air	36
Entretien et nettoyage	38
Solutions aux problèmes habituels	40
Garantie	45

Liste de contrôle d'installation

Portes

- Les poignées sont solidement fixées
- La porte se ferme hermétiquement sur la caisse de tous les côtés

Mise à niveau

- Le réfrigérateur est de niveau d'un côté à l'autre et légèrement surélevé à l'avant pour aider la fermeture des portes et des tiroirs (le devant doit être plus haut qu'à l'arrière)
- La grille de protection est correctement fixée au réfrigérateur
- La caisse est installée solidement sur tous les coins

Énergie électrique

- Le système électrique de la maison est sous tension

- Le réfrigérateur est branché

Machine à glaçons

- Le système d'alimentation en eau est raccordé au réfrigérateur
- Il n'y a aucune fuite au niveau des raccords - vérifier à nouveau après 24 heures
- la machine à glaçons est en fonction
- Le distributeur à glaçons et eau fonctionne correctement

Vérifications finales

- Le matériel d'expédition a été enlevé
- Les températures du réfrigérateur et du congélateur sont réglées
- L'humidité du bac à légumes est réglée
- La carte d'enregistrement a été postée

Consignes de sécurité importantes

Consignes de sécurité

N'essayez pas d'installer ou de faire fonctionner votre appareil avant d'avoir lu les consignes de sécurité dans le présent manuel. Les éléments de sécurité tout au long du présent manuel sont étiquetés avec un Danger, Avertissement ou Attention selon le type de risque.

Définitions

 Ceci est le symbole d'alerte de sécurité. Il est utilisé pour vous avertir des risques de blessures potentiels. Respectez tous les messages de sécurité qui suivent ce symbole pour éviter une blessure ou la mort.



DANGER

DANGER indique une situation dangereuse qui, si elle n'est pas évitée, entraînera la mort ou des blessures graves.



AVERTISSEMENT

Indique une situation potentiellement dangereuse qui, si elle n'est pas évitée, peut entraîner la mort ou des blessures graves.



ATTENTION

ATTENTION indique une situation potentiellement dangereuse susceptible d'entraîner des blessures mineures.



IMPORTANT

Indique l'installation, le fonctionnement ou l'information d'entretien qui est important, mais sans risque particulier.

Sécurité en général



AVERTISSEMENT

Veillez lire toutes les instructions de sécurité avant d'utiliser votre nouveau réfrigérateur.

- Ne pas ranger ou utiliser d'essence ou autres liquides inflammables près de cet appareil ou tout autre appareil. Lire les étiquettes des produits pour les mises en garde concernant l'inflammabilité et autres dangers.
- Ne pas faire fonctionner le réfrigérateur en présence de vapeurs explosives.

- Éviter tout contact avec les parties mobiles de la machine à glaçons automatique.
- Enlever toutes les attaches du carton pour éviter les blessures. Les attaches peuvent également endommager les finitions si elles entrent en contact avec d'autres appareils ou meubles.

Sécurité des enfants

Matériaux d'emballage :

- Les emballage en carton recouverts de tapis, couvre-lits, feuilles de plastique, ou écharpe extensible peut devenir chambre hermétique et peut rapidement provoquer l'asphyxie.
- Détruire ou recycler le carton du produit, les sacs en plastique et tout autre matériau d'emballage extérieur dès que le réfrigérateur est déballé. Les enfants ne devraient jamais jouer avec ces éléments.

L'enfermement et l'asphyxie des enfants :

- Ces problèmes ne se limitent pas au passé. Qu'ils soient mis au rebut, abandonné ou temporairement rangés (même pour quelques heures), les réfrigérateurs et congélateurs sans surveillance sont dangereux. Veuillez prendre les précautions énumérées ci-dessous.

Élimination appropriée des réfrigérateurs/congélateurs

Nous encourageons fortement d'utiliser les méthodes responsables de recyclage/élimination de l'appareil. Vérifiez auprès de votre fournisseur en électricité ou visitez www.energystar.gov/recycle pour plus d'information sur le recyclage de votre vieux réfrigérateur.

Avant de recycler ou jeter votre vieux réfrigérateur/congélateur :

- Enlever les portes.
- Laissez les étagères et les paniers en place pour que les enfants ne puissent pas entrer à l'intérieur.
- Faire éliminer le réfrigérant et l'huile de compresseur par un technicien qualifié.

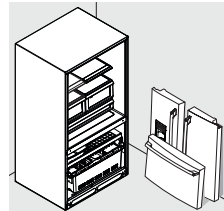

Informations électriques

**AVERTISSEMENT**

Vous devez suivre ces directives pour veiller à ce que les mécanismes de sécurité de votre réfrigérateur fonctionnent correctement.

- Le réfrigérateur doit être branché dans sa propre prise électrique CA dédiée de 115 volts, 60 Hz, non-GFCI. Le cordon d'alimentation de l'appareil est équipé d'une fiche à trois broches pour votre protection contre les risques d'électrocution. Il doit être branché directement sur une prise murale trois broches correctement mise à la terre. La prise murale doit être installée conformément aux codes et règlements locaux. Consultez un électricien qualifié. N'utilisez pas de rallonge ou d'adaptateur.
- Si le cordon d'alimentation est endommagé, il doit être remplacé par le fabricant, le technicien de service ou une personne qualifiée.
- Ne débranchez jamais le réfrigérateur en tirant sur le cordon d'alimentation. Saisissez toujours la fiche fermement et tirez vers l'extérieur de la prise pour éviter d'endommager le cordon d'alimentation.
- Pour éviter tout choc électrique, débranchez le réfrigérateur avant de le nettoyer et avant de remplacer une lampe DEL.
- Le rendement peut être affecté si la tension varie de 10 % ou plus. Le fonctionnement du réfrigérateur avec une puissance insuffisante peut endommager le compresseur. Ce type de dommage n'est pas couvert par votre garantie.
- Ne branchez pas l'appareil dans une prise murale commandée par un interrupteur mural ou un cordon à tirer pour éviter que le réfrigérateur s'éteigne accidentellement.

Prise murale avec mise à la terre

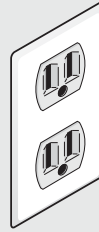

Il ne faut en aucun cas couper, enlever ou contourner la broche de mise à la terre.



Cordon d'alimentation avec fiche à trois broches avec mise à la terre

**IMPORTANT**

Pour couper l'alimentation de votre réfrigérateur, débrancher le cordon d'alimentation de la prise murale.

**AVERTISSEMENT**

AVERTISSEMENT!
RÉSIDENTS DE CALIFORNIE
Cancer et Anomalies de la Reproduction
www.P65Warnings.ca.gov

Explication des caractéristiques et des conditions

Votre réfrigérateur Electrolux est conçue pour une commodité optimale et une souplesse de rangement. L'illustration ci-dessous est fournie pour vous aider à vous familiariser avec la terminologie et les caractéristiques du produit.



REMARQUE

* Les caractéristiques peuvent varier selon le modèle. Le modèle de distributeur représenté. Le modèle est représenté sans couvercle du tiroir de congélateur.

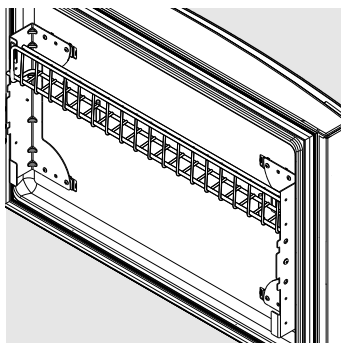
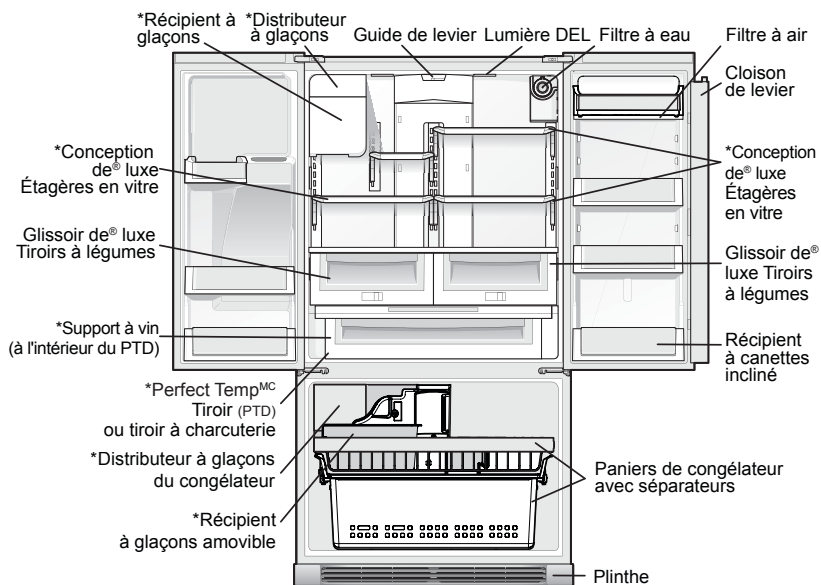

* Étagère filaire
(à l'intérieur du tiroir du congélateur)



IMPORTANT

Les caractéristiques non comprises avec votre réfrigérateur peuvent être achetées à www.electroluxappliances.com ou en téléphonant au 1-877-435-3287.

6 Installation

Outils nécessaires

Vous aurez besoin des outils suivants :

Outils nécessaire :

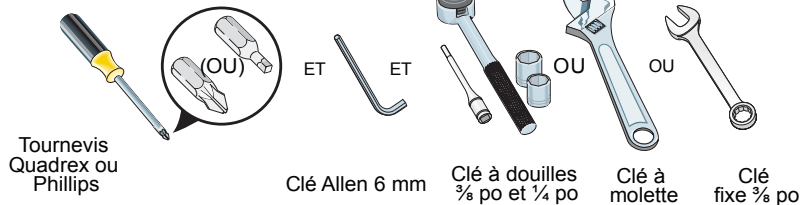

Composantes fournies.

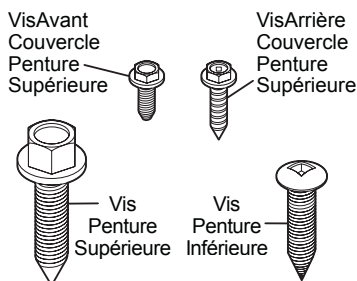

Ce Guide d'utilisation et d'entretien vous offre des instructions générales d'installation et de fonctionnement relatives à votre modèle. Nous vous recommandons de faire appel à un sous-contractant professionnel de service ou spécialisé en cuisines pour installer votre réfrigérateur. Utiliser le réfrigérateur uniquement conformément aux instructions présentées dans ce Guide d'utilisation et d'entretien. Avant de mettre le réfrigérateur en marche, suivez ces premières étapes importantes.

Emplacement

- Choisissez un emplacement près d'une prise électrique mise à la terre, sans disjoncteur de fuite de terre. N'utilisez pas de rallonge électrique ou de fiche d'adaptation.
- Si possible, placez le réfrigérateur à l'abri de la lumière directe du soleil, et loin de la cuisinière, du lave-vaisselle et de toute autre source de chaleur.
- Le réfrigérateur doit être installé sur un plancher à niveau et assez solide pour supporter le poids d'un réfrigérateur rempli à pleine capacité.
- Pour les modèles équipés d'une machine à glaçons automatique, prenez en considération l'alimentation en eau.



ATTENTION

N'installez PAS le réfrigérateur à un endroit où la température pourrait descendre en dessous de 13 °C (55 °F) ou s'élever à plus de 43 °C (110 °F). Le compresseur ne sera pas en mesure de maintenir la température appropriée à l'intérieur du réfrigérateur.

N'obstruez PAS la grille de protection située sur la partie avant inférieure de votre réfrigérateur. Une circulation d'air suffisante est essentielle au bon fonctionnement de votre réfrigérateur.

Installation

- Prévoyez les dégagements suivants pour une installation plus facile, une circulation d'air appropriée et pour la tuyauterie et les raccordements électriques :
 - Côtés et dessus 9,5 mm (3/8 po)
 - Arrière 25,4 mm (1 po)



REMARQUE

Si votre réfrigérateur est placé avec la charnière de porte contre un mur, vous devez laisser un espace supplémentaire de sorte que la porte peut être ouverte plus large.

Ouverture de porte



REMARQUE

Les portes du réfrigérateur sont conçues pour se fermer par eux-mêmes pour une ouverture de moins de 45 degrés.

Votre réfrigérateur doit être placé près d'un comptoir de manière à vous permettre d'y déposer facilement les aliments. Pour vous permettre d'utiliser les bacs du réfrigérateur et les paniers du congélateur de façon optimale, le réfrigérateur doit être positionné pour qu'il soit possible d'ouvrir complètement chacune des portes.



ATTENTION

Ne pas desserrer ou retirer ces 3 vis à tête hexagonale.

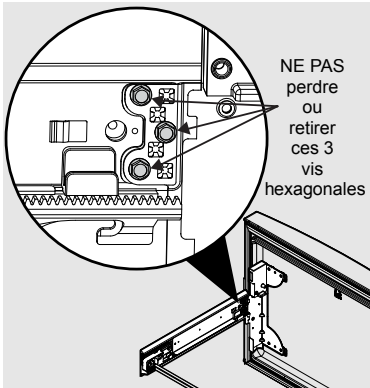

Mise à niveau de la caisse et alignement des portes du réfrigérateur (si nécessaire)

Directives pour le positionnement final de votre réfrigérateur :

- Les quatre coins de la caisse doivent reposer fermement sur le plancher.
- L'avant doit être légèrement surélevé pour s'assurer que les portes se ferment hermétiquement et correctement.
- Les portes doivent être alignées et de niveau.

La plupart de ces conditions peuvent être résolues en levant ou en abaissant les roulettes ajustables avant.

Pour mettre à niveau la caisse à l'aide des roulettes avant :

- 1 Entrouvrir légèrement le tiroir du congélateur si la grille de protection est installée. Soulever la grille de protection et tirer doucement vers l'avant.
- 2 Effectuer les réglages initiaux de la caisse à l'aide des vis de réglage de la hauteur du rouleau avant. Utiliser une clé à douille de 9,5 mm (3/8 po) pour tourner les vis de réglage (une de chaque côté).

Pour soulever: tourner la vis de

réglage dans le sens horaire.

Pour abaisser: tourner la vis de réglage dans le sens antihoraire.

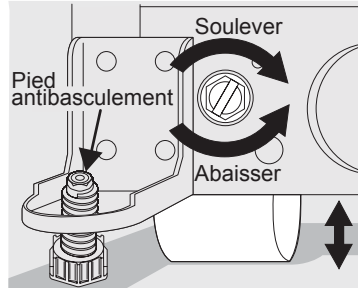

- 3 S'assurer que les deux portes ne présentent aucune obstruction, que les joints d'étanchéité sont en contact avec la caisse des quatre côtés et que la caisse est stable.
- 4 Lorsque l'appareil est à niveau, abaissez la patte antibasculement à l'aide d'une clé à douille de 9,5 mm (3/8 po) jusqu'à ce qu'elle soit en contact avec le sol.
- 5 Installer la grille de protection en ajustant en place.

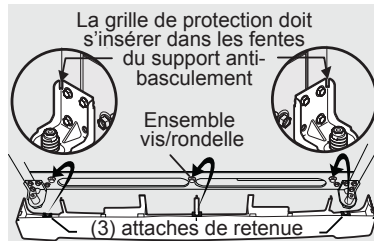

Pour effectuer les derniers réglages de la hauteur de la porte :

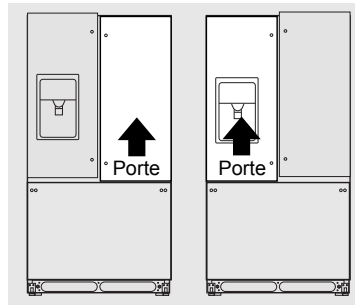

- 1 Ouvrir le tiroir du congélateur pour rendre la charnière inférieure visible.
- 2 Insérer la clé Allen 6 mm dans l'axe de la charnière inférieure.

8 Installation

- Régler la hauteur en tournant dans le sens horaire ou antihoraire. Tourner dans le sens horaire baissera la porte. Tourner dans le sens antihoraire soulèvera la porte. Le réglage par défaut est à la hauteur la plus basse lorsqu'on reçoit l'appareil.

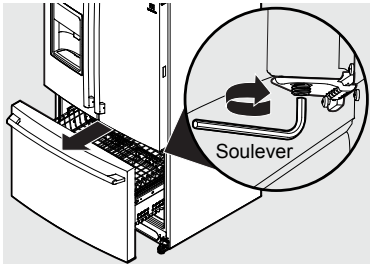

Pour régler le meneau du déflecteur :

- Desserrer la vis située à la charnière du meneau du déflecteur.

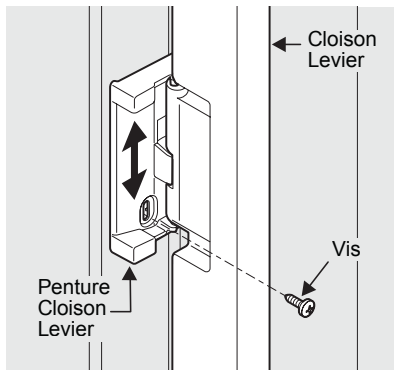

Ajuster la vis du meneau du déflecteur

- Régler la hauteur du meneau du déflecteur. Pour une connexion adéquate avec le guide de meneau du déflecteur, il faut une séparation de l'épaisseur d'une pièce de monnaie (0,060 pouce ou 1,5 mm) entre le guide et le meneau du déflecteur.

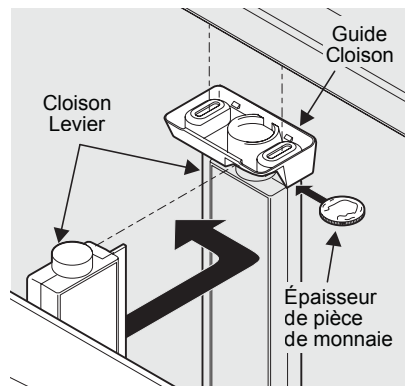

Réglage de la hauteur du meneau du déflecteur

- Resserrez la vis.

Installation des étagères (certains modèles)

Votre réfrigérateur a été livré avec le support d'étagère et les étagères en verre dans un paquet d'expédition. Voici les instructions pour installer et enlever les étagères aux emplacements souhaités.

- Placez les crochets supérieurs du support dans les fentes désirées et descendez-le jusqu'à ce que les crochets inférieurs soient appuyés sur l'échelle.
- Verrouillez l'étagère en poussant le mécanisme à glissière loin de vous.

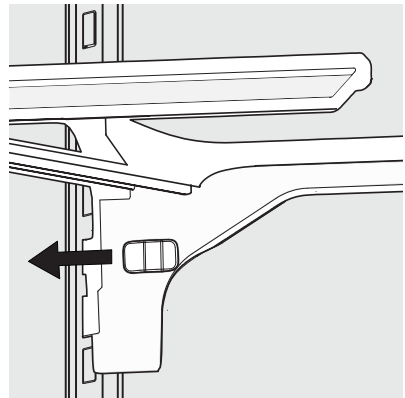

- Tout en tenant plateau à un angle de 45 degrés avec la poignée grise face à vous, poussez le plateau à l'arrière du crochet.

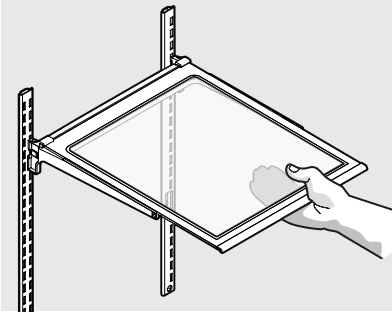

ATTENTION

Les étagères doivent être retirés avant de déplacer le réfrigérateur.

- Placer délicatement l'étagère sur le crochet une fois que l'étagère est fixée par le crochet.

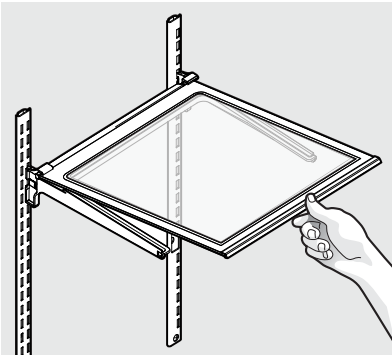

- Retirer l'étagère de sa position verrouillée en tirant le mécanisme à glissière vers vous.

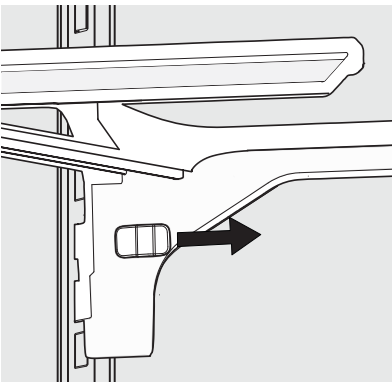

- Soulever le crochet directement vers le haut et tirez vers vous pour le retirer de l'échelle.

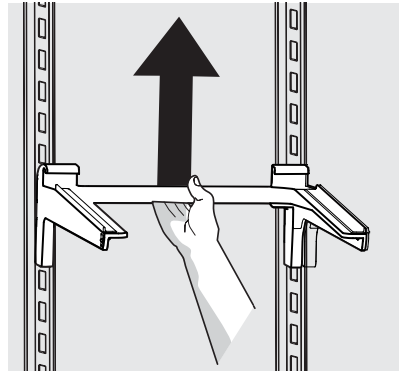

Remettre le joint hermétique (certains modèles)

- Retirer le joint hermétique en enfonçant le joint directement vers l'arrière.
- Placer le joint hermétique vers le bord extérieur de l'étagère pour éviter la tour d'air lorsque la tablette est repoussée en place.
- Installez le joint en faisant glisser l'extrémité ouvert du canal du joint sur le bord arrière de l'étagère jusqu'à ce que soit bien ajusté à l'arrière de l'étagère et le rabat est assis à un angle d'environ 10 degrés de la surface de l'étagère.

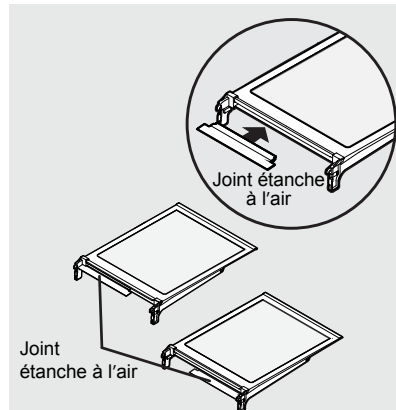

10 Installation

Caractéristiques de l'étagère (certains modèles)



ATTENTION

Pour éviter les blessures de la rupture, manipuler avec précaution les étagères en verre trempé.



REMARQUE

Les caractéristiques peuvent varier selon le modèle.

Votre réfrigérateur comprend des étagères en verre qui sont conçus pour capter et retenir les déversements accidentels.

Vous pouvez facilement régler la position de l'étagère dans le compartiment pour aliments frais afin de convenir à vos besoins. Les étagères ont des supports de montage qui se fixent à des supports à fente à l'arrière de chaque compartiment.

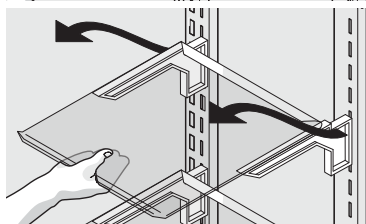
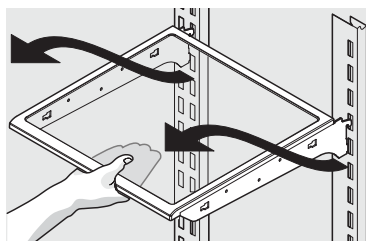
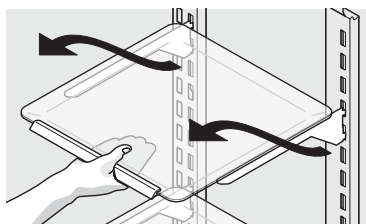

Étagère entièrement de conception Luxe-Design^{MC} (varie selon le modèle)

Pour changer la position d'une étagère :

- 1 Avant de régler une étagère, retirer tous les aliments.
- 2 Soulevez le bord avant vers le haut et extrayez l'étagère.
- 3 Remplacer en insérant les crochets de support de montage dans les fentes de support souhaitées.
- 4 Abaisser l'étagère et le verrouiller en position.

Remettre le joint hermétique (certains modèles)

Pour les étagères à glissière :

- 1 Retirer le joint hermétique en poussant vers le bas sur le rabat avec une rotation vers le bas.
- 2 Placer le joint hermétique vers l'extrémité extérieure de l'étagère pour éviter la tour d'air lorsque remise en place.
- 3 Installez le joint en faisant glisser le rabat inférieur du joint vers le haut dans la fente arrière de l'étagère avec le joint à un angle vers le bas, puis en tirant sur le rabat de joint jusqu'à ce que le joint soit bien ajusté sur le dos de l'étagère et le rabat est assis à un angle d'environ 10 degrés de la surface de l'étagère.

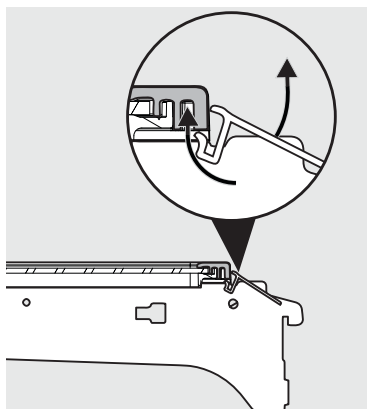

Passer à travers des espaces étroits

Si votre réfrigérateur n'entre pas dans l'espace prévu, vous pouvez retirer les portes. Vérifier en mesurant d'abord l'entrée.

Préparation pour enlever les portes :

- 1 Assurez-vous que le cordon de la prise électrique est débranché de la prise murale.
- 2 Ouvrez le tiroir du congélateur et retirez la grille inférieure (voir la section Installation).
- 3 Retirez tous les aliments sur les tablettes de porte et fermez les portes.

Pour retirer les couvercles de la charnière supérieure :

- 1 Retirez les deux vis de chaque couvercle des charnières de porte supérieures.
- 2 Soulevez le côté intérieur du couvercle de charnière et basculez vers l'arrière.

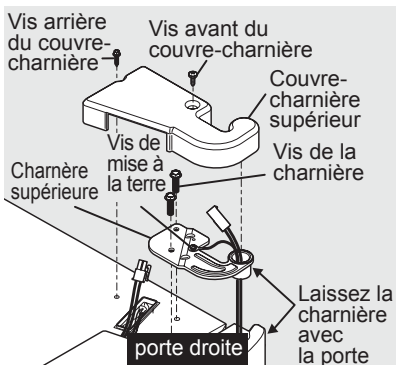
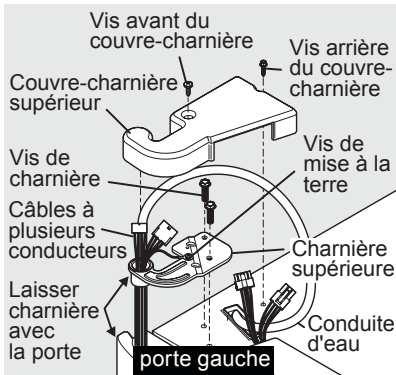

REMARQUE

NE PAS retirer la vis de mise à la terre.

Pour retirer les portes du réfrigérateur



AVERTISSEMENT

Assurez-vous que le cordon d'alimentation est débranché de la prise murale.

- 1 Retirez les couvercles de charnière supérieure. Tracez un léger trait autour des charnières supérieures de la portes à l'aide d'un crayon. Ceci facilite la réinstallation.

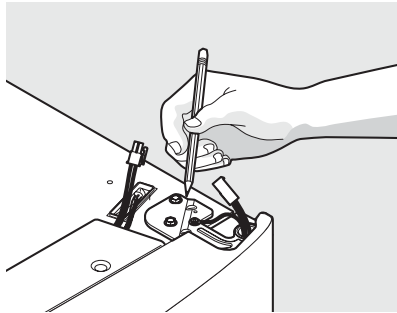

- 2 Débranchez le harnais en agrippant fermement les deux côtés du connecteur, relâchez le loquet et tirez pour les séparer.

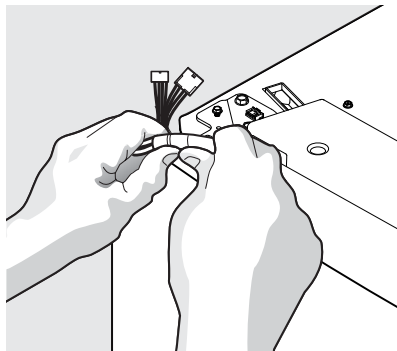

12 Retrait des portes

- 3 Détachez le tube d'eau du connecteur situé derrière le réfrigérateur, le connecteur se relâche lorsque vous appuyez vers l'intérieur sur le côté extérieur du connecteur. Tirez le tube d'eau à l'avant de l'appareil.



REMARQUE

Vous tirerez environ 5 pieds de tube d'eau depuis d'arrière du réfrigérateur.



REMARQUE

Faites attention en tirant le tube d'eau de l'appareil afin de ne pas plier le tube.

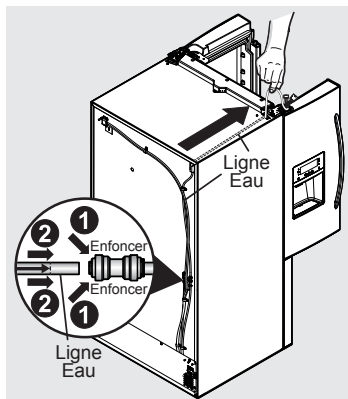

IMPORTANT

Ouvrez les portes du réfrigérateur à un angle de 90 degrés avant de soulever les portes hors des charnières inférieures et de les mettre de côté.

- 4 Ouvrez les portes du réfrigérateur à un angle de 90 degrés et retirez les deux vis de la charnière supérieure. Soulevez et retirez la porte de la charnière inférieure.

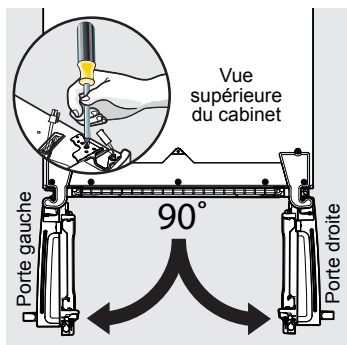

ATTENTION

Assurez-vous que la porte est en position sécuritaire afin qu'elle ne tombe pas et ne cause aucune blessure personnelle, ni aucun dommage à la porte ou poignée.

- 5 Dévissez les 3 vis de la charnière inférieure et retirez la charnière.

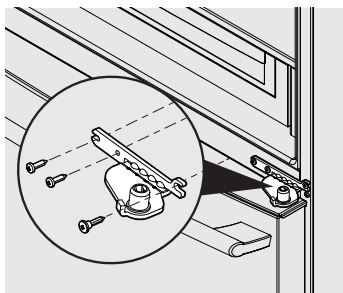

Dépose de charnière inférieure

Pour réinstaller les portes du réfrigérateur :



IMPORTANT

Au moment de remplacer les portes sur la charnière inférieure, elles doivent être installées à un angle de 90 degrés.

- 1 Remplacez les vis de charnières inférieures
- 2 En tenant la porte à un angle de 90 degrés, insérez la tige dans l'ouverture de la charnière centrale. Puis, faites pivoter légèrement dans une direction jusqu'à ce que la porte ou le mécanisme soit en place.

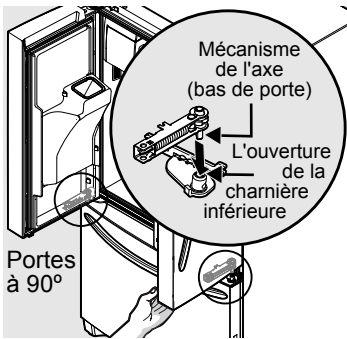

- 3 Réinstallez la charnière.
- 4 Insérez la ligne d'eau dans le tunnel gauche supérieur, de l'avant vers l'arrière de l'appareil.

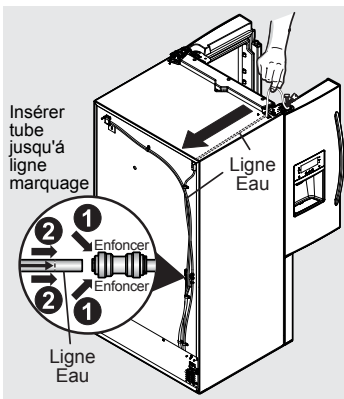

REMARQUE

Au moment de réinsérer le tube d'eau et replacer le couvercle de la charnière, faites attention de ne pas plier le tube.



REMARQUE

Une fois en place, le tube doit être entièrement inséré jusqu'au trait de marquage.

- 5 Rebranchez les harnais.
- 6 Remplacez les parties recouvrant les charnières supérieures.
- 7 Rebranchez le cordon électrique à la prise murale.

Pour remettre la tige de porte :

Si les portes sont retirées à un angle de moins de 40 degrés, la tige revient à sa position initiale. Elle peut être remise en tournant la porte à l'envers et en utilisant une clé Allen 5/32 po pour faire pivoter la tige gauche de 90 degrés dans le sens anti-horaire et la tige droite de 90 degrés dans le sens horaire.

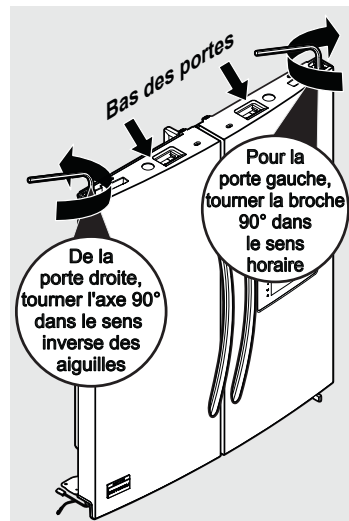

Une fois les tiges de porte réinstallées, suivez les étapes « Pour réinstaller les portes du réfrigérateur ».

14 Retrait des portes

Retrait du tiroir du congélateur



ATTENTION

Le tiroir est lourd. Soyez prudent en le soulevant.

- 1 Retirer les 4 vis à tête hex du tiroir.
- 2 Soulever le tiroir pour l'enlever.

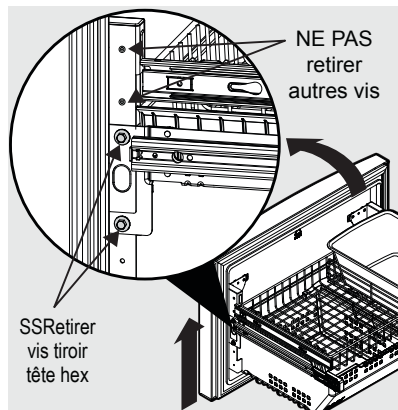

Remplacement du tiroir congélateur

- 1 Prolonger les rails du congélateur de l'appareil.
- 2 Aligner attentivement le support avec les crochets sur l'extrémité des rails du congélateur et abaisser la porte inférieure du congélateur sur les rails.
- 3 Replacer les 4 vis à tête hexagonale qui fixent les rails à la porte (2 de chaque côté) et serrer.

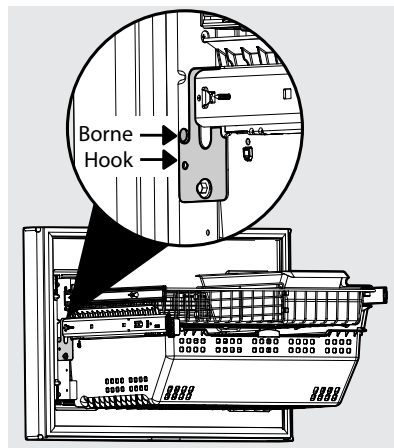

REMARQUE

Pour situer le support, regarder à l'intérieur du tiroir. Le support est à côté de la doublure de porte et des rails. Les pièces ne sont pas toutes illustrées.

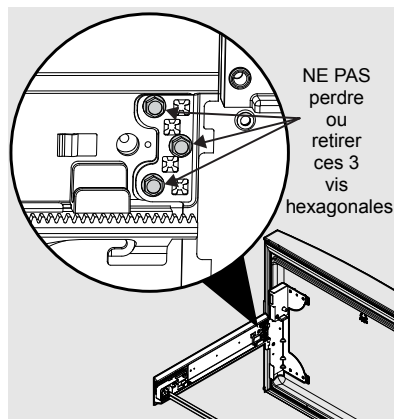

Directives pour l'installation de la poignée de porte



ATTENTION

Porter des gants et des lunettes de sécurité. Soyez extrêmement prudent lorsque vous installez ces poignées.

1. Retirer les poignées de l'emballage protecteur.
2. Placer les embouts de la poignée du réfrigérateur (A) par-dessus les boulons avec épaulement supérieur et inférieur qui sont déjà préinstallés et fixés dans la porte (B) en s'assurant que les trous pour les vis sont orientés vers la porte opposée.
3. Tout en tenant la poignée fermement contre la porte, vissez les vis Allen supérieure et inférieure (C) à l'aide de la clé Allen fournie.



REMARQUE

Une clé Allen est fournie dans l'emballage de la poignée. Lorsque vous utilisez la clé Allen pour serrer les vis de réglage Allen (C), il est impératif que la force appliquée sur le levier plus long de la clé Allen pour veiller à ce que les vis sont complètement serrées de telle sorte que les poignées soient alignées sur les portes/tiroirs.

4. Répéter les étapes 2 et 3 pour installer la poignée opposée. S'assurer que les trous soient tournés vers la première porte.

Montage Réfrigérateur Poignées

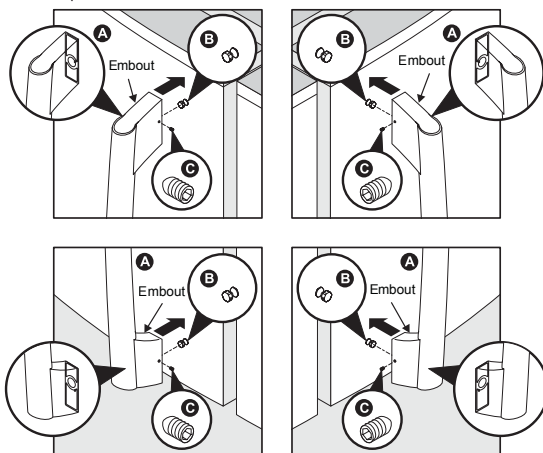

5. Placez les embouts de la poignée du congélateur par-dessus les boulons avec épaulement gauche et droit déjà préinstallés et fixés au tiroir en vous assurant que les trous pour les vis sont orientés vers le bas.
6. En tenant la poignée fermement contre le tiroir, visser les vis Allen gauche et droite (C) avec la clé Allen fournie.

Montage Congélateur Poignée

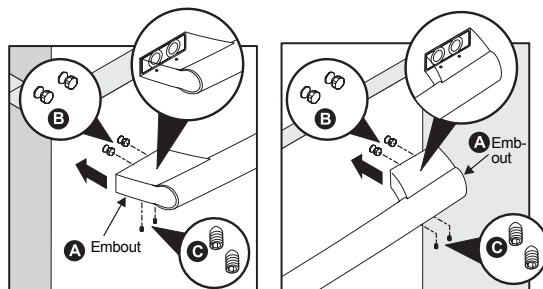

16 Raccorder l'alimentation en eau



AVERTISSEMENT

Pour éviter un choc électrique, ce qui peut causer la mort ou des blessures graves, débrancher le réfrigérateur de l'alimentation électrique avant de raccorder une conduite d'alimentation en eau au réfrigérateur.



ATTENTION

Pour éviter des dommages matériels :

- Nous recommandons d'utiliser des tubes tressés en cuivre ou en acier inoxydable pour les conduites d'alimentation en eau. Les tubes d'alimentation en eau en plastique de 6 mm (¼ po) ne sont pas recommandés. Les tubes en plastique augmentent grandement le risque de fuites d'eau et le fabricant ne sera pas responsable des dommages causés dans le cas où des tubes en plastique sont utilisés pour la conduite d'alimentation.
- N'installez pas de tube d'alimentation en eau dans des endroits exposés au gel.
- Les produits chimiques provenant d'un adoucisseur d'eau défectueux peuvent endommager la machine à glaçons. Si la machine à glaçons est raccordée à de l'eau douce, assurez-vous que l'adoucisseur est entretenu et qu'il fonctionne adéquatement.



IMPORTANT

Assurez-vous que vos branchements de conduite d'alimentation en eau sont conformes à tous les codes de plomberie locaux.

Avant d'installer la conduite d'alimentation en eau, vous aurez besoin de :

1. Outils de base : clé à molette, tournevis à tête plate et tournevis Phillips^{MC}.
2. Accès à un ménage de conduite d'eau froide avec pression de l'eau entre 2 et 7 bars (30 et 100 psi).
3. Une canalisation d'eau faite de 6,4 mm (¼ po) OD, en cuivre ou tubes en acier inoxydable. Pour déterminer la longueur de tube nécessaire, mesurer la distance entre le robinet à eau d'arrivée de la machine à glaçons à l'arrière du réfrigérateur à votre canalisation en eau froide. Ajouter ensuite 2,1 mètres (7 pi) afin de pouvoir déplacer le réfrigérateur pour le nettoyage.
4. Un robinet d'arrêt pour raccorder la conduite d'alimentation en eau à votre système d'eau domestique.
5. NE PAS réutiliser la bague de compression ou du ruban d'étanchéité pour joints filetés.
6. Un écrou de compression et une bague d'extrémité (manchon) pour raccorder la conduite d'alimentation en eau en cuivre à le robinet d'entrée de la machine à glaçons.



REMARQUE

Assurez-vous que les raccordements de la conduite d'alimentation en eau soient conformes aux codes de plomberie locaux. Selon les codes de construction locaux/provinciaux, Electrolux recommande, pour les maisons où il y a déjà un robinet, sa trousse de conduite d'eau Smart Choice^{MD} 5305513409 (avec conduite d'eau en acier inoxydable de 1,8 mètres (6 pi)); pour les maisons sans robinet, Electrolux recommande sa trousse de conduite d'eau Smart Choice^{MD} 5305510264 (avec conduite d'eau en cuivre de 6 mètres (20 pi) comportant un robinet-vanne à étrier autotaraudeur). Veuillez vous référer à www.electroluxappliances.com pour en savoir plus.

Pour raccorder la conduite d'alimentation en eau au robinet de la machine à glaçons :

1. Débrancher le réfrigérateur de sa source d'alimentation électrique.
2. Placer l'extrémité de la conduite d'alimentation en eau dans l'évier ou un seau. Rétablir l'alimentation en eau et la canalisation de chasse jusqu'à ce que l'eau soit claire. FERMER l'alimentation en eau au robinet d'arrêt.
3. Retirez le capuchon en plastique de l'entrée du robinet à eau et jeter le capuchon.
4. Si vous utilisez des tubes en cuivre - glisser l'écrou à compression en laiton, puis la bague d'extrémité (manchon) sur la conduite d'alimentation en eau. Enfoncer la conduite d'alimentation dans l'entrée du robinet à eau aussi loin que ça peut aller 6,4 mm (¼ pouce). Glisser la bague d'extrémité (manchon) dans l'entrée du robinet et serrer à la main l'écrou de compression sur le robinet. Serrer d'un autre demi-tour avec une clé; NE PAS serrer trop fort. Voir Figure 1.

Si on utilise des tubes tressés en acier inoxydable souple - L'écrou et la bague d'extrémité sont déjà assemblés sur le tube. Glisser l'écrou sur l'entrée du robinet et serrer à la main l'écrou sur le robinet. Serrer d'un autre demi-tour avec une clé; NE PAS serrer trop fort. Voir Figure 2.

5. À l'aide d'un serre-joint et d'une vis, attacher la conduite d'alimentation en eau (tube en cuivre uniquement) au panneau arrière du réfrigérateur tel qu'illustré.
6. Enrouler la conduite d'alimentation en eau excédentaire (tube en cuivre uniquement) d'environ deux tours et demi à l'arrière du réfrigérateur tel qu'illustré, puis placer les serpentins de façon à ce qu'ils ne vibrent pas et ne s'usent pas contre une surface quelconque.
7. Ouvrir l'alimentation en eau au robinet d'arrêt et serrer tous les raccords qui fuient.
8. Raccorder le réfrigérateur à sa source électrique.
9. Pour allumer la machine à glaçons, abaisser le levier de signal à fil (machine à glaçons du congélateur) ou utilisez le réglage de commande numérique pour mettre l'interrupteur ON/OFF de la machine à glaçons en position ON (machine à glaçons pour aliments frais).

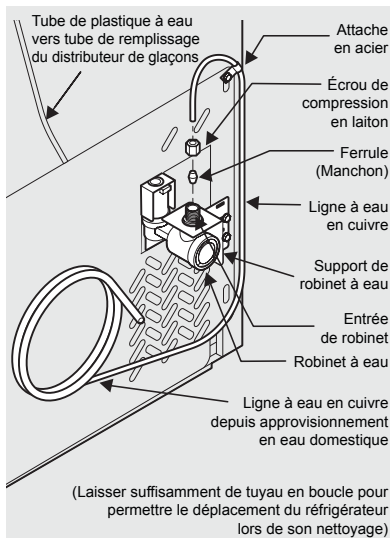

Figure 1

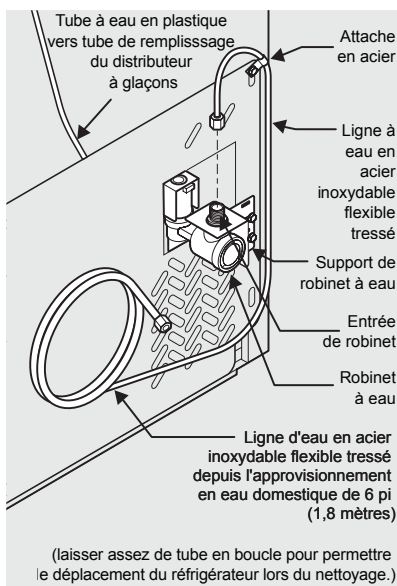
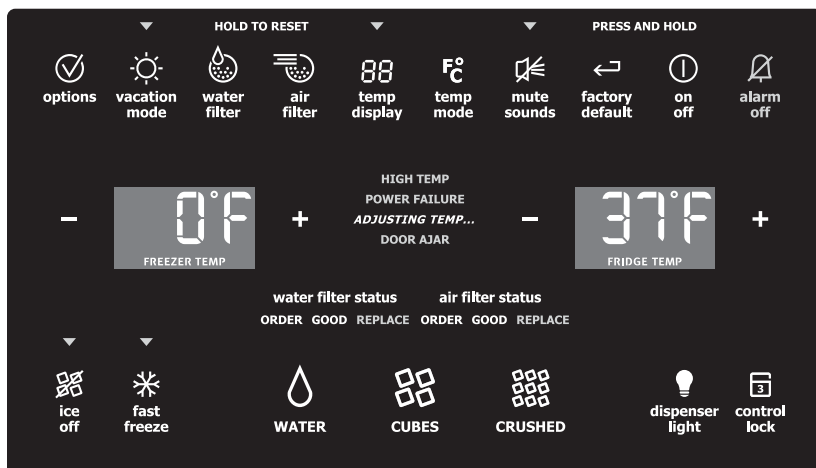

Figure 2

18 Commandes - modèles avec distributeur

Wave-Touch^{MC}



IQ-Touch^{MC}

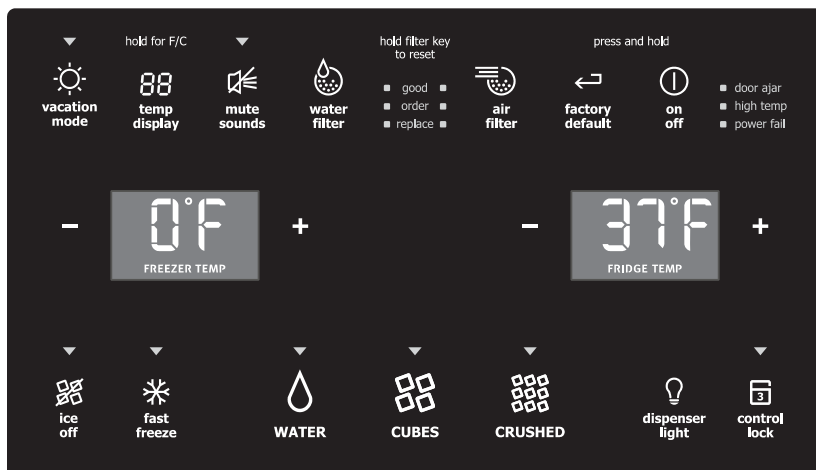

Wave-Touch^{MC} (certains modèles)

Votre réfrigérateur est équipé d'un afficheur Wave-Touch^{MC} servant comme panneau de commande. Il suffit de toucher délicatement le verre. Il existe trois niveaux d'affichage.

1er niveau : Mode Veille

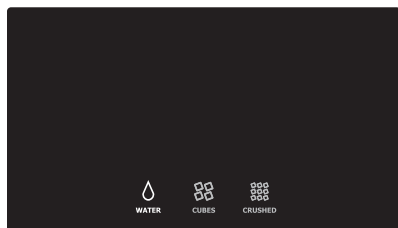

Le mode Veille affiche uniquement les options eau, cubes et glace concassée. Touchez une icône pour activer le mode de distributeur désiré. Le mode distributeur actif est plus brillamment éclairé.

2e niveau : Mode d'affichage éveillé

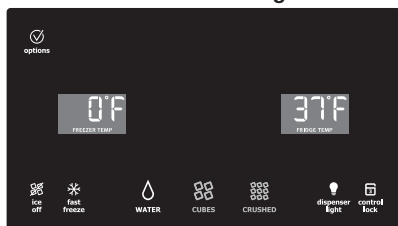

Le panneau de commande est activé en touchant n'importe où sur le verre où il y a un témoin. L'espace noir n'activera pas l'affichage. Après 10 secondes d'inactivité, le panneau de commande retournera au mode Veille.

Les options suivantes du distributeur sont allumées :

Glaçon Éteint (Aliments frais machine à glaçons) Maintenez enfoncé pendant trois secondes pour mettre la machine à glaçons sous ou hors tension. La machine à glaçons est désactivée lorsque la DEL au-dessus de l'icône Glaçon Éteint est allumée. S'il n'y a pas de témoin, alors la machine à glaçons est en fonction.



REMARQUE

Se reporter à la section Machine à glaçons automatique pour les commandes de la machine à glaçons du congélateur.

congélation rapide Active un rythme plus rapide pour la congélation des aliments et accélère la production de glaçons du congélateur.

Éclairage du distributeur On / Off

Verrouillage des commandes Maintenir enfoncé pendant trois secondes pour activer et désactiver. Cela limite les changements indésirables aux réglages de votre réfrigérateur et empêche l'utilisation du distributeur à glaçons et eau.

3e niveau : Options variables de l'utilisateur

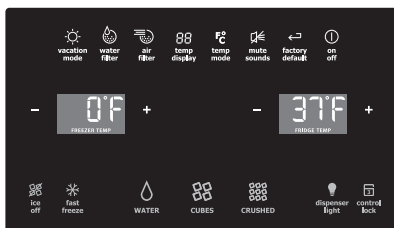

Appuyer sur l'icône Options affiche les options suivantes :

mode Absence Économise l'énergie en augmentant le temps entre chaque dégivrage automatique. Cette fonction est activée automatiquement au cours de longues périodes entre les ouvertures de porte. Le mode Absence est activé manuellement lorsque le témoin est allumé.

filtre à eau Toucher pour afficher l'état du filtre. Maintenez enfoncé pendant trois secondes pour réinitialiser après le changement de filtre.

filtre à air Toucher pour afficher l'état du filtre. Maintenez enfoncé pendant trois secondes pour réinitialiser après le changement de filtre.

Affichage de température Lorsqu'il est activé, il permet d'afficher les réglages du congélateur et du réfrigérateur pendant le mode Veille. Le réglage est affiché lorsque le témoin est allumé.

mode Temp Touchez pour basculer l'affichage de Fahrenheit à Celsius.

mise en sourdine Les signaux sonores émis par chaque touche peuvent être désactivés selon la préférence de l'utilisateur. Les sons sont assourdis quand le témoin est allumé. Les signaux d'avertissement resteront actives.

Réglages d'usine Réinitialise tous les réglages du réfrigérateur comme la température, l'affichage de température et les signaux d'alarme sur leurs paramètres par défaut.

on / off Maintenez enfoncé pendant trois secondes pour éteindre le système de refroidissement afin de nettoyer le réfrigérateur. Il désactive également la machine à glaçons pour aliments frais, toutes les fonctions du distributeur et Perfect Temp^{MC} tiroir (certains modèles). L'affichage de température indiquera OFF.

➔ IMPORTANT

Appuyer sur l'icône tactile ON/OFF ne met pas hors tension votre réfrigérateur. Vous devez débrancher le cordon d'alimentation de la prise murale.

Réglage des températures de refroidissement

- 1 Touchez le panneau de verre pour éclairer le 2ème niveau de l'affichage.
- 2 Sélectionnez l'icône Options. Les témoins Plus (+) et Moins (-) apparaîtront sur chaque côté des températures affichées.
- 3 Appuyez sur le témoin + ou - pour régler la température au réglage de température désiré.

L'écran de réglage de température se met à clignoter lors du premier contact. Après cinq secondes d'inactivité, l'écran émet un bip pour accepter la nouvelle température. Après 10 secondes, l'écran expire et retourne à l'affichage de base.

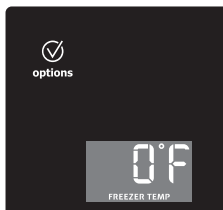

Alarmes

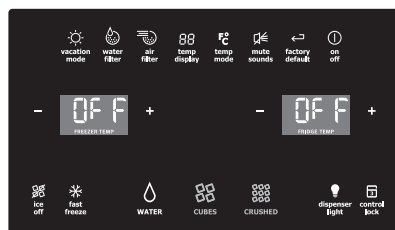

Porte entrouverte Si la porte a été laissée ouverte pendant une durée prolongée, une alarme retentit et le témoin de porte entrouverte s'affichera sur le centre de l'écran. L'alarme est désactivée en fermant la porte. La touche d'arrêt de l'alarme clignotera pour demander la réinitialisation de toute alarme en attente. Appuyez sur cette touche pour réinitialiser les alarmes du système.

Température élevée Dans le cas d'une condition de température élevée, l'affichage de la température clignotent et affiche HI. Après 20 minutes, l'état d'alerte de température élevée s'affichera et l'icône d'arrêt de l'alarme s'allumera jusqu'à ce qu'il soit appuyé, reconnaissant l'alarme, au moment auquel la température la plus élevée atteinte s'affichera et le réfrigérateur reprendra son fonctionnement normal. Tous les autres modes sont désactivés jusqu'à ce que l'alarme soit reconnue.

REMARQUE

Les réglages recommandés pour un produit installé dans une cuisine est 37°F pour compartiment pour aliments frais et 0°F pour le congélateur.

➔ IMPORTANT

Si votre aliment congèle dans le compartiment pour aliments frais, augmenter le réglage de température de 1 ou 2 degrés.

➔ IMPORTANT

Si vous placez des aliments à moins de 1 pouce (2,5 cm) devant les bouches d'air, il y a une possibilité de congeler des aliments.

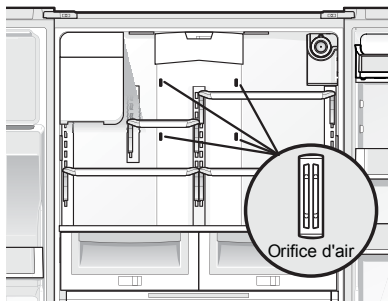

Panne de courant Dans le cas d'une panne de courant, l'alerte de panne de courant s'affichera et la touche d'arrêt de l'alarme clignote jusqu'à ce que l'icône d'arrêt de l'alarme soit touché, reconnaissant l'alarme. Les autres modes peuvent être désactivés jusqu'à ce que l'alarme soit reconnue. Lorsque l'alerte de panne de courant est désactivée, le réfrigérateur reprendra son fonctionnement normal. L'alarme de température élevée peut également être allumée jusqu'à ce qu'une température de la plage de fonctionnement sécuritaire ait été atteinte.

Wave-Touch^{MC} / IQ-Touch^{MC} Mode Sabbat

Le mode Sabbat est une fonction qui désactive les parties du réfrigérateur et ses commandes pour Wave-Touch^{MC} et IQ-Touch^{MC}, conformément à l'observation du Sabbat hebdomadaire et les fêtes religieuses au sein de la communauté juive orthodoxe.



REMARQUE

En mode Sabbat, le modèle Wave-Touch^{MC} allumera les touches -/+ utilisées pour mettre le mode Sabbat hors tension.

Le Mode Sabbat est activé ou désactivé en maintenant les témoins de température du congélateur - et du réfrigérateur + simultanément enfoncés pendant cinq secondes pour le Wave-Touch^{MC} et IQ-Touch^{MC} modes. L'afficheur indique Sb en mode Sabbat.

En mode Sabbat, l'alarme de température élevée est active pour des raisons de santé. Par exemple, si la porte est entrouverte, l'alarme de température élevée est activée. Le réfrigérateur fonctionnera normalement une fois la porte fermée, sans toute violation de Sabbat/Absence. L'alarme de température élevée est permise lorsque la température est en dehors de la zone de sécurité pendant 20 minutes. L'alarme s'éteint après 10 minutes alors que l'icône température élevée reste allumé jusqu'à ce que vous quittez le mode Sabbat.

Pour plus d'assistance, les lignes directrices pour l'utilisation correcte et une liste complète des modèles dotés de la caractéristique de Sabbat, visitez le site internet : <http://www.star-k.org>.

REMARQUE

En mode Sabbat, ni les lumières, le distributeur ou le panneau de commande ne fonctionnera jusqu'à ce que le mode Sabbat soit désactivé. Le réfrigérateur demeure en mode Sabbat après une récupération de panne de courant. Il doit être désactivée à l'aide des touches sur le panneau de commande.

REMARQUE

En mode Sabbat, la machine à glaçons du congélateur continuera de fonctionner et doit être désactivé manuellement pour être conforme aux observances du sabbat.

Mode Sabbat et Perfect Temp^{MC} Tiroir

Le tiroir Perfect Temp^{MC} doit être désactivé pour Sabbat/Absences. Avant de mettre le réfrigérateur en mode Sabbat, mettez le tiroir Perfect Temp^{MC} Tiroir hors tension en appuyant sur la touche ON/OFF du tiroir. L'afficheur indique OFF et le tiroir s'éteint. Entrez ensuite la fonction du mode Sabbat sur l'écran principal du réfrigérateur. (Voir la section du mode Sabbat Wave-Touch/IQ-Touch). En mode Sabbat, l'écran ne s'allume pas et le tiroir reste inactif. Le tiroir peut toujours être utilisé comme un tiroir sans température commandé dans ce mode. Lorsque le réfrigérateur est mis hors du mode Sabbat, Perfect Temp^{MC} Le tiroir devra être rallumé.

REMARQUE

Si le tiroir Perfect Temp^{MC} n'est pas mis hors tension avant de mettre l'appareil en mode Sabbat, il continuera de s'ajuster pour maintenir le point de consigne même si l'affichage ne s'allume pas pour montrer qu'il est encore allumé.

IQ-Touch^{MC} (certains modèles)

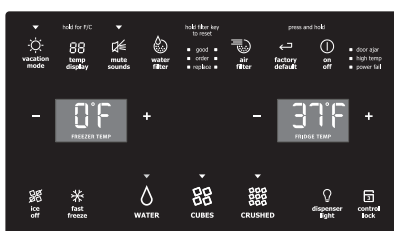

Votre réfrigérateur est équipé d'un panneau de commande tactile en verre. Il suffit de toucher délicatement le verre. Il existe trois modes de distributeur :

- 1 Eau
- 2 Glaçons
- 3 Glace concassée

Un témoin lumineux s'allumera au-dessus de la fonctionnalité active.

22 Commandes - modèles avec distributeur

Touchez l'icône pour activer les options ci-dessous.

Glaçon Éteint
(Aliments frais
machine à
glaçons)

Maintenez enfoncé pendant trois secondes pour mettre la machine à glaçons sous ou hors tension. La machine à glaçons est désactivée lorsque la DEL au-dessus de l'icône Glaçon Éteint est allumée. S'il n'y a pas de témoin, alors la machine à glaçons est en fonction.

congélation rapide

Active un rythme plus rapide pour la congélation des aliments et accélère la production de glaçons du congélateur.



REMARQUE

Se reporter à la section Machine à glaçons automatique pour les commandes de la machine à glaçons du congélateur.

Éclairage

On / Off

Verrouillage

Maintenir enfoncé pendant trois secondes pour activer et désactiver. Cela limite les changements indésirables aux réglages du réfrigérateur et empêche l'utilisation du distributeur à glaçons et eau.

Mode Absence

Économise l'énergie en augmentant le temps entre chaque dégivrage automatique. Cette fonction est activée automatiquement au cours de longues périodes entre les ouvertures de porte. Le mode Absence est activé manuellement lorsque le témoin est allumé.

filtre à eau

Touchez pour afficher l'état du filtre. Maintenez enfoncé pendant trois secondes pour réinitialiser après le changement de filtre.

filtre à air

Touchez pour afficher l'état du filtre. Maintenez enfoncé pendant trois secondes pour réinitialiser après le changement de filtre.

Affichage

Touchez pour basculer entre le réglage de température ON et OFF du congélateur et du réfrigérateur.

Touchez et maintenez le réglage de température pour basculer l'affichage de Fahrenheit à Celsius.

mise en sourdine

Les signaux sonores émis par chaque touche peuvent être désactivés selon la préférence de l'utilisateur. Les sons sont assourdis quand le témoin est allumé. Les signaux d'avertissement resteront actifs.

Réglages d'usine

Réinitialise tous les réglages du réfrigérateur comme la température, l'affichage de température et les signaux d'alarme sur leurs paramètres par défaut.

ON / OFF

Maintenez enfoncé pendant trois secondes pour éteindre le système de refroidissement afin de nettoyer le réfrigérateur. Il désactive également la machine à glaçons et toutes les fonctions du distributeur. L'affichage de température indiquera OFF.



IMPORTANT

Appuyer sur l'icône tactile ON/OFF ne met pas hors tension votre réfrigérateur. Vous devez débrancher le cordon d'alimentation de la prise murale.

Réglage des températures de refroidissement

- 1 Touchez le panneau de commande pour allumer les témoins Plus (+) et Moins (-) de chaque côté de l'affichage numérique.
- 2 Appuyez sur le témoin + ou - pour ajuster la température au réglage désiré.

L'écran de réglage de température se met à clignoter lors du premier contact. L'affichage expire après une minute et retourne à l'affichage de base.

Alarmes

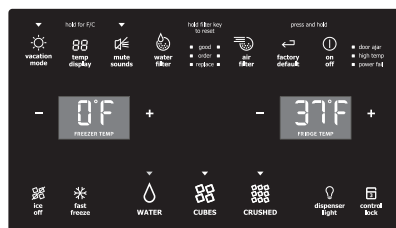

Porte entrouverte

Si la porte a été laissée ouverte pendant une durée prolongée, une alarme retentit et le témoin de la porte entrouverte s'affiche sur le côté droit du panneau de commande. L'alarme est désactivée en fermant la porte. La touche de mise en sourdine clignotera pour demander la réinitialisation de toute alarme en attente. Appuyez sur cette touche pour réinitialiser les alarmes du système.

Température élevée

Dans le cas d'une condition de température élevée, l'affichage de la température clignote et affiche H!. Après 20 minutes, l'état d'alerte de température élevée s'affichera et le témoin de mise en sourdine s'allumera jusqu'à ce qu'il soit appuyé, reconnaissant l'alarme, au moment auquel la température la plus élevée atteinte s'affichera et le réfrigérateur reprendra son fonctionnement normal. Tous les autres modes sont désactivés jusqu'à ce que l'alarme soit reconnue.

Panne de courant

Dans le cas d'une panne de courant, l'alerte de panne de courant apparaît et l'affichage numérique se met à clignoter jusqu'à ce que l'icône de mise en sourdine soit touché, reconnaissant l'alarme. Les autres modes peuvent être désactivés jusqu'à ce que l'alarme soit reconnue. L'alerte de panne de courant est désactivée et le réfrigérateur reprendra son fonctionnement normal. L'alarme de température élevée peut également être allumée jusqu'à ce qu'une température de la plage de fonctionnement sécuritaire ait été atteinte.

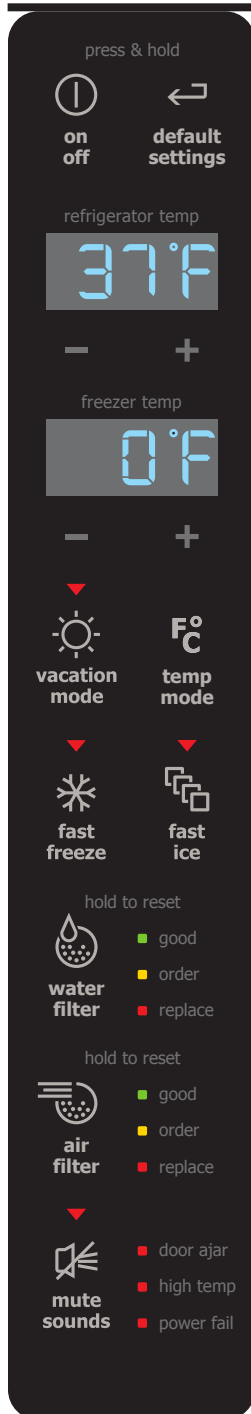

IQ-Touch^{MC}

➔ IMPORTANT

Appuyer sur l'icône tactile ON/OFF ne met pas hors tension votre réfrigérateur. Vous devez débrancher le cordon d'alimentation de la prise murale.

Un témoin lumineux rouge s'allumera au-dessus des fonctionnalités les plus actives.

Touchez l'icône pour activer les options ci-dessous.

congélation rapide Active à un taux plus rapide pour la congélation des aliments.

glace fixe Augmente temporairement le refroidissement pour le congélateur pour augmenter la production de glace.

filtre à eau Maintenez enfoncé pendant trois secondes pour réinitialiser après le changement de filtre.

filtre à air L'état du filtre est toujours affiché lorsque la porte est ouverte. Maintenez enfoncé pendant trois secondes pour réinitialiser après le changement de filtre.

mode Temp Touchez pour basculer l'affichage de Fahrenheit à Celsius.

mise en sourdine Les signaux sonores émis par chaque touche peuvent être désactivés selon la préférence de l'utilisateur. Les sons sont assourdis quand le témoin rouge est allumé. Les signaux d'avertissement resteront actives.

Réglages par défaut Réinitialise tous les réglages du réfrigérateur comme la température, l'affichage de température et les signaux d'alarme sur leurs paramètres par défaut.

ON / OFF Maintenez enfoncé pendant trois secondes pour éteindre le système de refroidissement afin de nettoyer le réfrigérateur. Il désactive également la machine à glaçons. Les affichages numériques indiqueront OFF.

Mode Absence Économise l'énergie en augmentant le temps entre chaque dégivrage automatique. Cette fonction est activée automatiquement au cours de longues périodes entre les ouvertures de porte. Le mode Absence est activé manuellement lorsque le témoin rouge est allumé.

Réglage des températures de refroidissement

Appuyez sur le témoin + ou – pour régler la température au réglage de température désiré.

Le réglage de température se met à clignoter lors du premier contact. L'affichage expire après 10 secondes et retourne à l'affichage de base.

REMARQUE

Les réglages recommandés pour un produit installé dans une cuisine est 37°F pour compartiment pour aliments frais et 0°F pour le congélateur.

Alarmes

Porte entrouverte

Si la porte a été laissée ouverte pendant une durée prolongée, un alarme retentit et le témoin de porte entrouverte s'affiche dans la partie inférieure du panneau de commande. L'alarme est désactivée en fermant la porte. La touche de mise en sourdine clignotera pour demander la remise à zéro des alarmes en attente. Appuyez sur cette touche pour réinitialiser les alarmes du système.

Température élevée

Dans le cas d'une condition de température élevée, l'affichage de la température clignote et affiche « H1 ». Après 20 minutes, l'état d'alerte retentira et le témoin de température élevée s'affichera en rouge dans la partie inférieure du panneau de commande. L'icône de mise en sourdine s'allumera jusqu'à ce qu'il soit appuyé, reconnaissant l'alarme, au moment auquel la température la plus élevée atteinte s'affichera et le réfrigérateur reprendra son fonctionnement normal. Dans le cas où l'alarme de température élevée ne soit pas reconnue à la première heure de l'alarme sonore, quand la porte est d'abord ouverte, le son de l'alarme sera répété.

Panne de courant

Dans le cas d'une panne de courant, l'alerte de panne de courant apparaît et l'affichage de température se met à clignoter jusqu'à ce que l'icône de mise en sourdine soit touchée, reconnaissant l'alarme. Les autres modes peuvent être désactivés jusqu'à ce que l'alarme soit reconnue. L'alerte de panne de courant est désactivé et le réfrigérateur reprendra son fonctionnement normal. L'alarme de température élevée peut également être allumée jusqu'à ce qu'une température de la plage de fonctionnement sécuritaire ait été atteinte.

IQ-Touch^{MC} Mode Sabbat

Le mode Sabbat est une fonction qui désactive les parties du réfrigérateur et ses commandes pour **IQ-Touch^{MC}**, conformément à l'observance du Sabbat hebdomadaire et les fêtes religieuses au sein de la communauté juive orthodoxe.

Le mode Sabbat est activé ou désactivé en maintenant enfoncés simultanément les témoins de température du congélateur «-» et la température du réfrigérateur «+» témoins pendant cinq secondes. L'afficheur indique « Sb » en mode Sabbat.

En mode Sabbat, l'alarme de température élevée est active pour des raisons de santé. Par exemple, si la porte est entrouverte, l'alarme de température élevée est activée. Le réfrigérateur fonctionnera normalement une fois la porte fermée, sans toute violation de Sabbat/Absence. L'alarme de température élevée est permise lorsque la température est en dehors de la zone de sécurité pendant 20 minutes. L'alarme s'éteint après 10 minutes alors que l'icône température élevée reste allumé jusqu'à ce que vous quittiez le mode Sabbat.

Pour plus d'assistance, les lignes directrices pour l'utilisation correcte et une liste complète des modèles dotés de la caractéristique de Sabbat, visitez le site internet : <http://www.star-k.org>.



REMARQUE

En mode Sabbat, ni les lumières ou le panneau de commande ne fonctionnera jusqu'à ce que le mode Sabbat soit désactivé. Le réfrigérateur demeure en mode Sabbat après une récupération de panne de courant. Il doit être désactivée à l'aide des touches sur le panneau de commande.



REMARQUE

En mode Sabbat, la machine à glaçons du congélateur continuera de fonctionner et doit être désactivé manuellement pour être conforme aux observances du sabbat.

Mode Sabbat et Perfect Temp^{MC} Tiroir

Le **Perfect Temp^{MC}** Le tiroir doit être désactivé pour Sabbat/Absences. Avant de mettre le réfrigérateur en mode Sabbat, mettez le **Perfect Temp^{MC}** Tiroir hors tension en appuyant sur la touche ON/OFF du tiroir. L'afficheur indique OFF et le tiroir s'éteint. Entrez ensuite la fonction du mode Sabbat sur l'écran principal du réfrigérateur. Voir le **IQ-Touch** Section mode Sabbat. En mode Sabbat, l'écran ne s'allume pas et le tiroir reste inactif. Le tiroir peut toujours être utilisé comme un tiroir à température non commandé dans ce mode. Lorsque le réfrigérateur est mis hors du mode Sabbat, le tiroir **Perfect Temp^{MC}** devra être rallumé.



REMARQUE

Si l' **Perfect Temp^{MC}** Le tiroir n'est pas mis hors tension avant de mettre l'appareil en mode Sabbat, il continuera de s'ajuster pour maintenir le point de consigne même si l'affichage ne s'allume pas pour montrer qu'il est encore allumé.

Amorçage du système d'alimentation en eau



ATTENTION

Pour un bon fonctionnement du distributeur, la pression d'alimentation en eau recommandée doit se situer entre 2 et 7 bars (30 et 100 psi). Une pression excessive peut entraîner un mauvais fonctionnement du filtre à eau.

- 1 Commencer le remplissage du filtre en appuyant et en tenant un verre contre la pédale du distributeur d'eau.
- 2 Garder le verre dans cette position jusqu'à ce que l'eau sorte du distributeur. Cela peut prendre environ 1½ minutes.
- 3 Poursuivre la distribution de l'eau pendant environ trois minutes pour rincer le système et les raccords de plomberie de toute impureté (en arrêtant pour vider le verre comme nécessaire).



REMARQUE

Le distributeur d'eau possède un dispositif intégré qui coupe le débit d'eau après trois minutes d'utilisation continue. Pour réinitialiser ce dispositif d'arrêt, relâchez simplement le levier du distributeur

Fonctionnement et entretien de la machine à glaçons

Une fois le réfrigérateur correctement installé et qu'il a refroidi pendant plusieurs heures, la machine à glace peut commencer à produire de la glace en moins de 24 heures. La machine à glace remplira le compartiment à glace depuis l'arrière. Vous devez jeter un peu de glace pour laisser de l'espace pour la glace dans le compartiment. Le compartiment devrait être plein après 48 à 60 heures si vous ne prenez pas de glace. Le taux de glace est de 2.0 à 2.5 livres par jour. Pour le modèle Profondeur standard, le compartiment à glace devrait contenir environ 6,5 livres de glace. Pour le modèle Profondeur de comptoir, le compartiment à glace contiendra environ 4 livres de glaces. Pour une capacité additionnelle, vous pouvez ajouter une machine à glace pour le congélateur.



IMPORTANT

Votre machine à glaçons est activée à l'usine pour qu'il puisse fonctionner dès que vous installez votre réfrigérateur. Si vous ne pouvez pas vous brancher à une alimentation en eau, régler l'icône tactile ON/OFF à OFF et fermer le robinet d'alimentation en eau; sinon, le robinet de remplissage de la machine à glaçons pourra émettre un bruit de claquement fort au moment où il tentera de fonctionner sans eau.

Mettre la machine à glaçons pour aliments frais sous ou hors tension

La production de glaçons est commandée par l'icône ON/OFF de la machine à glaçons sur le panneau de commande. Maintenez l'icône Glaçon Éteint enfoncé pendant trois secondes pour mettre la machine à glaçons sous ou hors tension. S'il n'y a pas de témoin, alors la machine à glaçons est en fonction.

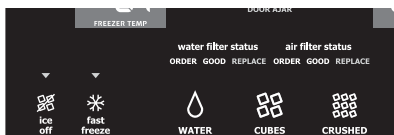

IMPORTANT

Désactiver la machine à glaçons arrête uniquement la production de glace.



REMARQUE

La machine à glaçons possède aussi un levier de signal intégré en plastique qui arrête automatiquement la production de glaçons lorsque le bac à glaçons est plein. Ce levier de signal ne doit pas être utilisé pour arrêter manuellement la machine à glaçons.

Utilisation de la machine à glaçons après installation

Avant de faire des glaçons pour la première fois, n'oubliez pas d'amorcer le système d'alimentation en eau. De l'air dans les canalisations de plomberie nouvelle peut entraîner deux ou trois cycles vides de la machine à glaçons. En outre, si le système n'est pas vidé, les premiers glaçons peuvent être décolorés ou avoir un goût bizarre.



IMPORTANT

Il arrive parfois que la taille des glaçons dans le bac ou qui sortent du distributeur soit plus petite que la taille normale. Ce phénomène peut se produire pendant le fonctionnement normal de la machine à glaçons. Toutefois, si la pression d'eau n'est pas assez forte ou si le filtre doit être remplacé, la fréquence de ce type de glaçons augmentera. Quand le filtre à eau atteint la fin de sa vie utile et qu'il est de plus en plus obstrué par des particules, moins d'eau se rend jusqu'à la machine à glaçons à chacun des cycles. Rappelez-vous de changer le filtre à eau environ tous les six mois. Si l'eau du robinet de votre demeure est de mauvaise qualité, il vous faudra changer le filtre plus souvent.

Conseils pour la machine à glaçons

- Si votre réfrigérateur n'est pas branché à une alimentation en eau ou l'alimentation en eau est coupée, éteignez la machine à glaçons en maintenant l'icône tactile ON/OFF pendant trois secondes.
- Les sons suivants sont normaux lorsque la machine à glaçons est en marche :
 - Moteur qui fonctionne
 - Glaçons qui tombent dans le bac à glaçons
 - Ouverture ou fermeture du robinet à eau
 - Eaux courantes
- Si vous avez besoin d'une grande quantité de glaçons en même temps, il est préférable de prendre des cubes directement dans le bac à glaçons.
- Les glaçons conservés trop longtemps peuvent développer un goût étrange. Vider le bac à glaçons comme expliqué ci-dessous.
- En versant des cubes de glace, il est normal d'avoir une petite quantité de petites pièces avec les glaçons entiers.



ATTENTION

Si l'alimentation en eau de votre réfrigérateur est adoucie, assurez-vous que l'adoucisseur est bien entretenu. Les produits chimiques provenant d'un adoucisseur d'eau peuvent endommager la machine à glaçons.

Nettoyage de la machine à glaçons

Nettoyer la machine à glaçons et le bac à glaçons à intervalles réguliers, en particulier avant une absence ou un déplacement.

- 1 Désactiver la machine à glaçons.
- 2 Retirer le bac à glaçons en tirant directement vers vous.
- 3 Vider et nettoyer soigneusement le bac à glaçons avec un détergent doux. Ne pas utiliser de nettoyeurs agressifs ou abrasifs. Rincer à l'eau propre.
- 4 Laisser le bac à glaçons sécher complètement avant de le replacer.
- 5 Replacer le bac à glaçons. Activer la machine à glaçons.

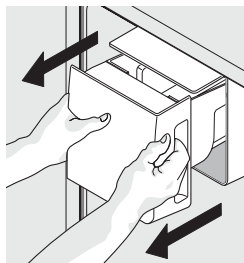

Retrait du bac à glaçons

Enlever et vider le bac à glaçons si :

- Une panne de courant prolongée (une heure ou plus) fait fondre les glaçons dans le bac à glaçons et ils se mettent à geler ensemble, ce qui bloque le mécanisme du distributeur.
- Vous n'utilisez pas le distributeur à glaçons fréquemment. Les glaçons gèleront ensemble dans le bac, bloquant ainsi le mécanisme du distributeur.

Retirer le bac à glaçons et agiter pour séparer les cubes ou nettoyer comme expliqué ci-dessus.



ATTENTION

N'utilisez JAMAIS de pic à glace ou autre instrument pointu pour casser la glace. Ceci pourrait endommager le bac à glaçons.

Pour décoller la glace coincée, utiliser de l'eau chaude. Avant de replacer le bac à glaçons, assurez-vous qu'il est complètement sec.



IMPORTANT

Lors du retrait ou du remplacement du bac à glaçons, NE faites PAS tourner la vis sans fin dans le bac à glaçons. Si vous déplacez accidentellement la vis sans fin, alignez-la à nouveau en la faisant tourner de 45° jusqu'à ce que le bac à glaçons soit bien en place par rapport au mécanisme d'entraînement (voir ci-dessous). Si la vis sans fin n'est pas correctement alignée au moment de replacer le bac à glaçons, le réfrigérateur ne distribuera pas de glace. La porte pour aliments frais peut ne pas se fermer correctement et permettre ainsi à l'air chaud de s'infiltrer dans le compartiment pour aliments frais.

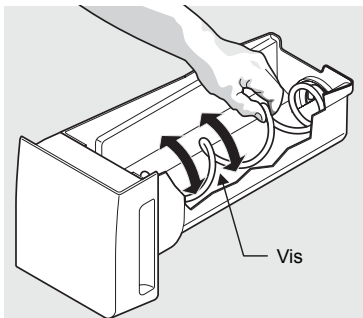

Réglage de la vis sans fin du bac à glaçons



REMARQUE

Certains modèles de distributeurs permettent d'installer une machine à glaçons du congélateur supplémentaire. Appelez au 1-877-435-3287 pour en savoir plus.

Fonctionnement et entretien de la machine à glaçons (certains modèles)

Après que le réfrigérateur ait été installé correctement, la machine à glaçons peut produire des glaçons dans un délai de 24 heures. Il peut remplir un bac à glaçons en environ trois jours.

Lorsque vous utilisez la machine à glaçons pour la première fois et afin que la machine à glaçons fonctionne correctement, il est nécessaire de dégager l'air du tube de filtre à eau. Une fois que la machine à glaçons commence à faire des glaçons, laissez le seau se remplir complètement, puis jeter les DEUX premiers seaux PLEINS de glaçons. Il faudra au moins deux jours pour remplir complètement le seau en mode de fabrication régulière de glaçons ou 1½ jours en mode de fabrication rapide de glaçons.

La machine à glace produit environ de 2.0 à 2.5 livres de glace tous les 24 heures, selon les conditions d'utilisation. Pour le modèle Profondeur standard, le compartiment à glace contiendra environ 12 livres de glace. Pour le modèle Profondeur de comptoir, le compartiment à glace contiendra environ 7 livres de glace.



IMPORTANT

Votre machine à glaçons est activée à l'usine pour qu'il puisse fonctionner dès que vous installez votre réfrigérateur. Si vous ne pouvez pas connecter une alimentation en eau, soulever le levier de signal à fil de la machine à glaçons pour le désactiver. Sinon, le robinet de remplissage de la machine à glaçons pourra émettre un bruit erratique et fort au moment où il tentera de fonctionner sans eau.



REMARQUE

En mode Sabbat, la machine à glaçons automatique continuera de fonctionner et doit être désactivé manuellement pour être conforme aux observances du sabbat.

Mettre la machine à glaçons sous et hors tension

La production de glaçons est commandée en soulevant ou abaissant le levier de signal à fil de la machine à glaçons. Pour accéder au machine à glaçons, tirez complètement sur le tiroir du congélateur. Soulever le levier de signal à fil pour désactiver la machine à glaçons et abaisser le levier de signal à fil pour l'activer.

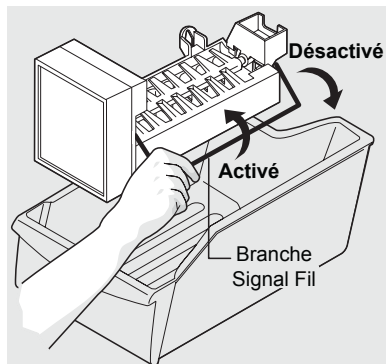

Conseils pour machine à glaçons

- Si votre réfrigérateur n'est pas branché à une alimentation en eau ou l'alimentation en eau est coupée, éteignez la machine à glaçons en soulevant le levier de signal à fil.
- Les sons suivants sont normaux lorsque la machine à glaçons est en marche :
 - Moteur qui fonctionne
 - Glaçon qui tombent dans le bac à glaçons
 - Robinet d'eau qui s'ouvre et se ferme
 - Eau qui coule
- Les glaçons conservés trop longtemps peuvent développer un goût étrange. Vider le bac à glaçons comme expliqué ci-dessous.

Fonction Glace rapide

Votre réfrigérateur est équipé d'une fonction « intelligente » de glace rapide qui, si activée, permettra une augmentation de la production de glaçons du congélateur. Après un certain délai, le réfrigérateur retournera à la production normal de glaçons.



ATTENTION

Si l'alimentation en eau de votre réfrigérateur est adoucie, assurez-vous que l'adoucisseur est bien entretenu. Les produits chimiques provenant d'un adoucisseur d'eau peuvent endommager la machine à glaçons.

Nettoyage de la machine à glaçons

Nettoyer la machine à glaçons et le bac à glaçons à intervalles réguliers, en particulier avant une absence ou un déplacement.

- 1 Désactiver la machine à glaçons.
- 2 Retirer le bac à glaçons.
- 3 Vider et nettoyer soigneusement le bac à glaçons avec un détergent doux. Ne pas utiliser de nettoyants agressifs ou abrasifs. Rincer avec de l'eau propre.
- 4 Laisser le bac à glaçons sécher complètement avant de le remettre dans le congélateur.
- 5 Remettre le bac à glaçons en place. Activer la machine à glaçons.

Enlever et vider le bac à glaçons si :

- Une panne de courant prolongée (une heure ou plus) fait fondre les glaçons dans le bac à glaçons et ils gèlent ensemble.

Retirer le bac à glaçons et secouer pour séparer les cubes ou nettoyer comme expliqué ci-dessus.



ATTENTION

N'utilisez JAMAIS de pic à glace ou autre instrument pointu pour casser la glace. Ceci pourrait endommager le bac à glaçons.

Pour décoller la glace coincée, utiliser de l'eau chaude. Avant de replacer le bac à glaçons, assurez-vous qu'il est complètement sec.

30 Caractéristiques de rangement

Tiroirs

Votre réfrigérateur comprend une variété de tiroirs de rangement.

Tiroirs à légumes

Les tiroirs à légumes sont destinés au rangement des fruits, des légumes et autres produits frais. Ils sont dotée d'un système de glisse en douceur, par roulement à billes et d'une fonctionnalité de fermeture en douceur qui ont été conçus pour ne pas endommager vos fruits et légumes.

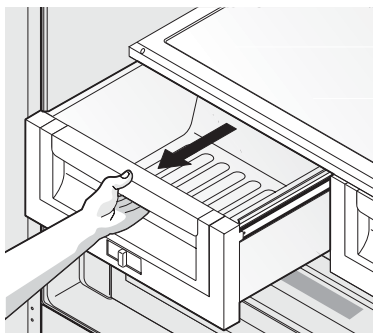

Ouverture du tiroir à légumes

Commande du tiroir à légumes

Les tiroirs à légumes comprennent une commande coulissante pour régler l'humidité dans les tiroirs à légumes. Les légumes à feuilles se conservent mieux lorsque la commande d'humidité est réglée à humidité supérieure. Les fruits frais se conservent mieux lorsque la commande d'humidité est réglée à humidité inférieure.



Commande Humidité

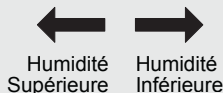

Réglage de l'humidité du tiroir à légumes
(varie selon le modèle)

Pour retirer le tiroir à légumes lors du nettoyage :

- 1 Tirer le tiroir jusqu'à la butée.
- 2 Soulever le devant légèrement et retirer le tiroir.

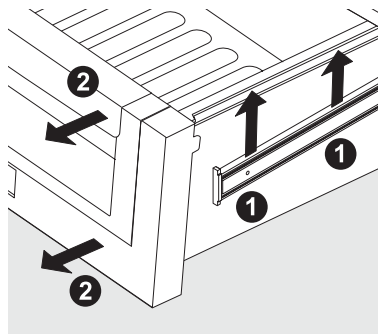

Retrait du tiroirs à légumes

Tiroir de zone de refroidissement (certains modèles)

Certains modèles sont équipés d'un tiroir pour le rangement à court terme des produits en vrac. Ce tiroir comprend une commande coulissante pour régler l'humidité à l'intérieur.

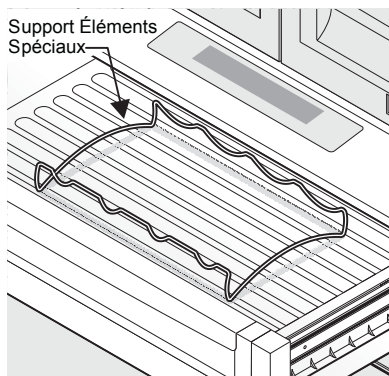

REMARQUE

Toutes les viandes à garder plus de deux jours doivent être congelées. Si vous rangez des fruits ou légumes dans ce tiroir, réglez à humidité supérieure.

Perfect Temp^{MC} Tiroir (certains modèles)



Le tiroir Perfect Temp^{MC} est conçu pour maintenir les aliments à une température précise que ce soit plus frais, plus chaud, ou identique à la section des aliments frais du réfrigérateur. Ce tiroir dispose d'un système de glisse en douceur, par roulement à billes et d'une fonctionnalité de fermeture en douceur qui ont été conçus pour ne pas endommager vos fruits et légumes. Le réglage de dégel maintient une température de décongélation pour les aliments surgelés pendant 12 heures. À la fin de ce délai, il passera ensuite au réglage de collations pour conserver les aliments décongelés.

Fonctionnement :

- 1 Pour allumer et éteindre, appuyez sur le touche ON/OFF du tiroir. L'affichage numérique indique une température entre -2°C et +3°C (28 °F et 38 °F) en fonction et OFF lorsque éteint.
- 2 Appuyez sur F/C si vous préférez afficher en Fahrenheit (F) ou en Celsius (C).
- 3 Appuyez sur les touches de défilement « Vers le haut » \wedge ou « Vers le bas » \vee pour éclairer l'élément souhaité.
- 4 Lorsqu'une option est sélectionnée, le tiroir s'ajuste et maintient la température pour le réglage sélectionné.
- 5 Lorsque éteint, le tiroir Perfect Temp^{MC} fonctionne comme un bac à viande standard. Le tiroir Perfect Temp^{MC} fonctionne mieux pour les produits alimentaires emballés. Les légumes à feuilles et les fruits non emballés sont mieux conservés dans l'un des tiroirs à légumes.
- 6 Les trois sélections favorites procure la souplesse pour définir et mémoriser les sélections personnelles de température. La température est réglée en appuyant sur les touches + ou -. Le tiroir mémorise le réglage de la température sélectionné jusqu'à ce qu'il soit modifié.
- 7 Les touches de commande peuvent être verrouillées pour empêcher toute modification accidentelle en appuyant sur la touche de verrouillage des commandes pendant trois secondes. Désactivez en appuyant dessus pendant trois secondes.

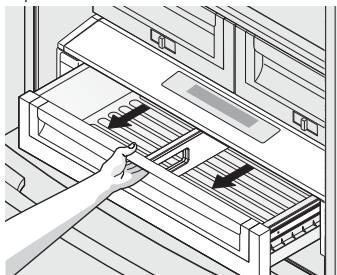

Ouverture du tiroir



IMPORTANT

NE nettoyez PAS la zone d'affichage du tiroir Perfect Temp^{MC} avec des nettoyeurs abrasifs ou caustiques. Essayez avec une éponge humide.



ATTENTION

Le tiroir Perfect Temp^{MC} et son couvercle peuvent être enlevés pour le nettoyage, mais l'unité de commande, fixée sur le côté droit du réfrigérateur, ne peut pas être enlevée. Le couvercle du tiroir Perfect Temp^{MC} ne peut pas être immergée dans l'eau ou le mettre dans un lave-vaisselle. Nettoyez avec un chiffon ou une éponge humide.

Pour retirer le tiroir Perfect Temp^{MC} pour le nettoyage :

- 1 Tirer le tiroir jusqu'à la butée.
- 2 Soulever le devant légèrement et retirer le tiroir.

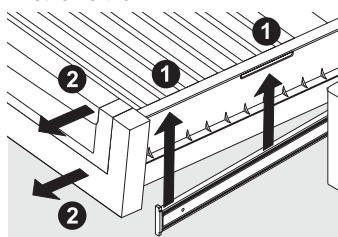

Retrait du tiroir



REMARQUE

Quand le réfrigérateur est éteint en appuyant le bouton principal Wave-Touch^{MC} ou IQ-Touch^{MC}, le tiroir Perfect Temp^{MC} s'éteint aussi. Quand le réfrigérateur est remis en marche, le tiroir Perfect Temp^{MC} fonctionnera de nouveau selon le réglage de température en vigueur avant que le réfrigérateur ne soit mis hors tension.

Portes

Bacs de rangement

Les portes de votre compartiment pour aliments frais utilisent un système de bacs à rangement modulaire. Tous ces emplacements sont amovibles pour un nettoyage facile. Certains d'entre eux ont une position fixe, tandis que d'autres peuvent être ajustés selon vos besoins.

Les balconnets de porte sont idéales pour ranger les bocaux, bouteilles, canettes et grands bidons. Elles permettent également une sélection rapide des éléments fréquemment utilisés.

Pour modifier la position d'un balconnet de porte réglable :

- 1 Enlever tous les aliments du balconnet.
- 2 Saisir le balconnet fermement à deux mains et levez-le vers le haut.

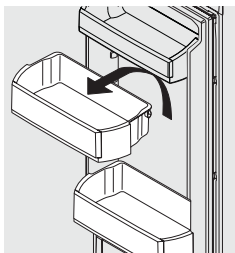

Balconnet de porte réglable

- 3 Retirer le balconnet.
- 4 Placez le balconnet juste au-dessus de la position souhaitée.
- 5 Abaissez le balconnet sur des supports jusqu'à ce qu'il soit verrouillé en place.

Accessoires (varie selon le modèle)

Dispositif de retenue des bouteilles hautes

Le dispositif de retenue des bouteilles hautes empêchent les conteneurs hauts dans le balconnet de tomber vers l'avant lors de l'ouverture ou de la fermeture de la porte du réfrigérateur. Pour installer, insérer les extrémités de l'anneau de retenue dans les trous.

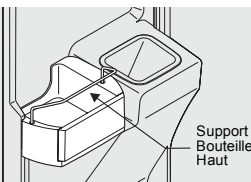

Support Bouteille Haut

Porte-canettes incliné

Les bacs de canettes permettent de ranger efficacement et en toute sécurité jusqu'à huit brevages en canettes de 12 oz (355 ml).

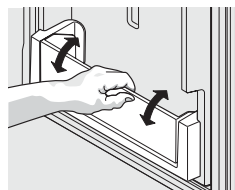

Porte-canettes incliné

Caractéristiques du congélateur (varie selon le modèle)

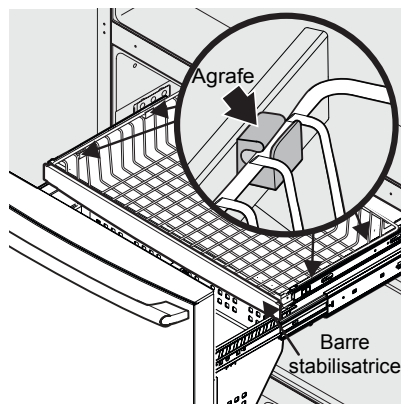

Paniers du congélateur

Pour enlever le panier du congélateur supérieur

- 1 Trouver le côté où le cadre du panier est aligné sur l'attache d'ouverture. Le cadre du panier doit être aligné à la fois aux attaches avant et arrière du même côté (gauche ou droite).
- 2 Si le cadre du panier n'est pas aligné sur les côtés gauche ou droit, pousser sur le panier vers le côté (de chaque côté) jusqu'à qu'il soit aligné.
- 3 En saisissant le cadre métallique du panier à proximité de l'attache frontal, tirer vers le haut pour extraire le cadre de panier.
- 4 Saisissez le cadre de panier à proximité de l'attache arrière et tirez jusqu'à ce qu'il sorte de l'attache.
- 5 Une fois qu'un côté du panier est sorti des attaches ou des dispositifs de retenue, faire glisser le panier sur le côté jusqu'à ce que l'autre côté du

cadre soit alignée sur les ouvertures de l'attache du côté opposé du congélateur.

- De la même manière, tirer le cadre du panier vers le haut hors des attaches avant et arrière jusqu'à ce qu'il soit hors des attaches.
- Retirez le panier.

Inverser les étapes pour réinstaller le panier.



REMARQUE

Si le panier ne repose pas sur les attaches de retenue de la barre stabilisatrice, le tiroir ne fermera pas adéquatement.

Instructions pour retirer du panier du congélateur

- Repérer les attaches du panier dans les coins arrière du panier et les tirer pour enlever.
- Ouvrir complètement les portes pour aliments frais.
- Soulever le panier et enlever.

Instructions pour remettre du panier du congélateur

- Remettre le panier du congélateur à l'intérieur du tiroir du congélateur.
- Remettre les attaches en les faisant glisser dans les fentes.

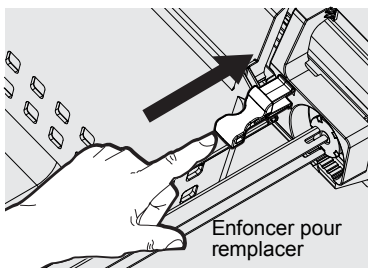
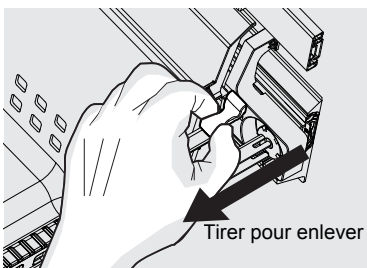
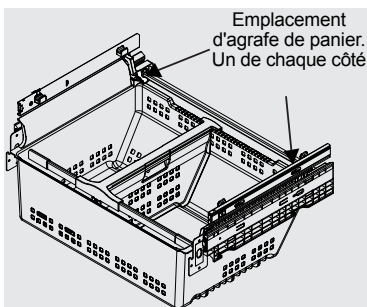

Retrait des diviseurs

Soulever l'avant du diviseur supérieur et extraire.

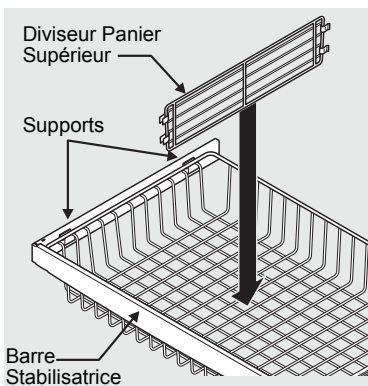

Diviseur de panier supérieur

Presser la poignée et soulever le centre du diviseur pour le déplacer latéralement. (Le diviseur ne peut pas être retiré).

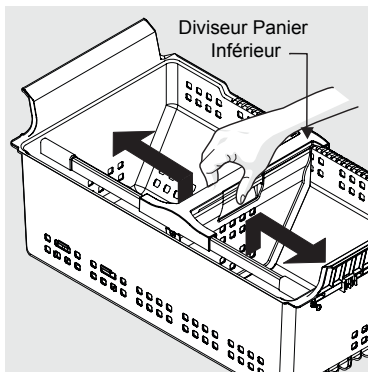

Diviseur de panier inférieur en plastique

Étagère filaire inclinée

L'étagère filaire inclinée du congélateur (située à l'intérieur du tiroir du congélateur) n'est pas conçue pour être retirée.

Idées pour le rangement des aliments

Rangement pour aliments frais

- Maintenez le compartiment du réfrigérateur entre 2,8 °C et 4,4 °C (37 °F et 40 °F), avec une température optimale de 2,8 °C (37 °F).
- Éviter le débordement des étagères du réfrigérateur, qui réduit la circulation de l'air et provoque un refroidissement inégal.
- Évitez de placer les aliments devant les bouches d'air. (Voir la section Commandes pour illustration.)

Fruits et légumes

- Ranger les fruits et légumes dans les tiroirs à légumes, où l'humidité emprisonnée contribue à préserver la qualité des aliments plus longtemps.
- Laver les éléments et enlever l'excès d'eau.
- Envelopper tous les éléments qui ont des odeurs fortes ou haute teneur en humidité.

Viande

- Envelopper la viande crue et la volaille, séparément et en toute sécurité afin d'éviter les fuites et la contamination d'autres aliments ou des surfaces.
- Utiliser le tiroir Cool Zone ou le tiroir Perfect Temp^{MC} et réglé à viande/volaile pour le rangement à court terme. Toutes les viandes à garder plus de deux jours doivent être congelées.

Rangement pour aliments congelés

- Garder le compartiment du congélateur à -18 °C (0 °F) ou moins.
- Un congélateur fonctionne plus efficacement lorsqu'il est au moins à 2/3 plein.

Emballage des aliments pour la congélation

- Pour minimiser la déshydratation et la détérioration de la qualité des aliments, utilisez du papier d'aluminium, de l'emballage pour congélateur, des sacs de congélation ou des récipients hermétiques. Forcer autant d'air que possible de l'emballage et les fermer hermétiquement. L'air emprisonné peut causer des aliments à sécher, changer de couleur et développer une mauvaise saveur (brûlure de congélation).
- Enveloppez les viandes fraîches et la volaille d'une pellicule de congélateur approprié avant la congélation.
- Ne pas recongeler de la viande qui s'est complètement décongelée.

Chargement du congélateur

- Avant de faire l'épicerie, activer la congélation rapide afin qu'à votre retour, vous pouvez être assuré que votre nourriture nouvellement achetée, désigné pour le congélateur, sera préservé aussi rapidement que possible.
- Activation de la congélation rapide aidera aussi votre congélateur à maintenir plus efficacement la température sélectionnée après avoir placé les nouveaux achats avec les aliments surgelés pré-existants.
- Évitez de placer trop d'aliments tièdes dans le congélateur en même temps. Cette surcharge du congélateur, ralentit le taux de gel et peut augmenter la température des aliments surgelés.
- Laissez un espace entre les paquets, afin que l'air froid puisse circuler librement, permettant aux aliments à congeler le plus rapidement possible.

Idées pour économiser l'énergie

Installation

- Installer le réfrigérateur dans la partie la plus fraîche de la pièce, à l'abri du soleil et loin des conduits ou des plinthes de chauffage.
- Ne pas placer le réfrigérateur à côté des appareils produisant de la chaleur comme une cuisinière, un four ou un lave-vaisselle. Si ce n'est pas possible, une section de l'armoire ou une couche supplémentaire d'isolant entre les deux appareils aidera le réfrigérateur à fonctionner plus efficacement.
- Nivelier le réfrigérateur afin que les portes ferment hermétiquement.

Réglages de température

- Reportez-vous à la section Commandes pour les procédures sur les réglages de température.

Récipient

- Éviter de trop remplir le réfrigérateur ou de bloquer les entrées d'air froid. Cela provoque le réfrigérateur à fonctionner plus longtemps en utilisant plus d'énergie et en congelant les aliments.
- Couvrir les aliments et essuyez les contenants avant de les placer dans le réfrigérateur. Cela réduit l'accumulation d'humidité à l'intérieur de l'appareil.
- Organiser le réfrigérateur afin de réduire les ouvertures de portes. Retirer autant d'éléments que nécessaire à un moment donné et fermer la porte dès que possible.
- Ne pas placer un récipient chaud directement sur une étagère froide. Rappelez-vous, un tel changement de température extrême peut endommager le verre.

Comprendre les sons que vous pouvez entendre

Votre réfrigérateur neuf, à haute efficacité peut introduire des bruits bizarres. Ces sons indiquent normalement que votre réfrigérateur fonctionne correctement. Certaines surfaces sur les planchers, les murs et les armoires de cuisine, peuvent rendre ces sons plus perceptibles.

Voici une liste des principaux éléments dans votre réfrigérateur et les sons qu'ils peuvent causer :

- A Évaporateur** Le fluide frigorigène dans l'évaporateur peut créer un son d'ébullition ou de gargouillis.
- B Ventilateur de l'évaporateur** Vous pouvez entendre l'air soufflé par le ventilateur de l'évaporateur dans le réfrigérateur.
- C Appareil de dégivrage** Pendant les cycles de dégivrage, l'eau coule sur l'élément chauffant de dégivrage peut provoquer un bruit de sifflement ou de grésille. Après décongélation, un son éclatement peut se produire.
- D Machine à glaçons automatique** Lorsque le glaçon a été produit, vous entendrez les glaçons tomber dans le bac à glaçons. Le ventilateur de la machine à glaçons, l'activation d'un robinet à eau et le fluide frigorigène peuvent émettre des sons lors de leur fonctionnement.
- E Commande électronique et commande automatique de dégivrage** Ces pièces peuvent produire un claquement ou un cliquettement en allumant et en éteignant le système de refroidissement.
- F Ventilateur du condenseur** Vous pouvez entendre l'air forcé à travers le condenseur.
- G Compresseur** Les compresseurs modernes, à haut rendement, tournent beaucoup plus vite que les modèles plus anciens. Le compresseur peut produire un bourdonnement aigu ou des pulsations sonores.
- H Robinet à eau** Émet un bourdonnement sonore chaque fois qu'il s'ouvre pour remplir la machine à glaçons.
- I Bac de récupération (non démontable)** Vous pouvez entendre des gouttes d'eau dans le bac de récupération pendant le cycle de dégivrage.

- J Condenseur** Peut émettre des sons faibles d'air pulsé.
- K Perfect Temp motorisé^{MC} Amortisseur de tiroir** Peut produire un léger bourdonnement pendant le fonctionnement.
- L Pédale de distributeur de glace** Pour prendre des glaçons, vous entendrez un son de claquement, de cliquement ou d'éclatement.
- M Amortisseur motorisé** Peut produire un léger bourdonnement pendant le fonctionnement.
- N Perfect Temp^{MC} ventilateur de tiroir** S'éteint lorsque la porte s'ouvre ou le tiroir **Perfect Temp^{MC}** est désactivé.



REMARQUE

La mousse écoénergétique de votre réfrigérateur n'est pas un isolant acoustique.



REMARQUE

Pendant le cycle de dégivrage automatique, une lueur rouge dans les bouches murales de votre compartiment de congélateur est normal.

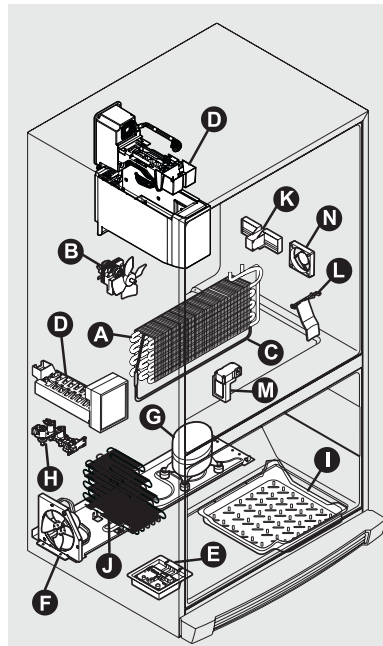

Les caractéristiques varient selon le modèle

36 Changer l'eau et les filtres à Air

Repérage des filtres

Votre réfrigérateur est équipé d'un système de filtration à l'eau. Le système de filtre à eau filtre toute l'eau potable distribuée, ainsi que l'eau utilisée pour produire de la glace.

Filtre à eau

Le filtre à eau est situé au côté droit supérieur du compartiment pour aliments frais.

Remplacement du filtre à eau

En général, vous devriez changer le filtre à eau tous les six mois afin d'assurer la meilleure qualité de l'eau possible. L'état du filtre à eau sur l'interface utilisateur vous invite à remplacer le filtre après qu'une certaine quantité d'eau (473 litres/125 gallons pour un filtre PureAdvantage UltraMC) est traversée le système.

Si votre réfrigérateur n'a pas été utilisé pendant une certaine durée (pendant le déplacement par exemple), changer le filtre avant de réinstaller le réfrigérateur.

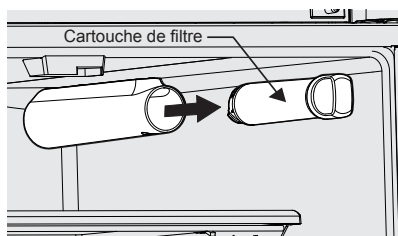

REMARQUE

Lorsque vous commandez votre filtre de recharge, veuillez recommander le même type de filtre qui est actuellement dans votre réfrigérateur.

En savoir plus sur votre filtre à eau avancée



Le système de filtre PureAdvantage Ultra^{MC} à glaçons et à eau est testé et certifié selon la norme NSF/ANSI 43, 53 et 401 pour la réduction des réclamations indiquées sur la fiche de données du rendement.

Ne pas utiliser avec de l'eau qui est microbiologiquement dangereuse ou de qualité inconnue sans désinfection adéquate avant ou après le système. Les systèmes certifiés pour la réduction des kystes peuvent être utilisés sur les eaux désinfectées qui peuvent contenir des kystes filtrables.

Résultats des tests et certifications :

- Capacité nominale - 473 litres/125 gallons dans le cas d'un filtre PureAdvantage Ultra^{MC} pour le filtre à glaçons et eau
- Débit nominal d'utilisation - 2,5 litres (0,65 gallons) par minute
- Température de fonctionnement : min. 0,5° C (33° F), max. 37,7° C (100° F)
- Pression nominale maximale - 7 bars (100 psi)
- Pression de service minimum recommandée : 2 bars (100 psi)

Pour remplacer votre filtre à eau PureAdvantage Ultra^{MC} :

Il ne faut pas couper l'alimentation en eau pour changer le filtre. Soyez prêt à essuyer les petites quantités d'eau libérées pendant le remplacement du filtre.

- 1 Interrupteur pour désactiver la machine à glaçons.
- 2 Retirer le filtre en le tournant dans le sens antihoraire (vers la gauche) à 90 degrés pour le libérer.
- 3 Faire glisser la veille cartouche de filtre directement hors du boîtier et le jeter.
- 4 Déballez la nouvelle cartouche de filtre. Faites-le glisser dans le boîtier de filtre aussi loin qu'il pourra aller avec l'extrémité de la poignée horizontale.

- 5 Poussez légèrement vers l'intérieur sur le filtre tout en tournant dans le sens horaire (vers la droite). Le filtre sera alors tiré par lui-même vers l'intérieur en tournant. Faire pivoter le filtre de 90 degrés jusqu'à la butée et l'extrémité de la poignée est verticale. Vous pourriez être en mesure de sentir un déclic très léger lorsque le filtre se verrouille en place.
- 6 Appuyez sur un verre contre le distributeur d'eau tout en vérifiant la présence de fuites au niveau du boîtier de filtre. Les poussées et postillons qui se produisent alors que système purge de l'air hors du système de distribution sont normaux.
- 7 Continuer de distribuer de l'eau pendant 3 à 4 minutes ou jusqu'à ce que 5,7 litres (1,5 gallons) d'eau ait coulé dans le système. Vous aurez probablement besoin de vider et de remplir votre verre à plusieurs reprises.
- 8 Désactiver la machine à glaçons.
- 9 Maintenir la touche de réinitialisation enfoncée du filtre à air sur le panneau de commande pendant trois secondes. Lorsque l'affichage passe de rouge à vert, l'état a été réinitialisé.

Filtre à air

Le filtre à air se trouve sous le casier utilitaire et/ou à l'intérieur de la porte gauche au-dessus de la chute de machine à glaçons.

Remplacer le filtre PureAdvantage^{MC} filtre à air

Afin d'assurer la filtration optimale des odeurs du réfrigérateur, vous devriez changer le filtre à air tous les six mois (le voyant d'état de filtre sur l'écran tactile vous invite à remplacer le filtre après six mois).

- 1 Ouvrir la porte du filtre à air.
- 2 Retirer l'ancien filtre et le jeter.
- 3 Déballer le nouveau filtre et le glisser dans le logement.
- 4 Pour fermer la porte du filtre à air, pousser sur le haut et le bas pour verrouiller la porte fermée.

- 5 Maintenir la touche de réinitialisation enfoncée du filtre à air sur le panneau de commande pendant trois secondes. Lorsque l'affichage passe de remplacer à bon, l'état a été réinitialisé.

Le filtre à eau est situé sous le compartiment réfrigérateur.

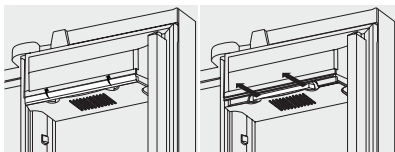

Commande des filtres de rechange

Pour commander vos filtres de rechange, veuillez visiter notre boutique en ligne à www.electroluxappliances.com, en téléphonant sans frais au 800-599-7569, ou en visitant le détaillant où vous avez acheté votre réfrigérateur. Electrolux recommande que vous commandez des filtres supplémentaires lorsque vous installez votre réfrigérateur, et que vous remplacez vos filtres au moins une fois tous les six mois.

Voici le numéro de produit à demander lors de la commande :

Filtre à eau

PureAdvantage Ultra^{MC} Cartouche de rechange No EWF02

Filtre à air

Cartouche de rechange, partie No EAFCBF

Protéger votre investissement

Maintenir votre réfrigérateur propre conserve son aspect et empêche l'accumulation d'odeurs. Essuyer immédiatement les renversements et nettoyer le congélateur et les compartiments pour aliments frais du réfrigérateur au moins deux fois par an.



REMARQUE

N'utilisez pas de nettoyeurs abrasifs tels des nettoyeurs pour les vitres, des décapants, des liquides inflammables, des cires nettoyantes, des détergents concentrés, des javellisants ou des nettoyeurs qui contiennent des produits à base de pétrole sur les pièces en plastique, les portes intérieures, les joints ou les revêtements de la caisse. N'utilisez pas d'essuie-tout, de tampons à récurer ou tout autre matériel de nettoyage abrasif.

- Ne jamais utiliser de tampons métalliques à récurer, de brosses, de nettoyeurs abrasifs ou des solutions alcalines fortes sur n'importe quelle surface.
- N'utilisez jamais de produits nettoyeurs ou chlorure avec eau de Javel pour nettoyer l'acier inoxydable.
- Ne pas laver de pièces amovibles dans un lave-vaisselle.
- Toujours débrancher le cordon d'alimentation électrique de la prise murale avant de le nettoyer.



REMARQUE

Si vous réglez la commande de température pour éteindre le refroidissement, l'alimentation des lumières et d'autres composants électriques continueront jusqu'à ce que vous débranchiez le cordon d'alimentation de la prise murale.

- Retirer les étiquettes adhésives à la main. Ne pas utiliser de lames de rasoir ou autres instruments pointus qui pourraient rayer la surface de l'appareil.
- Ne pas enlever la plaque de sérialisation. L'enlèvement de votre plaque signalétique annule votre garantie.
- Avant de déplacer votre réfrigérateur, soulever les supports anti-renversement pour que les rouleaux puissent fonctionner correctement. Ceci empêchera le plancher de s'endommager.



ATTENTION

- Tirez le réfrigérateur en ligne droite pour le déplacer. Le balancer de gauche à droite pourrait endommager le plancher. Veillez à ne pas déplacer le réfrigérateur au-delà de ce que permettent les raccordements de plomberie.
- Les objets humides collent aux surfaces métalliques froides. Ne pas toucher les surfaces réfrigérées avec les mains mouillées ou humides.



IMPORTANT

Si vous entreposez ou déplacez votre réfrigérateur dans des températures de congélation, assurez-vous de vidanger complètement le système d'alimentation en eau. L'omission de le faire peut entraîner des fuites d'eau lorsque vous remettrez votre réfrigérateur en marche. Communiquez avec un représentant du service après-vente pour faire effectuer cette opération.

Consulter le guide à la page suivante pour plus de détails sur l'entretien et le nettoyage des zones spécifiques de votre réfrigérateur.

Conseils d'entretien et de nettoyage

Pièce	Agents nettoyants	Conseils et consignes
Garnitures d'intérieur et de porte	<ul style="list-style-type: none"> Savon et eau Bicarbonate de soude et eau 	<ul style="list-style-type: none"> Utilisez deux cuillères à soupe de bicarbonate de soude dans 500 ml (une pinte) d'eau chaude. Veillez à essorer le surplus d'eau de l'éponge ou du chiffon avant de nettoyer autour des commandes, de l'ampoule ou toute pièce électrique.
Joint de porte	<ul style="list-style-type: none"> Savon et eau 	<ul style="list-style-type: none"> Essuyez les joints avec un chiffon doux propre.
Tiroirs et bacs	<ul style="list-style-type: none"> Savon et eau 	<ul style="list-style-type: none"> Utilisez un chiffon doux pour nettoyer les glissoirs et les tiroirs. Ne lavez pas tous les éléments amovibles (bacs, tiroirs, etc.) dans le lave-vaisselle.
Étagères vitrées	<ul style="list-style-type: none"> Savon et eau Nettoyant de verre Liquide pulvérisable doux 	<ul style="list-style-type: none"> Permettre le verre de se réchauffer à température ambiante avant de plonger dans l'eau tiède.
Grille de protection	<ul style="list-style-type: none"> Savon et eau Liquide pulvérisable doux Aspiration 	<ul style="list-style-type: none"> Retirer la grille de protection (voir Instructions d'installation). Aspirer les deux côtés et essuyer avec une éponge ou un chiffon savonneux. Rincer et sécher.
Extérieur et poignées (modèles en acier inoxydable seulement)	<ul style="list-style-type: none"> Savon et eau Nettoyants pour acier inoxydable 	<ul style="list-style-type: none"> Ne jamais utiliser de produits nettoyants ou chlorure avec eau de Javel pour nettoyer l'acier inoxydable. Nettoyer l'acier inoxydable et les poignées avec de l'eau savonneuse non abrasive et un torchon. Rincer à l'eau propre et avec un chiffon doux. Utiliser un produit de nettoyage non abrasive en acier inoxydable. Ces produits de nettoyage peuvent être achetés dans la plupart des magasins de rénovation ou grands magasins. Respectez toujours les instructions du fabricant. N'utilisez pas de nettoyants contenant de l'ammoniaque ou de l'eau de Javel. REMARQUE : Toujours nettoyer, essuyer et sécher avec du grain pour éviter les rayures. Laver le reste de l'armoire avec de l'eau chaude et un détergent doux. Bien rincer et essuyer avec un chiffon doux propre.

Conseils pour absence et déménagement

Occasion	Conseils
Absence brève	<ul style="list-style-type: none"> Laisser le réfrigérateur en fonction pendant une absence de trois semaines ou moins. Utilisez tous les aliments périssables du compartiment réfrigérateur. Éteignez la machine à glaçons automatique et vider le seau à glaçons, même si vous partez seulement quelques jours.
Absence prolongée	<ul style="list-style-type: none"> Retirez tous les aliments et les glaçons si vous partez un mois ou plus. Éteignez le système de refroidissement (voir section des commandes pour l'emplacement de la touche ON/OFF) et débranchez le cordon d'alimentation. Tournez le robinet d'alimentation en eau en position fermée. Nettoyez l'intérieur. Laissez les portes ouvertes pour éviter les mauvaises odeurs et l'accumulation de moisissure. Bloquez les portes ouvertes si nécessaire.
Déménagement	<ul style="list-style-type: none"> Retirez tous les aliments et les glaçons. Si vous utilisez un diable, chargez par le côté. Régler les roulettes au plus haut pour les protéger lors du glissement ou du déplacement. Tampon du cabinet pour éviter d'égratigner la surface.

Avant d'appeler...

Si vous rencontrez un problème avec votre réfrigérateur ou que vous remarquez un comportement du produit ou de la condition que vous ne comprenez pas, vous pouvez généralement éviter un appel à votre représentant de service en vous référant à la présente section pour obtenir une réponse. En commençant par le tableau suivant, ces renseignements comprennent les problèmes communs, causes et solutions suggérées.

Préoccupation	Cause possible	Solution habituelle
Machine à glaçons automatique		
La machine à glaçons ne fait pas de glaçons.	<ul style="list-style-type: none"> • La machine à glaçons est désactivée. • Le réfrigérateur n'est pas connecté à la conduite d'approvisionnement en eau ou le robinet à eau n'est pas ouvert. • La conduite d'alimentation en eau est pliée. • Le filtre à eau n'est pas placé correctement. • Le filtre à eau peut être obstrué avec des matières étrangères. • Le levier de signal à fil de la machine à glaçons à fil est maintenu vers le haut par un élément qui l'empêche de s'activer ou de se déplacer à la position vers le bas. 	<ul style="list-style-type: none"> • Activer la machine à glaçons. Dans le cas de la machine à glaçons pour aliments frais, appuyez une fois sur la touche On/Off de la machine à glaçons. Pour la machine à glaçons congélateur, abaissez le levier pour allumer la machine à glaçons, ou soulever et cassez-le en position haute pour éteindre la machine à glaçons. • Raccordez l'appareil à l'alimentation en eau et assurez-vous que le robinet à eau est ouvert. • Veiller à ce que la conduite d'alimentation ne soit pas pliée lorsque le réfrigérateur est poussé en place contre le mur. • Retirer et réinstaller le filtre à eau. Ne pas oublier de tourner complètement en position verrouillé. • Si l'eau est distribué lentement ou pas du tout, ou si le filtre est de six mois ou plus, il doit être remplacé. • Déplacer n'importe quel élément ou glaçons congelés qui peuvent bloquer le levier de signal d'être en position activée ou vers le bas. En outre, le bac à glaçons lui-même peut être hors de position de manière à empêcher le bras de signal de tomber jusqu'en bas. Veillez à ce que le bac est poussé complètement vers l'arrière de l'étagère. Voir la section Machine à glaçons automatique dans le présent manuel.

Préoccupation	Cause possible	Solution habituelle
Machine à glaçons automatique (suite)		
La machine à glaçons ne fait pas suffisamment de glaçons.	<ul style="list-style-type: none"> • La machine à glaçons produit moins de glaçons que vous vous attendez. • Le filtre à eau peut être obstrué avec des matières étrangères. • La conduite d'alimentation en eau est pliée. • Le robinet-vanne à étrier du tuyau d'eau froide est bouché ou partiellement obstrué par un corps étranger. • Trafic lourd, ouverture ou fermeture des portes excessivement. • La commande du congélateur est réglée trop chaud (machine à glaçons du congélateur). • La pression d'eau est extrêmement faible. Les pressions de coupure et de reprise sont trop faibles (systèmes à fontaine uniquement). • Le système d'osmose inverse est en phase de régénération. 	<ul style="list-style-type: none"> • Le machine à glace produira environ de 2.0 à 2.5 livres de glaces toutes les 24 heures, selon les conditions d'utilisation. • Si les eaux sont distribués plus lentement que la normale, ou si le filtre est de six mois ou plus, il doit être remplacé. • Veiller à ce que la conduite d'alimentation ne soit pas pliée lorsque le réfrigérateur est poussé en place contre le mur. • Fermer le robinet de la canalisation d'eau domestique. Démontez le robinet. S'assurer que le robinet n'est pas un robinet-vanne à étrier autopercuteur. Nettoyer le robinet. Remplacer le robinet si nécessaire. • Appuyez sur Fast Freeze (congélation rapide) pour augmenter provisoirement le taux de production de glaçons. (Machine à glaçons du congélateur uniquement.) • Régler la commande du congélateur à plus froid pour améliorer le rendement de la machine à glaçons (machine à glaçons du congélateur). Attendre 24 heures pour que la température se stabilise. • Faire augmenter la pression de coupure et de reprise sur le système de pompe à eau (systèmes à fontaine uniquement). • Il est normal pour un système d'osmose inverse d'être inférieure à 20 psi (1,4 bar) pendant la phase de régénération.
La machine à glaçons du congélateur n'arrête pas de faire des glaçons (certains modèles).	<ul style="list-style-type: none"> • Le levier de signal à fil de la machine à glaçons est maintenue enfoncée par un paquet dans le congélateur qui est tombé contre la machine à glaçons. 	<ul style="list-style-type: none"> • Déplacez tout objet ou cubes de glaçon congelée qui pourraient bloquer le bras de signal d'être en position d'arrêt ou vers le haut. Voir la section Machine à glaçons automatique dans le présent manuel.
Les glaçons gèlent ensemble.	<ul style="list-style-type: none"> • Les glaçons ne sont pas utilisés assez fréquemment ou il y a eu une interruption de l'alimentation pendant une durée prolongée. • Les glaçons sont creux (coquilles de glaçon avec de l'eau à l'intérieur). La glaçons creux s'ouvrent dans le bac et laisse fuir leur eau sur les glaçons existants, ce qui provoque leur congélation ensemble. 	<ul style="list-style-type: none"> • Retirer le bac à glaçons et jeter les glaçons. La machine à glaçons produira une alimentation fraîche. Les glaçons doivent être utilisés au moins deux fois par semaine pour garder les cubes séparés. • Ceci se produit généralement quand la machine à glaçons ne reçoit pas assez d'eau. C'est généralement le résultat d'un filtre à eau bouché ou une alimentation restreinte de l'eau. Remplacer le filtre à eau et si la condition persiste vérifier pour un robinet-vanne à étrier, le robinet à eau n'est pas complètement fermé ou la conduite d'eau est tortillée.

42 Solutions aux problèmes habituels

Préoccupation	Cause possible	Solution habituelle
Distributeur (glaçons et eau)		
Le distributeur ne distribue pas de glaçons.	<ul style="list-style-type: none"> • Il n'y a pas de glaçons dans le bac à distribuer. • Les portes du réfrigérateur ne sont pas complètement fermées. • La pédale du distributeur a été enfoncé trop longtemps et le moteur du distributeur a surchauffé. 	<ul style="list-style-type: none"> • Voir la section « Machine à glaçons ne fait pas de glaçons » ci-dessus. • Assurez-vous que les portes du réfrigérateur sont complètement fermées. • Le protecteur de surcharge du moteur se réinitialiser après environ trois minutes, et puis les glaçons peuvent être dispensés.
Le distributeur à glaçons est bloqué.	<ul style="list-style-type: none"> • La glace a fondu et a gelé autour de la vis sans fin en raison d'une utilisation peu fréquente, des fluctuations de température, et/ou des pannes d'électricité. • Les glaçons sont coincées entre la machine à glaçons et l'arrière du bac à glaçons. 	<ul style="list-style-type: none"> • Retirer le bac à glaçons, décongeler et vider le contenu. Nettoyer le récipient, essuyer et replacer à la bonne position. Lorsque la nouvelle glace est produite, le distributeur devrait fonctionner. • Enlever les glaçons qui coincent le distributeur.
Le distributeur ne distribue pas de l'eau.	<ul style="list-style-type: none"> • Le filtre à eau n'est pas correctement assis. • Le filtre à eau est bouché. • Le robinet de la canalisation d'eau domestique n'est pas ouverte. 	<ul style="list-style-type: none"> • Retirer et réinstaller le filtre à eau. Pour le filtre PureAdvantage Ultra, n'oubliez pas de le tourner vers la droite jusqu'à ce qu'il s'arrête et l'extrémité de la poignée est verticale. • Remplacer la cartouche du filtre. N'oubliez pas de tourner vers la droite jusqu'à ce qu'il s'arrête et l'extrémité de la poignée est verticale. • Ouvrir le robinet de la canalisation en eau domestique. Voir la colonne PROBLÈME de la MACHINE À GLAÇONS AUTOMATIQUE.
L'eau n'est pas assez froide.	<ul style="list-style-type: none"> • Le système de distribution de l'eau n'est pas conçu pour refroidir l'eau. 	<ul style="list-style-type: none"> • Ajouter les glaçon à une tasse ou contenant avant de distribuer l'eau.
L'eau a un étrange goût et/ou odeur.	<ul style="list-style-type: none"> • L'eau n'a pas été utilisée pendant une longue période de temps. • L'unité n'est pas correctement branchée à la canalisation d'eau froide. 	<ul style="list-style-type: none"> • Retirer et jeter 10 à 12 verres d'eau afin de rafraîchir l'approvisionnement en eau. • Brancher à la canalisation d'eau froide qui alimente en eau le robinet de cuisine.

Préoccupation	Cause possible	Solution habituelle
Ouverture/fermeture des portes/tiroirs		
Les portes ne se ferment pas.	<ul style="list-style-type: none"> • La porte était fermée trop fort, causant l'autre porte de s'ouvrir légèrement. • Le réfrigérateur n'est pas à niveau. Il bascule sur le plancher lorsque déplacé légèrement. • Le réfrigérateur est en contact avec un mur ou un meuble. 	<ul style="list-style-type: none"> • Fermer les deux portes doucement. • S'assurer que le plancher est à niveau et ferme, et peut soutenir adéquatement le réfrigérateur. Communiquez avec un menuisier pour corriger un affaissement ou une inclinaison du plancher. • S'assurer que le plancher est à niveau et ferme, et peut soutenir adéquatement le réfrigérateur. Communiquez avec un menuisier pour corriger un affaissement ou une inclinaison du plancher.
Les tiroirs sont difficiles à déplacer.	<ul style="list-style-type: none"> • Les aliments est en contact avec l'étagère au-dessus du tiroir. • La piste où les tiroirs coulisent est sale. 	<ul style="list-style-type: none"> • Enlever la couche supérieure des éléments dans le tiroir. • S'assurer que le tiroir est correctement installé sur la bonne piste. • Nettoyer le tiroir, les roulettes et la piste. Voir Entretien et nettoyage.
Fonctionnement du réfrigérateur		
Le compresseur ne fonctionne pas.	<ul style="list-style-type: none"> • La commande du congélateur est réglée à « OFF ». • Le réfrigérateur est en cycle de dégivrage. • La fiche est débranchée à la prise électrique. • Un fusible de la maison est grillé ou un disjoncteur s'est déclenché. • Panne de courant 	<ul style="list-style-type: none"> • Régler la commande du congélateur. • C'est normal pour un réfrigérateur qui est dégivré entièrement automatiquement. Le cycle de dégivrage se produit périodiquement, pendant environ 30 minutes. • S'assurer que la fiche est fermement enfoncée dans la prise. • Vérifier/remplacer le fusible par un fusible temporisé de 15 ampères. Réenclencher le disjoncteur • Vérifiez les lumières de la maison. Appeler le fournisseur d'électricité locale.
Le réfrigérateur semble fonctionner trop fort ou trop longtemps.	<ul style="list-style-type: none"> • Votre compresseur à vitesse variable est conçu pour fonctionner à 100 % du temps sauf pendant le cycle de dégivrage. Parfois, il sera plus rapide, par exemple après un cycle de dégivrage. 	<ul style="list-style-type: none"> • Il est normal que le compresseur fonctionne continuellement, sauf pendant le mode dégivrage.

44 Solutions aux problèmes habituels

Préoccupation	Cause possible	Solution habituelle
Affichage du réglage de température numérique		
La température numérique affiche une erreur.	<ul style="list-style-type: none"> Le système de commande électronique a détecté un problème de rendement. 	<ul style="list-style-type: none"> Appelez votre représentant de service Electrolux, qui peut interpréter les messages et les codes numériques qui clignotent sur l'affichage numérique.
Eau/humidité/gel à l'intérieur du réfrigérateur		
L'humidité s'accumule sur l'intérieur des parois du réfrigérateur.	<ul style="list-style-type: none"> Le temps est chaud et humide. Meneau du déflecteur 	<ul style="list-style-type: none"> Le taux d'accumulation de givre et la transpiration interne augmente. Ajuster le meneau du déflecteur. (Voir « Pour ajuster le meneau du déflecteur » dans la section Installation.)
L'eau s'accumule sur la face inférieure du couvercle du tiroir.	<ul style="list-style-type: none"> Les légumes contiennent et dégagent de l'humidité. 	<ul style="list-style-type: none"> Il n'est pas rare d'avoir de l'humidité sur le côté inférieur du couvercle. Déplacez la commande de l'humidité (certains modèles) pour baisser le réglage.
L'eau s'accumule au fond du tiroir.	<ul style="list-style-type: none"> Les fruits et légumes lavés coulent dans le tiroir. 	<ul style="list-style-type: none"> Sécher les produits avant de les mettre dans le tiroir. L'accumulation d'eau dans le fond du tiroir d'eau est normale.
Eau/humidité/gel à l'extérieur du réfrigérateur		
L'humidité s'accumule sur l'extérieur du réfrigérateur, ou entre les portes.	<ul style="list-style-type: none"> Le temps est humide. 	<ul style="list-style-type: none"> C'est normal par temps humide. Lorsque l'humidité est plus faible, l'humidité devrait disparaître.
Aliments dans le compartiment pour aliments frais		
Des aliments gèlent.	<ul style="list-style-type: none"> Le réglage de la température est trop bas. Le capteur de température est couvert d'aliments (à droite de la zone d'aliments frais). Des aliments couvrent les bouches d'air. 	<ul style="list-style-type: none"> Déplacer le réglage vers un degré plus élevé. Laisser un espace pour la circulation d'air vers le capteur. Laissez un espace entre les bouches d'air et les aliments.

Informations concernant la garantie sur les gros électroménagers

Votre appareil est couvert par une garantie limitée d'un an. Pendant un an à partir de la date d'achat d'origine, Electrolux réparera ou remplacera les pièces de cet appareil si ce dernier présente un défaut de fabrication ou un vice de matériau, à la condition que l'appareil soit installé, utilisé et entretenu selon les instructions fournies. En outre, le revêtement de la caisse et le système scellé de réfrigération (compresseur, condenseur, évaporateur, déshydrateur ou conduites) de votre appareil sont couverts par une garantie limitée de deux à cinq ans. De deux à cinq ans à partir de la date d'achat d'origine, Electrolux réparera ou remplacera toute pièce du revêtement de la caisse ou du système scellé de réfrigération si cette dernière présente un défaut de fabrication ou un vice de matériau, à la condition que l'appareil soit installé, utilisé et entretenu selon les instructions fournies.

Exclusions

Cette garantie ne couvre pas ce qui suit :

1. Les produits dont le numéro de série original a été enlevé, modifié ou n'est pas facilement lisible.
2. Les produits qui ont été transférés de leur propriétaire initial à une autre personne ou qui ne sont plus aux États-Unis ou au Canada.
3. La rouille à l'intérieur ou à l'extérieur de l'appareil.
4. Les produits vendus « tels quels » ne sont pas couverts par cette garantie.
5. Les aliments perdus suite à une défaillance du réfrigérateur ou du congélateur.
6. Les produits utilisés dans un établissement commercial.
7. Les appels de service qui ne concernent pas un mauvais fonctionnement, un défaut de fabrication ou un vice de matériau, ou pour les appareils qui ne font pas l'objet d'un usage domestique ou qui ne sont pas utilisés conformément aux instructions fournies.
8. Les appels de service visant à vérifier et corriger l'installation de votre appareil ou à obtenir des instructions concernant son utilisation.
9. Les frais encourus pour accéder à des parties de l'appareil pour une réparation, par exemple, le retrait des garnitures, des armoires, des clayettes, etc., qui ne faisaient pas partie de l'appareil lorsqu'il a quitté l'usine.
10. Les appels de service concernant la réparation ou le remplacement des ampoules, des filtres à air, des filtres à eau, d'autres matériaux jetables ou des boutons, des poignées ou d'autres pièces esthétiques.
11. Les coûts de cueillette et de livraison; votre appareil est conçu de façon à être réparé à votre domicile.
12. Les frais supplémentaires comprenant, mais ne s'y limitant pas, les appels de service en dehors des heures normales de bureau, en fin de semaine ou un jour férié, les droits de péage, les frais de convoyage ou les frais de déplacement pour les appels de service dans des endroits isolés, notamment l'état de l'Alaska.
13. Les dommages causés au fini de l'appareil ou à la maison au cours du transport ou de l'installation, y compris, sans s'y limiter, les planchers, les armoires, les murs, etc.
14. Les dommages causés par: des réparations faites par des techniciens non autorisés; l'utilisation de pièces autres que les pièces Electrolux d'origine ou des pièces qui n'ont pas été obtenues par l'entremise d'un réparateur autorisé; ou des causes externes comme l'usage abusif, le mauvais usage, l'emploi d'une alimentation électrique inadéquate, les accidents, les incendies ou les catastrophes naturelles.

EXONÉRATION CONCERNANT LES GARANTIES IMPLICITES ; LIMITATIONS DES RECOURS

L'UNIQUE RECOURS DU CLIENT EN VERTU DE CETTE GARANTIE LIMITÉE EST LA RÉPARATION OU LE REMPLACEMENT DU PRODUIT, TEL QUE DÉCRIT PRÉCÉDEMMENT. LES RÉCLAMATIONS BASÉES SUR DES GARANTIES IMPLICITES, Y COMPRIS LES GARANTIES IMPLICITES DE QUALITÉ MARCHANDE OU D'ADEQUATION À UN USAGE PARTICULIER, SONT LIMITÉES À UN AN OU À LA PÉRIODE LA PLUS COURTE PERMISE PAR LA LOI, QUI NE DOIT PAS ÊTRE INFÉRIEURE À UN AN. ELECTROLUX NE POURRA ÊTRE TENU RESPONSABLE DES DOMMAGES ACCESSOIRES OU INDIRECTS NI DES DOMMAGES MATÉRIELS ET DES DÉPENSES IMPRÉVUES RESULTANT D'UNE VIOLATION DE LA PRÉSENTE GARANTIE ÉCRITE OU DE TOUTE AUTRE GARANTIE IMPLICITE. CERTAINS ÉTATS ET CERTAINES PROVINCES NE PERMETTENT AUCUNE RESTRICTION OU EXEMPTION SUR LES DOMMAGES ACCESSOIRES OU INDIRECTS NI RESTRICTION SUR LES GARANTIES IMPLICITES. CETTE GARANTIE ÉCRITE VOUS DONNE DES DROITS LÉGAUX PRÉCIS. IL SE PEUT QUE VOUS AYEZ D'AUTRES DROITS, QUI PEUVENT VARIER D'UN ÉTAT OU D'UNE PROVINCE À L'AUTRE.

Si vous devez faire appel au service après-vente

Conservez votre reçu, votre bon de livraison ou toute autre preuve valide de paiement pour établir la période de la garantie, au cas où vous auriez besoin de faire appel au service après-vente. Si le service est exécuté, il est dans votre meilleur intérêt d'obtenir et de conserver tous les reçus. Le service après-vente en vertu de cette garantie doit être obtenu en communiquant avec Electrolux aux adresses ou numéros de téléphone ci-dessous.

Cette garantie n'est valide qu'aux États-Unis, à Puerto Rico et au Canada. Aux États-Unis et à Puerto Rico, votre appareil est garanti par Electrolux Major Appliances North America, une division d'Electrolux Home Products, Inc. Au Canada, votre appareil est garanti par Electrolux Canada Corp. Electrolux n'autorise personne à modifier les obligations contenues dans cette garantie ni à y ajouter quelque élément que ce soit. Les obligations de cette garantie concernant la réparation et les pièces doivent être remplies par Electrolux ou par une compagnie de réparation autorisée. Les caractéristiques ou spécifications des produits décrites ou illustrées peuvent être modifiées sans préavis.

États-Unis
1-877-435-3287
Electrolux Major Appliances North America
10200 David Taylor Drive
Charlotte, NC 28262

Canada
1-800-265-8352
Electrolux Canada Corp.
5855 Terry Fox Way
Mississauga, Ontario,
Canada L5V 3E4