

# Cuisinière hybride encastrable

EW30DS6CGS

Dotée des commandes électroniques Wave-Touch<sup>MD</sup>



### Brûleur Min-2-Max<sup>MD</sup>

Équipée d'un brûleur étanche à double flamme, cette table de cuisson offre la plage de puissance des brûleurs la plus étendue de l'industrie pour une polyvalence sans égale : du mijotage à 450 B.T.U. à l'ébullition à 18 000 B.T.U.



### Four à convection Sure-2-Fit<sup>MD</sup> avec élément de cuisson dissimulé

Les grilles de four réglables Luxury-Glide<sup>MD</sup> se tirent en douceur et sans effort. L'éclairage halogène progressif haut de gamme Luxury-Design<sup>MD</sup> est aussi esthétique que fonctionnel. La porte de four Luxury-Hold<sup>MD</sup> exclusive s'immobilise quel que soit l'angle où vous la placez.



### Options de cuisson

Comporte modes de cuisson et dix options de cuisson, y compris notre bouton exclusif « Perfect Turkey<sup>MD</sup> » (dinde parfaite) pour les grands repas des festivités. Le système à convection européen au troisième élément Perfect Convect<sup>3MD</sup> comporte un ventilateur 2 vitesses variables pour une cuisson plus uniforme.



### Four Perfect Pair<sup>MD</sup>

Nos cuisinières comportent un grand four principal et un second four pour une plus grande capacité de cuisson. Utilisez les deux fours simultanément pour cuire deux plats à différentes températures.

## CUISINIÈRE HYBRIDE ENCASTRABLE DE 30"

Mode Shabbath (homologué Star-K <sup>MD</sup> )	Oui
---	-----

### Caractéristiques du tableau de commande

Commande électronique du four Wave-Touch <sup>MD</sup>	Oui
Commandes des brûleurs de catégorie professionnelle	Oui
Clavier d'entrée de l'heure et de la température	Oui
Horloge et minuterie électroniques	Oui
Affichage de la température	Oui
Four automatique (cuisson différée, cuisson et arrêt)	Oui

### Caractéristiques de la table de cuisson

Brûleur étanche à double flamme Min-2-Max <sup>MD</sup> : 18 000 à 450 B.T.U.	1
Brûleur puissant étanche : 14 000 B.T.U.	1
Brûleur de précision étanche : 9 500 B.T.U.	1
Brûleur de précision étanche : 5 000 à 850 B.T.U.	1
Vannes de brûleur linéaires	Oui
Surface de cuisson sans soudure	Oui
Grilles continues à cuvette profonde	3
Allumage électronique sans veilleuse	Oui

### Caractéristiques du four

Capacité	4,2 pi <sup>3</sup>
Élément de cuisson dissimulé	Oui
Élément de cuisson à huit passages : 2 500 watts	Oui
Élément de grillage à huit passages : 4 000 watts	Oui
Élément à convection : 2 500 watts	Oui
Intérieur bleu cobalt	Oui
Options d'autonettoyage avec verrouillage de porte	3
Perfect Convect <sup>3MD</sup> à ventilateur 2 vitesses variables	Oui

### Modes de cuisson –

Cuisson, grillage, cuisson par convection, rôtissage par convection, grillage par convection, réchaud, cuisson lente	7
--	---

### Options de cuisson –

« Perfect Turkey <sup>MD</sup> » (dinde parfaite), décongélation, déshydratation, fonction levage (pain), Mes favoris, cuisson à étapes multiples, sonde de température, préchauffage rapide, cuisson différée, conversion à la convection	10
--	----

Éclairage Luxury-Design <sup>MD</sup> à deux ampoules halogènes de 40 W	Oui
Grilles Luxury-Glide <sup>MD</sup>	2
Grilles traditionnelles	1
Grille de rôtissage à convection	Oui

### Caractéristiques supplémentaires

Porte de four Luxury-Hold <sup>MD</sup>	Oui
Très grand hublot	Oui
Four inférieur Perfect Pair <sup>MD</sup>	Oui
Pieds de nivellement réglables	Oui

### Accessoires

Lèche-frite et grille anti-éclaboussures en porcelaine	Comprises
Gril/plaque chauffante : 316534001	En option
Anneau de wok : 318254307	En option
Plaque de mijotage : 318254206	En option
Nécessaire de conversion aux gaz de pétrole liquéfiés	Comprises
Fourniture : 903113-901S	En option
Ensemble de panneaux latéraux : 903102-901S	En option
Dosseret : 903111-901S	En option
Ensemble de garnitures latérales : 903110-901S	En option

### Couleur/CUP (0-57112)

Acier inoxydable (S)	09701-5
----------------------	---------

### Caractéristiques techniques

Dimensions de la cavité du four –	
Hauteur	16 1/2"
Largeur	24 1/8"
Profondeur	18 1/32"
Dimensions extérieures hors tout –	
Hauteur (réglable)	36 7/16" à 37 7/16"
Largeur	31 1/2"
Profondeur (au centre de l'incurvation) (avec porte ouverte à 90°)	28 5/16" 45 1/4"
Emplacement du point de raccordement de l'alimentation en gaz/électrique	
Puissance raccordée (kW) à 240/208 volts	5,0/3,7
Intensité à 240/208 volts (ampères)	21,0/18,0
Circuit minimal exigé (ampères)	30
Poids du produit	258 lb
Poids à l'expédition (approx.)	278 lb

REMARQUE : Toujours consulter le code électrique et le code d'installation d'appareils à gaz locaux et nationaux. Pour les directives d'installation détaillées, veuillez consulter le guide d'installation du produit à [appareilsselectrolux.ca](http://appareilsselectrolux.ca).

Les caractéristiques techniques peuvent changer.

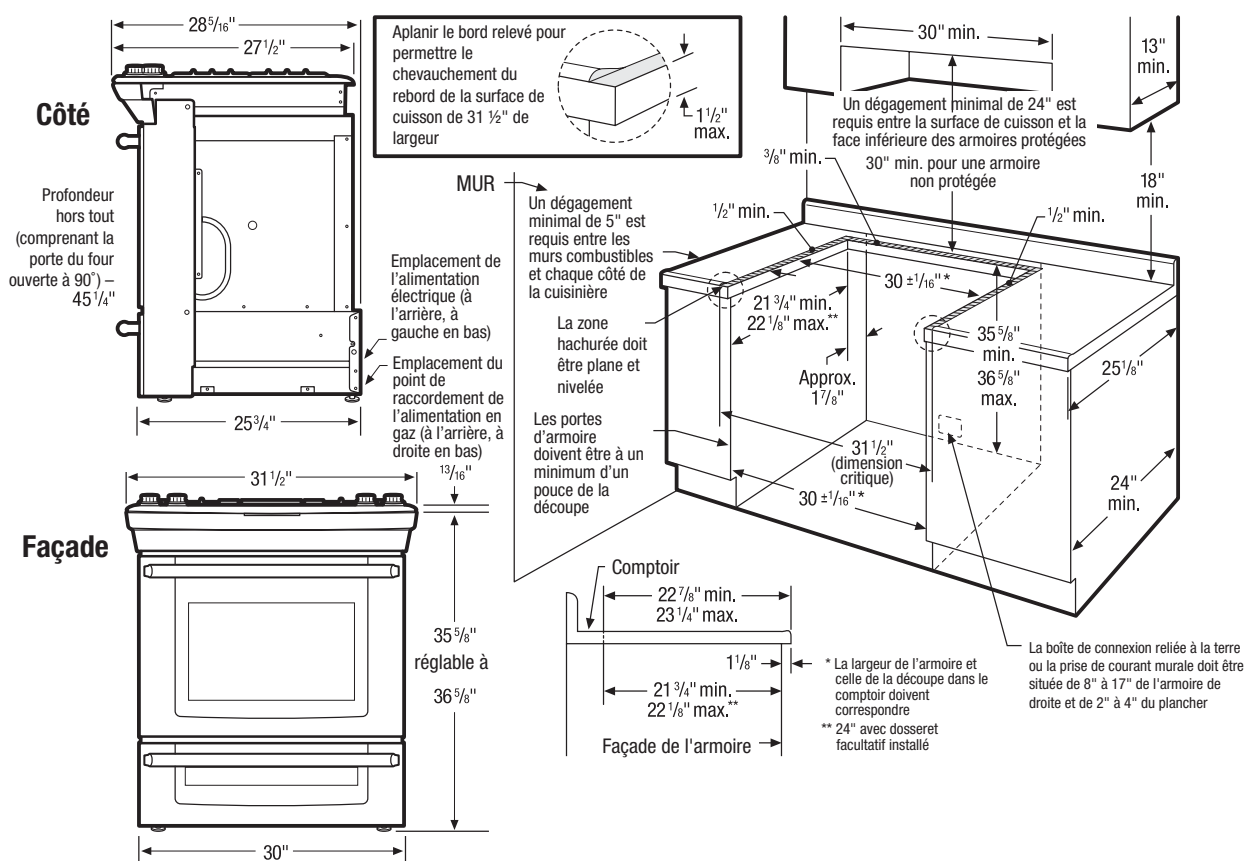

## Caractéristiques techniques de la cuisinière hybride encastrable de 30"

- Poids du produit : 258 lb
- Câble monophasé à 3 ou 4 conducteurs de 120/240 ou 120/208 volts et 60 hertz, mis à la terre des deux côtés de la ligne. (Si le code de la localité le permet, la cuisinière peut être branchée par câblage ou à l'aide d'un nécessaire d'alimentation électrique.)
- Puissance raccordée (kW) à 240/208 volts = 5,0/3,7 kW
- Intensité à 240/208 volts = 21,0/18,0 A
- Disjoncteur recommandé : 30 A
- Toujours consulter le code électrique et le code d'installation d'appareils à gaz locaux et/ou nationaux.
- La cuisinière est expédiée avec un régulateur de pression de gaz de 3/4" installé en usine.
- Un nécessaire de conversion aux gaz de pétrole liquéfiés est inclus.
- Le tuyau d'alimentation en gaz peut être acheminé par le mur latéral de l'armoire de droite. Situer de préférence le robinet d'arrêt principal dans l'armoire de droite.
- Le comptoir DOIT être nivelé dans toutes les directions et la cuisinière (à hauteur réglable) doit avoir au moins 1/16" de plus que la plus haute armoire, afin que le rebord de métal de la table de cuisson s'adapte au bord du comptoir.
- Lors de l'installation du dossier offert en option, la profondeur minimale de 21 3/4" ou maximale de 22 1/8" de la découpe doit passer à 24".
- La profondeur des armoires en surplomb ne doit pas dépasser 13".
- La distance horizontale minimale séparant les armoires en surplomb installées de part et d'autre de l'appareil ne doit pas être inférieure à la largeur maximale de l'appareil.
- Laisser un dégagement d'au moins 24" entre la surface de cuisson et la face inférieure des armoires en bois ou en métal qui est protégée par un celloderm

ignifugeant de plus de 1/4" couvert d'au moins une feuille d'acier n° 28 MSG, de 0,015" d'acier inoxydable, de 0,024" d'aluminium ou de 0,020" de cuivre. Laisser un espace d'au moins 30" pour les armoires non protégées.

- Laisser un espace d'au moins 5" entre le bord de la surface de cuisson et les murs combustibles de chaque côté de l'appareil.
- Pour réduire le risque d'incendie, s'il y a des armoires en surplomb, installer une hotte à cuisinière qui dépasse horizontalement le bas des armoires d'au moins 5".

## Préparation du comptoir

Pour plus de détails sur les instructions de préparation, consulter le guide d'installation en ligne.

- Les comptoirs stratifiés carrés ne requièrent aucune préparation vu que le rebord de la surface de cuisson s'appuie directement sur le bord du comptoir.
- Le bord antérieur des comptoirs moulés doit être aplani de 3/4" de chaque côté de la découpe.
- Pour les comptoirs à carreaux, les deux coins avant de l'ouverture doivent être coupés de 3/4" et/ou aplanis si le rebord est arrondi.
- Pour une découpe existante de plus de 30 1/16" de largeur, le chevauchement de 3/4" devra être réduit. Pour une découpe de 29" de largeur, remplacer les pièces de garniture latérales par des pièces plus étroites, qui viennent avec l'ensemble de garnitures latérales en option (consulter les instructions d'installation détaillées).

**Remarque : Ce document n'est destiné qu'à la planification. Pour les directives d'installation détaillées, veuillez consulter le guide d'installation du produit à [appareilselectrolux.ca](http://appareilselectrolux.ca) ou celui fourni avec le produit.**

## Accessoires en option

- Anneau de wok – (318254307).
- Plaque de mijotage – (318254206).
- Fournure : S – (903113-901S).
- Ensemble de panneaux latéraux : S – (903102-901S).
- Dossieret : S – (903111-901S).
- Ensemble de garnitures latérales : S – (903110-901S).

