



## Congélateur

FFFC05M4NW

Dégivrage manuel  
Horizontal de 5 pi<sup>3</sup>



### Dimensions du produit

Hauteur (couverture comprise)	32 5/16"
Largeur	28 5/8"
Profondeur	22"

### Autres caractéristiques faciles d'emploi

Poignée de couleur coordonnée

Offert en :



Blanc  
(W)

## Caractéristiques exclusives

### Panier amovible Store-More<sup>MC</sup>

Un rangement amovible pratique qui permet d'accéder facilement aux petits articles congelés ou à ceux qui sont utilisés le plus souvent.

### Voyant de mise sous tension

En un coup d'œil, vous saurez si votre congélateur fonctionne.

### Sélecteur de température réglable

Choisissez la température correspondant à vos besoins.

### Conduit d'évacuation de dégivrage

Ce drain pratique évacue l'eau lors du dégivrage.

Caractéristiques	
Dégivrage	Manuel
Sélecteur de température réglable	Oui
Éclairage intérieur	
Paniers amovibles Store-More <sup>MC</sup>	1
Système de rangement des aliments	
Conduit d'évacuation de dégivrage	Oui
Poignée de couvercle	Oui
Verrou à clé éjectable	
Voyant de mise sous tension	Oui
Homologations	
ENERGY STAR <sup>®</sup>	
Classement CSA	Domestique
Caractéristiques techniques	
Capacité totale (pi <sup>3</sup> )	5,1
Consommation annuelle (kWh)	242
Coût annuel de l'énergie (0,1065/kWh)	26 \$
Emplacement du point de raccordement de l'alimentation électrique	À l'arrière, en bas à droite
Tension	120 V / 60 Hz / 5 A
Puissance raccordée (kW) à 120 volts <sup>1</sup>	0,6
Intensité à 120 volts (ampères)	5
Circuit minimal exigé (ampères)	15
Poids à l'expédition (approx.)	85 lb

<sup>1</sup>Une prise électrique triphasée reliée à la terre est exigée. La prise doit être correctement reliée à la terre conformément aux ordonnances et codes locaux.

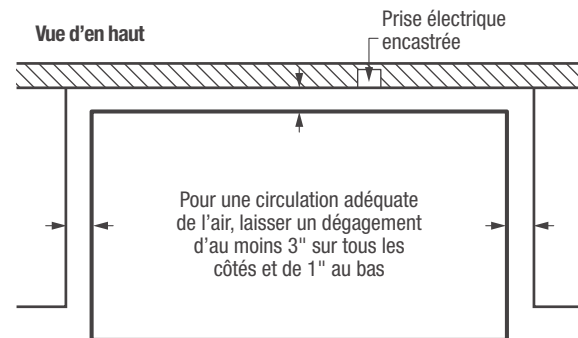
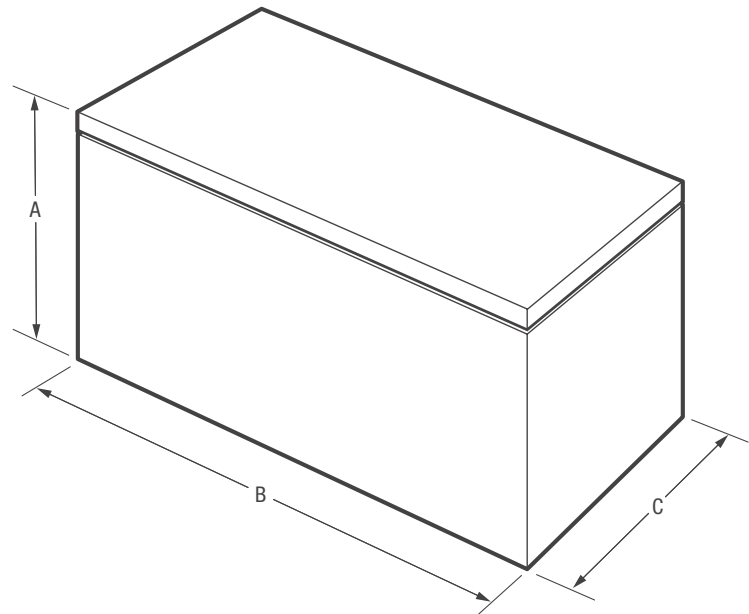

**REMARQUE :** Ce document n'est destiné qu'à la planification. Toujours consulter les codes d'électricité locaux et nationaux. Consulter le guide d'installation du produit à [frigidaire.ca](http://frigidaire.ca) pour obtenir des instructions détaillées sur l'installation.



Dimensions du produit	
A : Hauteur (couvercle compris)	32 5/16"
B : Largeur	28 5/8"
C : Profondeur	22"
Hauteur (avec couvercle ouvert à 90°)	52"

Obtenez des renseignements sur les accessoires à [frigidaire.ca](http://frigidaire.ca)