

## Use & Care Guide

Wave-Touch™ Front-Load Gas & Electric Dryer

## Guide d'utilisation et d'entretien

Sécheuse à gaz et à l'électricité à chargement frontal Wave-Touch<sup>MC</sup>

## Guía de Uso y Cuidado

Secadora eléctrica y a gas de carga frontal Wave-Touch<sup>MC</sup>

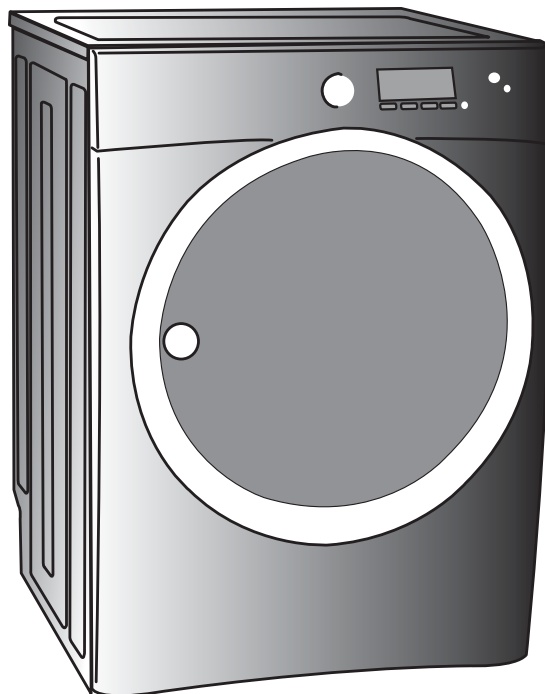

 **Electrolux**

## Veillez lire et conserver ce guide

Merci d'avoir choisi **Electrolux**, la nouvelle marque de qualité en matière d'électroménager. Ce *Guide d'utilisation et d'entretien* fait partie de notre engagement à vous satisfaire et à vous fournir un produit de qualité pendant toute la durée de vie de votre nouvel appareil.

Nous considérons votre achat comme le début d'une nouvelle relation. Pour que nous puissions continuer à vous servir, veuillez utiliser cette page pour enregistrer les renseignements importants concernant ce produit.

## À noter pour s'y reporter rapidement

Date d'achat

Numéro de modèle Electrolux

Numéro de série Electrolux



### REMARQUE

L'enregistrement de votre produit nous permet de mieux vous servir. Vous pouvez l'enregistrer en ligne à l'adresse [www.electroluxappliances.com](http://www.electroluxappliances.com) ou en envoyant la carte d'enregistrement du produit par la poste.

## Des questions?

Pour rejoindre le service sans frais aux États-Unis et au Canada :  
**1 877 4ELECTROLUX (1 877 435-3287)**

Pour obtenir de l'aide et de l'information sur les produits en ligne, visitez le site <http://www.electroluxappliances.com>

## Table des matières

Renseignements.....	2	• Tableau des programmes .....	22
SÉCURITÉ ... ..	3-5	Réglage des options de l'interface utilisateur .....	23-29
Caractéristiques .....	6	• Caractéristiques de l'interface utilisateur .....	23
Instructions d'utilisation .....	7-22	• Sauvegarde des réglages préférés.....	24-25
• Introduction .....	7	• Réglages des préférences.....	26-28
• Bruits d'un fonctionnement normal.....	7	• Autres caractéristiques.....	29
• Utilisation de votre sècheuse .....	8-10	Entretien et nettoyage .....	30
• Sélection d'un programme .....	11-16	Solutions aux problèmes courants.....	31-32
• Température de séchage .....	17	• Problèmes de séchage fréquents.....	31
• Niveau de séchage.....	18	• Liste de vérification avant service .....	32
• Temps de séchage.....	18	Garantie.....	33
• Options .....	19-21	Remarques .....	34

## Mesures de sécurité importantes

**Sachez reconnaître les symboles, les avertissements et les étiquettes de sécurité.**

**Votre sécurité et celle des autres personnes est cruciale.**

De nombreux messages de sécurité importants sont inclus dans le Guide d'utilisation et d'entretien, dans les instructions d'installation et sur votre appareil. Lisez et respectez toujours les messages de sécurité.

Les mesures de sécurité présentées dans ce guide sont identifiées par le mot AVERTISSEMENT ou ATTENTION selon le type de risque présenté ci-dessous.

**⚠ AVERTISSEMENT** Ce symbole vous avertit à propos des situations pouvant causer des dommages matériels, des blessures graves ou même la mort.

**⚠ ATTENTION** Ce symbole vous avertit à propos des situations pouvant causer des dommages matériels ou des blessures.



### REMARQUE

Les instructions données dans ce *Guide d'utilisation et d'entretien* ne sont pas conçues pour couvrir toutes les éventualités ou situations qui pourraient survenir. Faites preuve de bon sens et de prudence durant l'installation, l'emploi et l'entretien de tout appareil ménager.

**Conservez ces instructions pour vous y reporter ultérieurement.**



### AVERTISSEMENT

Pour votre sécurité, l'information contenue dans ces instructions doit être suivie afin de réduire les risques d'incendie ou d'explosion ou pour prévenir les dommages matériels, les blessures ou la mort.

**Vous ne devez ni entreposer, ni utiliser d'essence ou d'autres vapeurs ou liquides inflammables à proximité de cet appareil ou de tout autre appareil électroménager.**

**QUE FAIRE SI VOUS DÉTECTEZ UNE ODEUR DE GAZ :**

- Ne mettez pas d'appareil en marche.
- Ne touchez à aucun commutateur électrique; n'utilisez aucun téléphone de votre domicile.
- Évacuez la pièce, le bâtiment ou la zone touchée.
- En utilisant le téléphone d'un voisin, appelez immédiatement le fournisseur de gaz. Suivez ses instructions.
- Si vous ne pouvez joindre votre fournisseur de gaz, appelez les pompiers.

L'installation et l'entretien de cet appareil doivent être réalisés par un installateur qualifié, un technicien de service ou le fournisseur de gaz.

#### Sécheuse électrique de 240 V

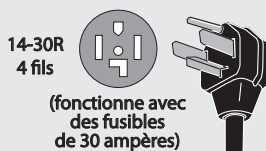
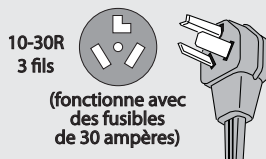

Un cordon d'alimentation certifié UL doit être installé sur les sècheuses électriques (non inclus, sauf pour les modèles fabriqués pour être vendus au Canada).

#### Sécheuse à gaz de 120 V

Prise murale avec mise à la terre



Cordon électrique muni d'une fiche à trois broches avec mise à la terre

Évitez tout risque d'incendie ou de choc électrique. N'utilisez pas de rallonge électrique ni de fiche d'adaptation et n'enlevez pas la broche de mise à la terre du cordon d'alimentation. Le non-respect de cet avertissement peut entraîner des blessures graves, un incendie ou la mort.

## AVERTISSEMENT - RISQUE D'INCENDIE

Pour réduire les risques d'incendie, de choc électrique, de blessures ou de dommages à la propriété lors de l'utilisation de cette laveuse, suivez les consignes ci-dessous : Tout défaut de se conformer à ces avertissements pourrait entraîner de graves blessures.

Vous pouvez être tué ou blessé grièvement si vous ne suivez pas ces instructions de sécurité importantes :

### PRÉVENTION DES INCENDIES

- Ne séchez pas d'articles qui ont préalablement été lavés, trempés ou éclaboussés avec de l'essence, des solvants, du kérosène, des huiles de cuisson, de la cire, etc. Ne rangez pas ces articles sur la sècheuse ou près de celle-ci. Ces substances dégagent des vapeurs qui pourraient s'enflammer ou exploser.
- Ne mettez pas d'articles ayant été exposés à des huiles de cuisson dans votre sècheuse. Les articles contaminés avec des huiles de cuisson peuvent contribuer à une réaction chimique qui pourrait causer l'inflammation de la charge.
- Ne séchez pas d'articles contenant du caoutchouc, du plastique ou des matériaux similaires, par exemple des soutiens-gorge, des galoches, des tapis, des dossards, des pantalons pour bébé, des sacs de plastique, des oreillers qui pourraient fondre ou brûler. Dans des conditions particulières, certains caoutchoucs, lorsqu'ils sont chauffés, peuvent prendre en feu par combustion spontanée.
- Nettoyez le filtre à charpie avant et après chaque utilisation. L'intérieur de la sècheuse, le compartiment du filtre à charpie et le conduit d'évacuation doivent être nettoyés environ tous les 18 mois par un technicien qualifié. Une accumulation excessive de fibres et de peluches dans ces endroits peut entraîner un mauvais fonctionnement de la sècheuse et présenter un risque d'incendie. Reportez-vous à la section Entretien et nettoyage.

### AVERTISSEMENT

#### RISQUE D'INCENDIE

La sècheuse produit de la charpie inflammable. La sècheuse doit être branchée à une évacuation extérieure. Inspectez régulièrement l'ouverture de l'évacuation extérieure et retirez toute accumulation de charpie près de l'ouverture et de la région avoisinante.

- N'utilisez pas la sècheuse si le filtre à charpie est bloqué, endommagé ou manquant. Cela pourrait provoquer un risque d'incendie, une surchauffe et les tissus pourraient être endommagés.

- N'obstruez pas le débit d'air de ventilation. Ne placez pas de lessive ou de tapis contre l'avant ou l'arrière de la sècheuse.
- En tout temps, ne vaporisez aucun type d'aérosol dans, ou près de la sècheuse.
- N'utilisez pas de produit assouplissant ou de produit pour éliminer l'électricité statique, à moins qu'il le soit recommandé par le fabricant du produit assouplissant ou du produit.
- Arrêtez la sècheuse si vous entendez un bruit de grincement, de frottement ou d'abrasion ou tout autre bruit inhabituel. Cela pourrait être le signe d'une défectuosité mécanique et pourrait causer un incendie ou des blessures graves. Communiquez immédiatement avec un technicien qualifié.
- Tout défaut de se conformer à ces avertissements pourrait entraîner un incendie, de graves blessures ou des dommages aux pièces en plastique et en caoutchouc de l'appareil.

### PROTECTION DES ENFANTS

- Ne laissez pas les enfants grimper sur la sècheuse ou jouer autour de celle-ci. Assurez une supervision attentive lorsque l'appareil est utilisé près des enfants. Lorsque les enfants grandissent, enseignez-leur comment utiliser les appareils électroménagers de façon appropriée et sécuritaire.
- Détruisez le carton, les sacs en plastique et tout matériau d'emballage externe immédiatement après le déballage de la sècheuse. Les enfants pourraient les utiliser pour jouer. Le carton recouvert de tapis, de couvertures ou de feuilles de plastique peuvent devenir étanches à l'air.
- Tenez les produits de lavage hors de la portée des enfants. Pour prévenir les blessures, respectez tous les avertissements des étiquettes des produits.
- Avant de mettre la sècheuse hors service ou au rebut, enlevez la porte pour éliminer les risques d'enfermement.
- Tout défaut de se conformer à ces avertissements pourrait entraîner de graves blessures.

## Mesures de sécurité importantes (suite)

### PRÉVENTION DES BLESSURES

- Pour éliminer tout risque de choc électrique et assurer le bon fonctionnement de l'appareil, la sècheuse doit être installée et mise à la terre par un technicien autorisé en vertu des règlements locaux. Les instructions d'installation sont situées dans la sècheuse et sont destinées à l'installateur. Reportez-vous aux **INSTRUCTIONS D'INSTALLATION** pour consulter les procédures de mise à la terre détaillées. Si la sècheuse est déplacée vers un autre endroit, vous devez la faire vérifier et réinstaller par un technicien qualifié.
- Pour prévenir les blessures ou les dommages à la sècheuse, le cordon d'alimentation d'une sècheuse au gaz doit être branché dans une prise à trois fiches mise à la terre et polarisée. La fiche de mise à la terre ne doit jamais être retirée. N'utilisez jamais un tuyau de gaz pour effectuer la mise à la terre de la sècheuse. N'utilisez pas de rallonge électrique ni de fiche d'adaptation.
- Débranchez TOUJOURS la sècheuse de l'alimentation électrique avant de procéder à un entretien ou un nettoyage. Le non-respect de cette procédure peut causer des décharges électriques ou des blessures.
- N'utilisez pas de nettoyant en vaporisateur lorsque vous nettoyez l'intérieur de la sècheuse. Cela pourrait générer des fumées dangereuses ou des décharges électriques.
- Pour éviter tout risque de blessure, ne mettez pas la main à l'intérieur de la sècheuse si le tambour est en mouvement. Attendez que la sècheuse s'arrête complètement avant de mettre la main dans le tambour.

### PRÉVENTION DES BLESSURES ET DES DOMMAGES À LA SÈCHEUSE

- Toutes les réparations et l'entretien doivent être effectués par un fournisseur autorisé à moins d'avis contraire dans ce **Guide d'utilisation et d'entretien**. Utilisez seulement des pièces d'origine autorisées.
- Ne modifiez pas les commandes.
- N'installez pas ou n'entrez pas la sècheuse dans un endroit où elle sera exposée aux intempéries.
- Un limiteur thermique éteint automatiquement le moteur si une situation peu probable de surchauffe survient (sècheuses électriques seulement). Un technicien de service doit remplacer le limiteur thermique une fois la défektivité corrigée.
- Tout défaut de se conformer à ces avertissements pourrait entraîner de graves blessures.

### ATTENTION

En vertu de la loi sur l'eau potable et les produits toxiques « Safe Drinking Water and Toxic Enforcement Act », la Californie publie une liste des substances chimiques reconnues par l'État comme pouvant causer le cancer ou perturber les fonctions normales de reproduction. Les fabricants sont tenus d'ajouter des avertissements sur les étiquettes de leurs produits si ces derniers contiennent l'une ou l'autre des substances chimiques figurant sur la liste. Sont inclus dans cette liste, la suie et le monoxyde de carbone, deux substances pouvant être produites durant le fonctionnement de cet appareil.

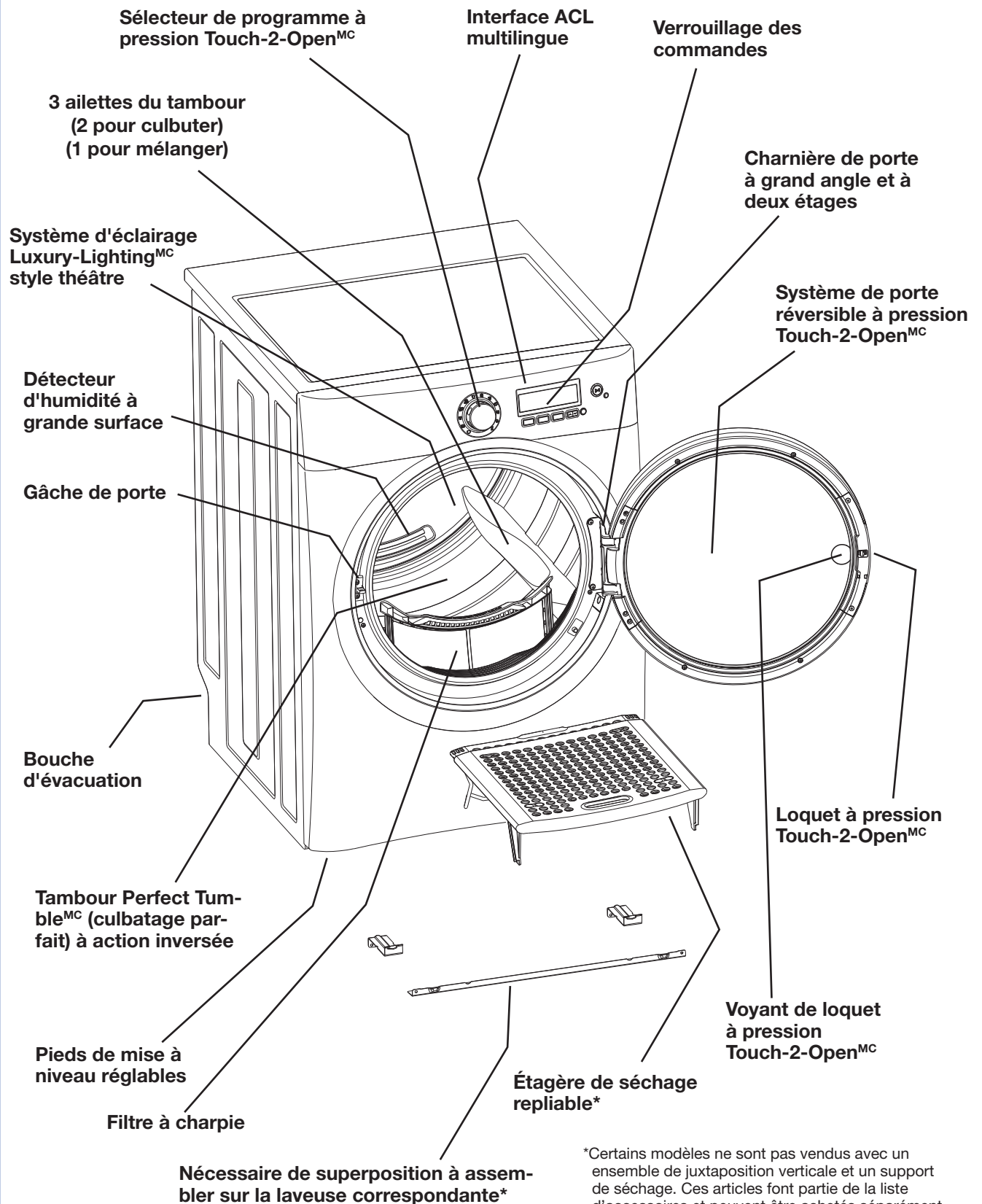

\*Certains modèles ne sont pas vendus avec un ensemble de juxtaposition verticale et un support de séchage. Ces articles font partie de la liste d'accessoires et peuvent être achetés séparément.

## Introduction

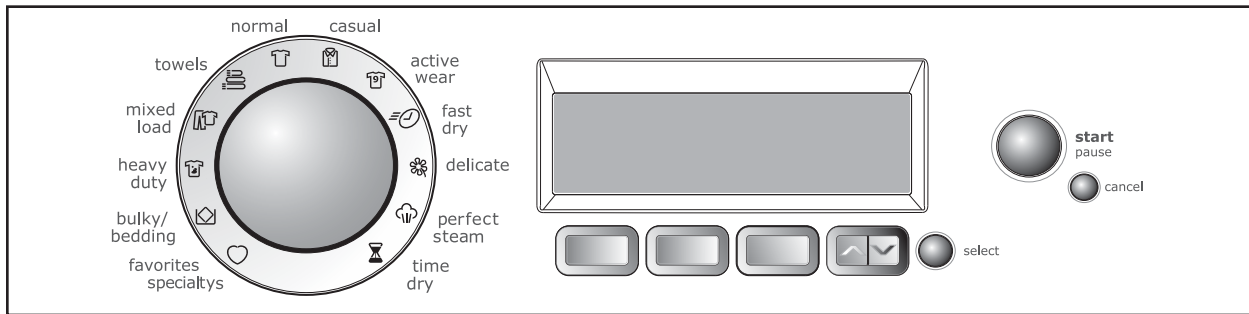

### Pour utiliser votre sècheuse, suivez les étapes de base suivantes :

1. Vérifiez et nettoyez le filtre à charpie. (Reportez-vous à la page 8.)
2. Chargez la sècheuse. (Reportez-vous à la page 8.)
3. Sélectionnez le programme souhaité. (Reportez-vous à la page 9, aux pages 11 à 14 et à la page 22.)
4. Sélectionnez les options et les réglages désirés. (Reportez-vous aux pages 9, 17, 18 et aux pages 19 à 20.)
5. Démarrez l'appareil. (Reportez-vous à la page 10.)

## Bruits d'un fonctionnement normal

Il est possible que vous entendiez ou non les sons provenant de votre nouvelle sècheuse :

- A. **SOUPAPE D'EAU** L'écoulement d'eau est contrôlé par des électrovannes. Il est possible que vous entendiez des cliquetis durant le fonctionnement lorsque la soupape s'ouvre et se ferme pour contrôler l'écoulement d'eau.
- B. **ROULEMENTS DE SUSPENSION** Le tambour de la sècheuse est soutenu par un ensemble de roulements de suspension. Il est possible que vous entendiez parfois un son de battement ou de roulement lorsque la sècheuse démarre. Cela peut se produire si la sècheuse n'a pas été utilisée pendant un certain temps, ou lorsqu'une lourde charge est restée dans le tambour de la sècheuse pendant une longue période, ce qui crée temporairement un endroit plat sur le bord du roulement. Le bruit devrait se dissiper lors du fonctionnement de la sècheuse et de la disparition des plats.
- C. **PERFECT TUMBLE™ (Culbutage léger)** Lorsque vous sélectionnez l'option de **culbutage perfecta** inversé, vous entendez de manière intermittente la sècheuse s'arrêter, faire une pause, puis repartir dans le sens inverse.
- D. **SYSTÈME DE VENTILATION** Votre sècheuse est équipée d'un système de traitement de l'air à grand volume. Dans certaines installations, il est possible d'entendre des sons liés au mouvement de l'air dans la sècheuse, y compris du conduit, du ventilateur et du système d'évacuation. Cela est parfaitement normal et peut varier selon la taille et le type de la charge.
- E. **SOUPAPE À GAZ** (Modèles à gaz uniquement.) L'écoulement du gaz est contrôlé par des

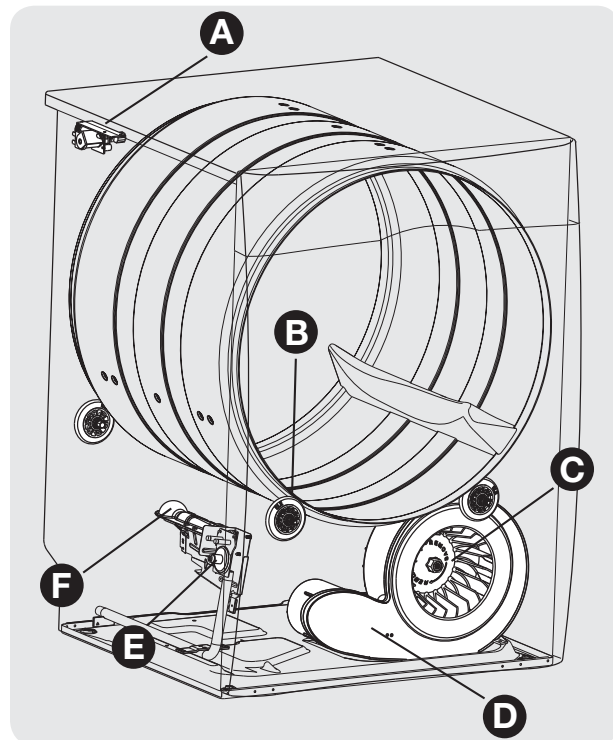

électrovannes. Il est possible que vous entendiez des cliquetis durant le fonctionnement lorsque la soupape s'ouvre et se ferme pour contrôler l'écoulement du gaz.

- F. **BRÛLEUR À GAZ** (Modèles à gaz uniquement.) Lorsque le brûleur fonctionne, il est possible que vous entendiez des sons produits par le mélange de l'air et des flammes. Ce bruit est normal et ne sera audible que lorsque le gaz est allumé dans le tube de combustion.

## Utilisation de votre sècheuse

### AVANT D'UTILISER VOTRE SÈCHEUSE

Veillez lire les instructions importantes contenues dans cette section du *Guide d'utilisation et d'entretien* avant d'utiliser votre sècheuse.

#### **AVERTISSEMENT**

Pour réduire les risques d'incendie, de choc électrique ou de blessures, lisez les **MESURES DE SÉCURITÉ IMPORTANTES** contenues dans ce Guide d'utilisation et d'entretien avant d'utiliser votre sècheuse.

### INSTRUCTIONS D'UTILISATION DE LA SÈCHEUSE

#### 1. Préparez les articles à sécher.

Faites sécher les articles de tissu, de poids et de fabrication similaires ensemble dans la même charge.

Séparez les articles foncés des articles pâles. Séparez les articles qui produisent de la charpie de ceux qui attirent celle-ci.

Vérifiez s'il reste des taches qui n'ont pas été éliminées durant le lavage. Répétez le processus d'élimination des taches et lavez les articles de nouveau avant de les faire sécher. Il est possible que la sècheuse rende permanente certaines taches.

Placez les articles délicats ou petits dans un sac-filet.

Assurez-vous que les boucles, boutons et garnitures résistent à la chaleur et qu'ils n'endommageront pas la surface du tambour. Fermez les fermetures à glissière, les agrafes et les attaches de type Velcro<sup>MD</sup>. Attachez les cordes et les ceintures pour éviter les accrocs et l'emmêlement.

#### 2. Assurez-vous que le filtre à charpie est propre et en place.

En effet, un filtre à charpie propre favorise le bon fonctionnement de la sècheuse.

#### 3. Mettre les articles dans la sècheuse et fermer la porte.

Mettez les articles dans l'appareil sans le surcharger. Une charge mouillée moyenne remplit le tiers ou la moitié du tambour. Pour assurer un séchage uniforme et éliminer le plus possible le froissage, les articles doivent disposer d'un espace suffisant pour culbutter librement.

Si désiré, ajoutez une feuille d'assouplissant au début du programme.

Pour économiser de l'énergie et du temps, et

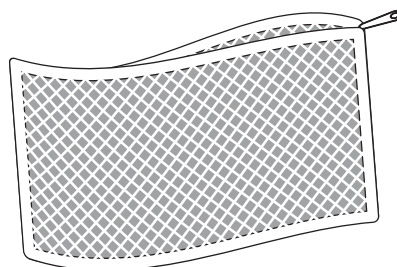

(Sac-filet non compris).

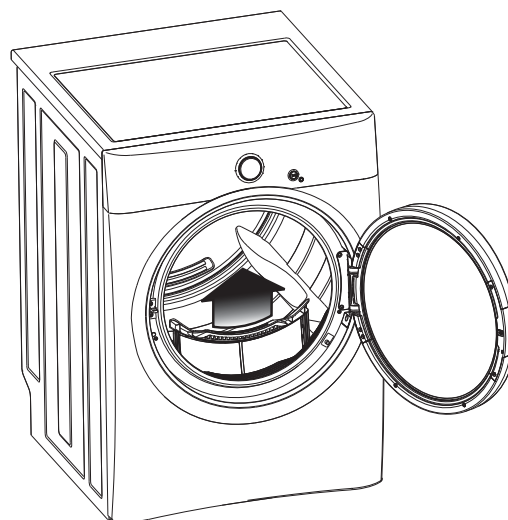

## INSTRUCTIONS D'UTILISATION DE LA SÈCHEUSE (suite)

pour éviter un séchage inégal et la formation de plis, ne surchargez pas la sècheuse.

Lorsque vous faites sécher des articles volumineux, ne mettez que deux ou trois articles en même temps dans la sècheuse. Remplissez ensuite la sècheuse à l'aide d'articles de petites ou de moyennes dimensions.

Pour les articles délicats ou de très petites dimensions, ajoutez deux ou trois articles semblables pour améliorer le culbutage.

### 4. Sélectionner le programme et les réglages appropriés pour chaque charge.

#### REMARQUE

Le séchage prolongé peut causer le froissage, le rétrécissement, la formation de charpie, l'accumulation d'électricité statique et rendre les articles rugueux.

Tournez le sélecteur de programme dans un sens ou dans l'autre pour choisir le programme désiré. L'icône du programme choisi s'allumera et si l'option de description du programme est activée, le nom du programme, ainsi que la durée approximative de ce dernier s'afficheront sur l'écran de l'interface utilisateur pendant cinq secondes. Appuyez sur n'importe quelle touche pour passer l'interface utilisateur et pouvoir sélectionner les options et les réglages désirés. Consultez la section « Sélection des programmes » de ce guide pour obtenir une description de chaque programme.

Si aucune touche n'est enfoncée, l'écran de l'interface utilisateur affichera automatiquement après cinq secondes la température de séchage par défaut, le niveau de séchage (Séchage automatique) ou le temps de séchage (Séchage minuté), la durée du culbutage prolongé et les options du programme sélectionné. Consultez la section « Tableau de réglage des programmes » de ce guide pour connaître les réglages offerts pour chaque programme.

Pour modifier les réglages, appuyez sur les touches Température, Niveau de séchage (Séchage automatique) ou Temps de séchage (Séchage minuté) et culbutage prolongé pour faire défiler la liste des réglages désirés. Appuyez sur la touche de défilement vers le haut ou vers le bas, sous le menu **options** pour faire défiler les **options** offertes. Appuyez sur la touche **SELECT** (Sélectionner) pour ajouter ou supprimer des **options**. La durée approximative du programme s'affichera dans le haut de l'écran.

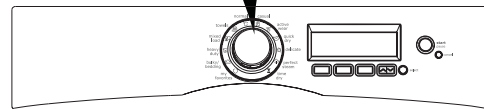
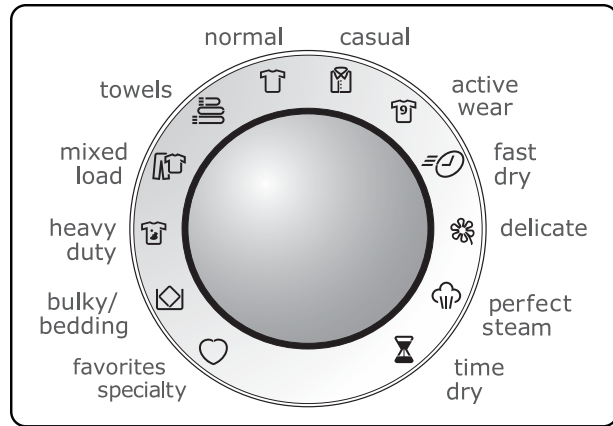

Lorsque vous tournez le sélecteur de programme, le programme et la durée approximative du programme s'affichent pendant cinq secondes sur l'écran de l'interface utilisateur. Appuyez sur n'importe quelle touche pour passer l'interface utilisateur et pouvoir sélectionner les options et les réglages désirés.

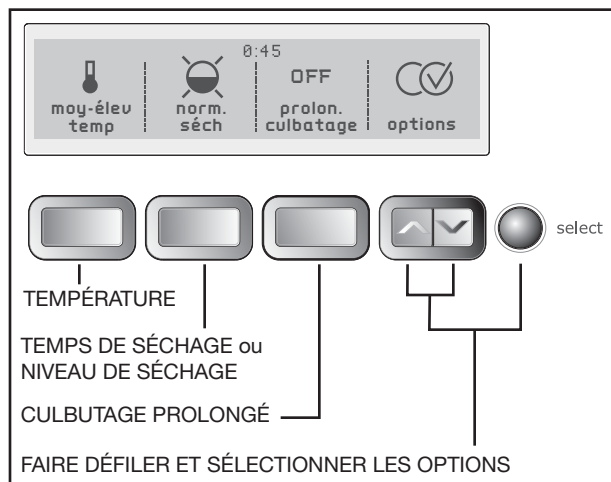

## INSTRUCTIONS D'UTILISATION DE LA SÈCHEUSE (suite)

### REMARQUE

Afin d'assurer un lavage adéquat de vos articles, les réglages et les options ne sont pas tous disponibles pour chaque programme. Si un réglage ne convient pas au programme sélectionné, celui-ci ne s'affichera pas.

Les modifications apportées à un programme sont mémorisées et les réglages seront utilisés chaque fois que le programme sera sélectionné à l'avenir.

Pour rétablir les réglages par défaut, sélectionnez **réinitialisation** sous l'option **régl préf** en dessous des touches de défilement des **options**.

Pour personnaliser et sauvegarder jusqu'à trois programmes en mode non personnalisé et neuf programmes supplémentaires en mode personnalisé, consultez les sections de l'interface utilisateur de ce guide intitulées **enreg préf** (enregistrement des préférences) et **mode personnalisé**.

### 5. Commencez le programme.

Fermez la porte et appuyez sur la touche **START** (Départ) pour amorcer le programme. La sècheuse ne fonctionne pas lorsque la porte est ouverte. Pour interrompre le programme, appuyez sur la touche **PAUSE** (Pause) ou ouvrez simplement la porte. Appuyez de nouveau sur **START** (Départ) pour reprendre le programme. Appuyez sur **CANCEL** (Annuler) pour arrêter le programme.

Pour changer de programme lorsque la sècheuse est en marche, appuyez sur **CANCEL** (Annuler), sélectionnez un nouveau programme, puis remettez la sècheuse en marche.

Pour modifier la **température**, le **niveau de séchage** ou le **temps de séchage**, la durée du **culbutage prolongé** ou les options lorsque la sècheuse est en marche, appuyez sur **PAUSE** (Pause), sélectionnez les nouveaux réglages et remettez la sècheuse en marche.

Un bip est émis à la fin du programme, et à l'occasion pendant le programme culbutage prolongé et élimination des plis, lorsque l'option alarme humidité est activée pour vous avertir que le séchage est terminé.

À la fin du programme, l'affichage indiquera **TERMINÉ** et la lumière du tambour s'allumera. Retirez les articles immédiatement et suspendez-les ou pliez-les.

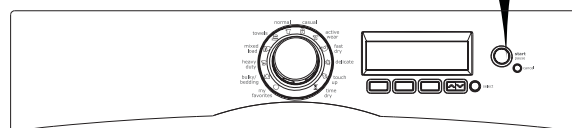
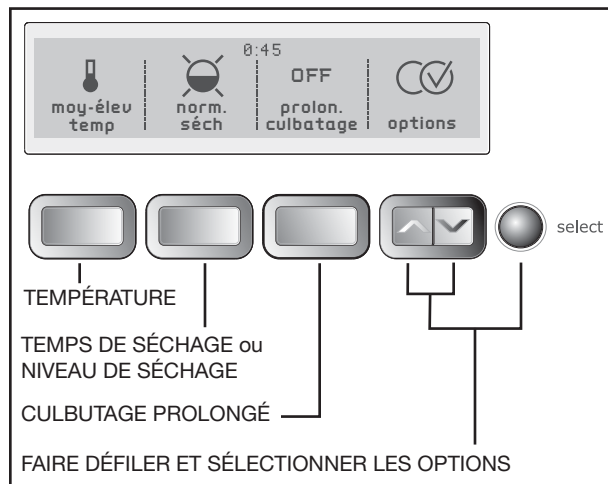

### IMPORTANT

Nettoyez le filtre à charpie après chaque séchage. Le message **NET. FILTRE** s'affichera à la fin du programme pour vous rappeler d'enlever la charpie qui se trouve sur le filtre.

## Sélection des programmes

Tournez le sélecteur de programme dans un sens ou dans l'autre vers le programme désiré. L'icône du programme sélectionné s'allumera. Tournez le sélecteur de programme pour prolonger le séchage ou replacez-le à sa position initiale.



### Pour de meilleurs résultats

Suivez les instructions sur les étiquettes des articles à sécher.

Pour changer de programme lorsque la sècheuse est en marche, appuyez sur **CANCEL** (Annuler) avant de sélectionner un nouveau programme. Si vous modifiez simplement la sélection avec le bouton du sélecteur de programme, le programme ne changera pas.

## PROGRAMMES SÉCHAGE AUTOMATIQUE

Les programmes séchage automatique déterminent la durée de séchage exacte pour chaque charge. Les capteurs d'humidité situés à l'arrière du tambour de la sècheuse détectent le niveau d'humidité des articles pendant qu'ils culbutent à l'air chaud. Ces programmes permettent de faire sécher automatiquement les articles à la température sélectionnée et au niveau de séchage désiré.

Les programmes séchage automatique permettent d'économiser temps et énergie, et de protéger les tissus. Lorsque la charge atteint le niveau de séchage sélectionné, l'appareil continue de culbuter, sans chauffer, en mode refroidissement. Cela permet de réduire le froissage et facilite la manipulation des articles pendant le déchargement.

Le temps de séchage varie en fonction de l'importance de la charge, de son taux d'humidité et des types de tissus. Si une charge est trop petite ou presque sèche, les capteurs peuvent ne pas détecter suffisamment d'humidité pour continuer le programme, ce qui peut mettre fin à ce dernier après quelques minutes. Le cas échéant, sélectionnez le programme séchage minuté) pour de telles charges.

La température et l'humidité ambiantes, le type d'installation, la tension électrique ou la pression de gaz peuvent également influencer sur le temps de séchage.

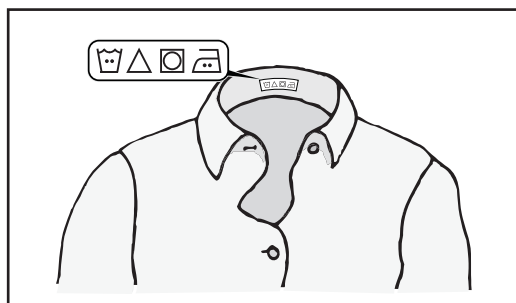
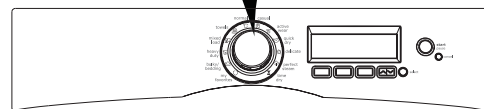
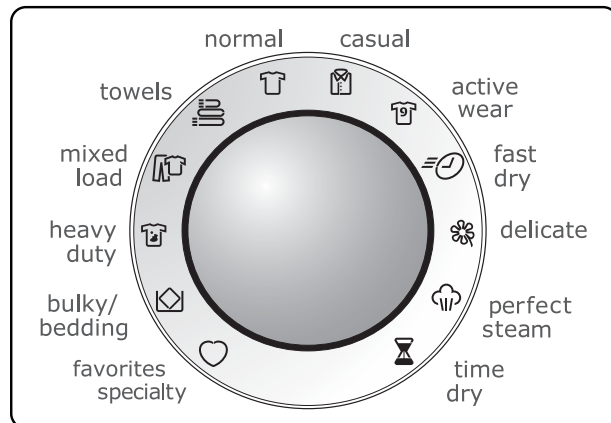

## PROGRAMMES Séchage automatique

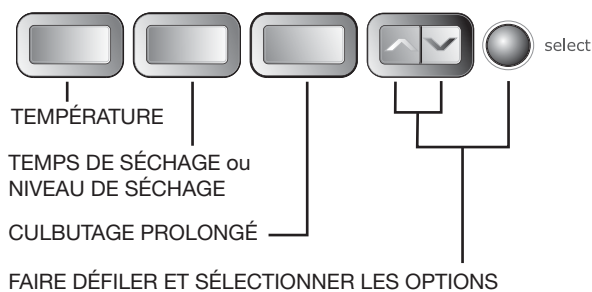
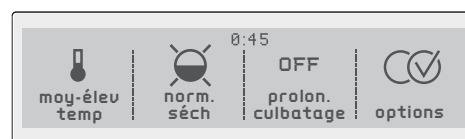

## PROGRAMMES DE SÉCHAGE AUTOMATIQUE (suite)

### NORMAL (NORMAL)

Sélectionnez ce programme pour sécher des articles du quotidien comme les tissus en coton et les draps.

### TOWELS (SERVIETTES)

Sélectionnez ce programme pour sécher des articles volumineux comme les serviettes et les tapis de bain.

### MIXED LOAD (LAV. MIXTE)

Sélectionnez ce programme pour sécher des tissus divers.

### HEAVY DUTY (ROBUSTE)

Sélectionnez ce programme pour sécher des articles faits en tissus robustes, comme les jeans et les salopettes.

### BULKY/BEDDING (ART. VOL./LITERIE)

Sélectionnez ce programme pour sécher la literie et les articles volumineux comme les douillettes, les couvertures, les sacs de couchage et les parkas.

### CASUAL (TOUT-ALLER)

Sélectionnez ce programme pour sécher les articles en coton et en fibres mélangées ne nécessitant aucun repassage.

### ACTIVE WEAR (VÊT. PLEIN AIR)

Sélectionnez ce programme pour sécher les vêtements de sport légers et faits en fibres synthétiques, dont les articles faits en tissus extensibles.

### DELICATE (DÉLICATS)

Sélectionnez ce programme pour sécher les tricotés et les tissus délicats.

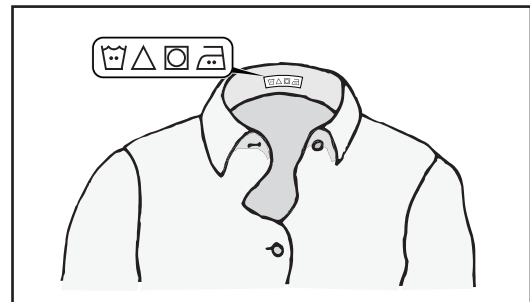
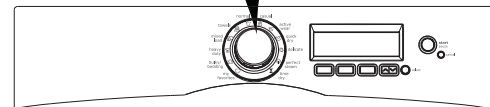
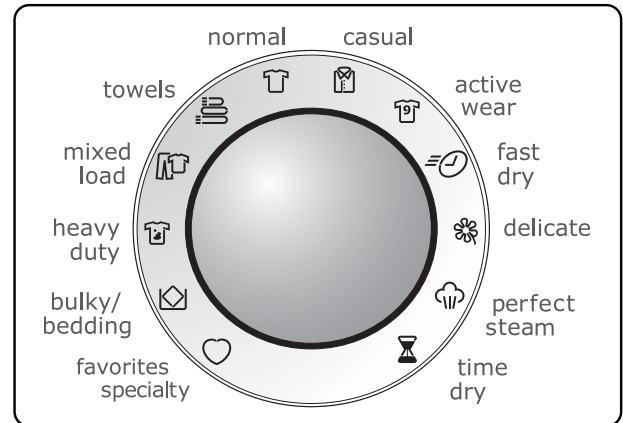

## PROGRAMMES Séchage automatique

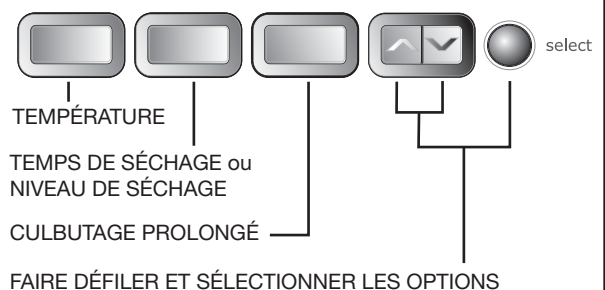
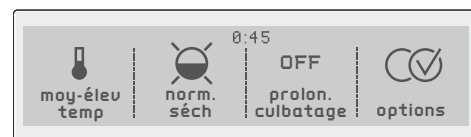

## PROGRAMMES DE SÉCHAGE MINUTÉ

### TIME DRY (SÉCH. MIN.)

Pour sélectionner manuellement le temps de séchage, tournez le sélecteur de programme à **time dry** (séchage minuté) et appuyez sur le bouton temps de séchage pour sélectionner un temps de séchage pouvant s'élever jusqu'à 90 minutes à l'aide des intervalles de 15 minutes. Sélectionnez la température de séchage désirée. Il est impossible de sélectionner un niveau de séchage avec la fonction de séchage minuté.

### AVERTISSEMENT

#### RISQUE D'INCENDIE

Pour éviter tout risque d'incendie, n'utilisez pas de chaleur pour sécher des articles contenant des plumes ou du duvet, du caoutchouc mousse, du plastique ou des matériaux à texture caoutchouteuse. Utilisez le programme TIME DRY (Séchage minuté) avec le réglage AIR (sans chaleur).

### FAST DRY (SÉCHAGE RAPIDE)

Sélectionnez ce programme pour sécher rapidement un petit nombre d'articles en 14 minutes.

### PERFECT STEAM™ (VAPEUR PARF)

Sélectionnez ce programme pour rafraîchir des articles, en éliminer l'odeur ou la statique en vaporisant une quantité adéquate de vapeur sur les vêtements laissés dans la sècheuse, rangés dans un garde-robe ou un tiroir trop plein ou sortis d'une valise. Les articles culbuteront pendant 15 minutes à **élevée température** pendant que de la vapeur sera vaporisée à l'intérieur du tambour.

### REMARQUE

Il n'est pas recommandé d'utiliser de l'assouplisseur en feuille avec les programmes ou options de vapeur, car cela pourrait entraîner la formation de taches sur les vêtements.

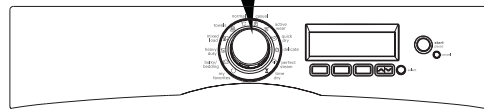
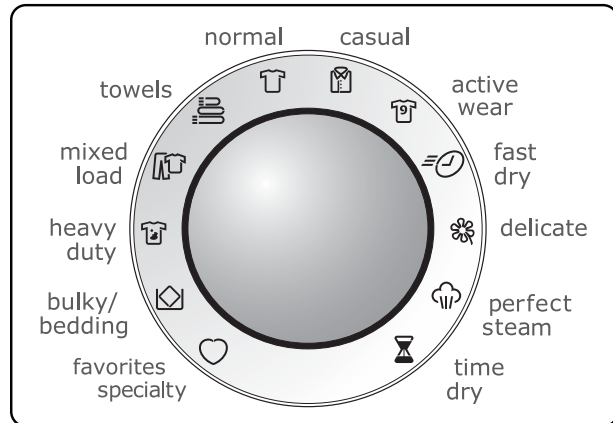

## PROGRAMMES DE SÉCHAGE MINUTÉ

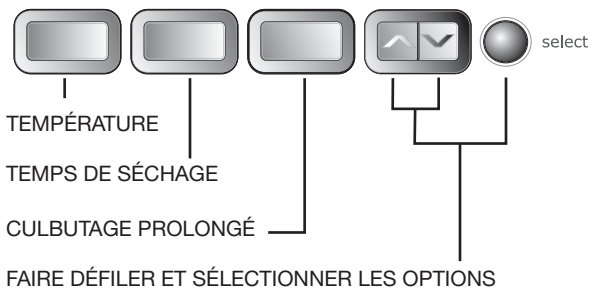
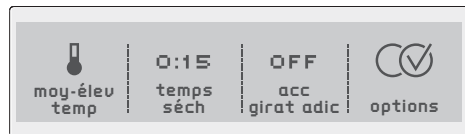

## Sélection des programmes (suite)

### PROGRAMMES SPÉCIAUX

Pour accéder aux cycles spéciaux de la sècheuse:

- Tournez le sélecteur de programme à **favorites** (préférences)/**specialty** (spéciaux).
- Appuyer sur la touche sous le LCD qui convient a **programmes spéciaux**.
- Tourner le bouton du sélecteur de cycle pour défiler d'un bout a l'autre de la liste de programmes spéciaux disponible.
- Appuyez sur **START** (Mise en marche) pour commencer le programme.

### JEANS

Sélectionnez ce cycle spécial pour faire sécher une charge complète de jeans.

### RÉCHAUFFAGE

Ce cycle spécial permet de réchauffer une charge d'articles laissés dans le tambour après le séchage ou pour réchauffer quelques articles déjà séchés.

### JOUETS EN PELUCHE

Sélectionnez ce cycle spécial pour faire sécher des animaux en peluche et des jouets souples conçus pour être séchés par culbutage. Protégez le fini du tambour de votre sècheuse et maximisez la durée de vie des jouets en les plaçant dans une taie d'oreiller dont vous nouerez l'extrémité avant le séchage.

### LITERIE POUR PETITS ANIMAUX

Sélectionnez ce cycle spécial pour faire sécher des articles de literie, des coussins et des couvertures pour petits animaux.

### VAPEUR RAPIDE

Relâcher rapidement une charge de linge sèche avec de la vapeur en 15 minutes.



## REMARQUE

Pour éviter les taches dans le cycle **VAPEUR RAPIDE**, ne pas utiliser les feuilles assouplissantes avec la vapeur.

### DOUILLETTE

Pour l'utilisation avec des édredons de grande dimension, utiliser une température douce pour sécher l'édredon en sa totalité sans endommager le rembourrage ou les matières de rembourrages.

### VÊTEMENTS D'ENFANT

Sélectionnez ce cycle spécial pour faire sécher des vêtements d'enfant et de bébé lorsque vous désirez diminuer la quantité d'allergènes.

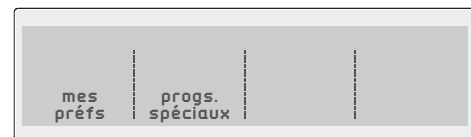
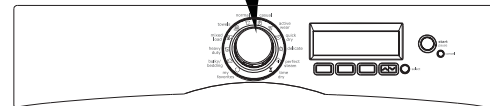
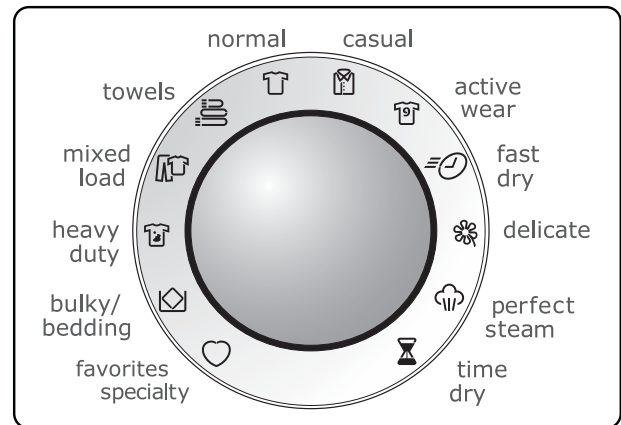

### NETT. AIR

Pour les articles secs ayant été utilisés ou portés, mais qui sont toujours propre et n'ont pas besoin d'être lavés dans un cycle de lavage complet. Ce cycle utilise une combinaison de vapeur et de hautes températures pour réduire les allergènes tout rafraîchissant une charge complète de vêtements secs.



## REMARQUE

Eviter de mettre des articles avec des taches dans la sècheuse. Une tache passée inaperçue peut devenir permanente avec l'application de la chaleur. Traiter les taches totalement dans la laveuse avant de placer le linge dans la sècheuse. Aussi pour éviter la présence de taches dans **NETT. AIR**, n'utiliser pas de feuille d'assouplissant avec de la vapeur.

### LAINES

Utiliser le cycle **LAINES** avec du linge en laine lavable- vérifier l'étiquette de soin pour donner un entretien adéquat au vêtement. Pour aider vos articles en laine à conserver leur forme, l'utilisation de grille est recommandée.

## Sélection des programmes (suite)

### MY FAVORITES (Mes préférences)

Pour sélectionner l'un de vos trois programmes préférés :

- Tournez le sélecteur de programme à **favorites** (préférences)/**specialty** (spéciaux).
- Appuyez sur la touche sous le LCD qui convient à **mes préfs** pour afficher les programmes préférés.
- Appuyez sur le bouton correspondant à votre programme préféré. Le programme personnalisé, les réglages et les options que vous avez sauvegardés s'afficheront automatiquement.
- Appuyez sur **START** (Mise en marche) pour commencer le programme.

Par exemple, pour sélectionner vos réglages pour le programme **mes chemises**, tournez le sélecteur de programme à **favorites** (préférences)/**specialty** (spéciaux). Appuyez sur la touche sous **mes préfs**. Appuyez sur le bouton correspondant à **mes chemises**, puis appuyez sur **START** (Mise en marche).

(Consultez le point **Enregistrement des préférences** de la section « Réglage des préférences de l'interface utilisateur » de ce guide pour connaître les instructions qui vous permettront de personnaliser jusqu'à

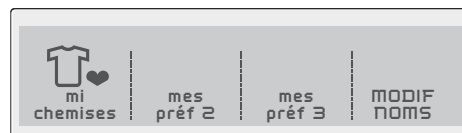
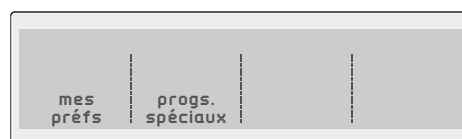
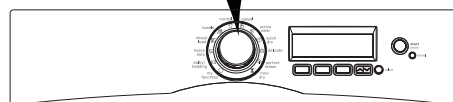
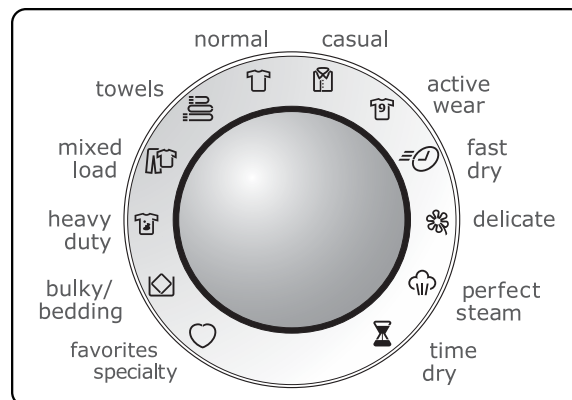

## MES PRÉFÉRENCES (suite)

trois programmes.)

Si plus d'un utilisateur a été ajouté au mode personnalisé :

- Le nom de l'utilisateur actuel s'affiche lorsque la sècheuse est allumée et que le mode personnalisé est activé.
- Appuyez sur le bouton situé sous **OK** pour continuer à utiliser les programmes préférés de cet utilisateur.
- L'icône de la dernière utilisation de ce programme s'allumera.
- Tournez le sélecteur de programme à **favorites** (préférences)/**specialty** (spéciaux).
- Appuyez sur la touche sous le LCD qui convient à **mes préfs** pour afficher les programmes préférés.
- Sélectionnez l'un des trois programmes personnalisés en appuyant sur le bouton correspondant.
- Appuyez sur le bouton **START** (Mise en marche).

Pour changer d'utilisateur :

- Appuyez sur le bouton **SELECT** (Sélectionner) pendant que la sècheuse est en marche et indique le nom de l'utilisateur.
- Appuyez sur le bouton situé sous **modif util**.
- Sélectionnez le nom d'un autre utilisateur.
- Appuyez sur **QUIT**.
- L'icône de la dernière utilisation de ce programme s'allumera.
- Tournez le sélecteur de programme à **favorites** (préférences)/**specialty** (spéciaux).
- Appuyez sur la touche sous le LCD qui convient à **mes préfs** pour afficher les programmes préférés.
- Sélectionnez l'un des trois programmes personnalisés en appuyant sur le bouton correspondant.
- Appuyez sur le bouton **START** (Mise en marche).

Pour sélectionner un utilisateur dont le nom ne s'affiche pas lorsque la sècheuse est en marche :

- Appuyez sur le bouton des **OPTIONS** pour naviguer jusqu'à l'option réglage des préférences et appuyez sur le bouton **SELECT** (Sélectionner).
- Au besoin, appuyez sur le bouton des **OPTIONS** pour naviguer jusqu'à l'option **CUSTOM MODE** (Mode personnalisé) et appuyez sur le bouton **SELECT** (Sélectionner).
- Appuyez sur le bouton correspondant au nom de l'utilisateur.
- L'icône de la dernière utilisation de ce programme s'allumera.
- Tournez le sélecteur de programme à **favorites** (préférences)/**specialty** (spéciaux).
- Appuyez sur la touche sous le LCD qui convient à **mes préfs** pour afficher les programmes préférés.
- Sélectionnez l'un des trois programmes personnalisés en appuyant sur le bouton correspondant.
- Appuyez sur le bouton **START** (Mise en marche).
- (Consultez le point **mode personnalisé** de la section « Réglage des préférences de l'interface utilisateur » de ce guide pour connaître les instructions qui vous permettront d'entrer de nouveaux utilisateurs et le nom des programmes préférés.)

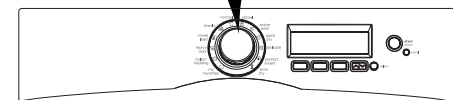
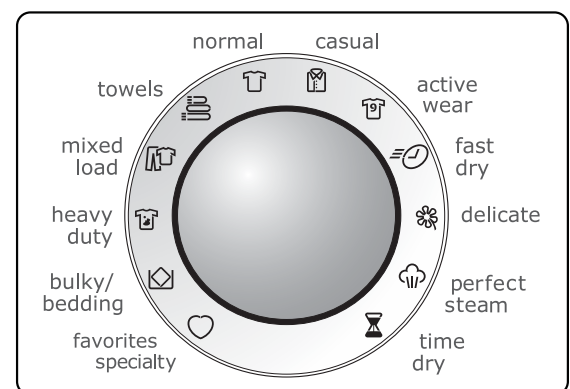
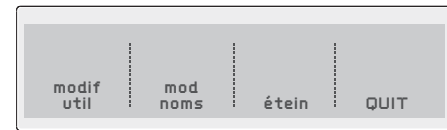

## Température de séchage

La température de séchage appropriée s'affichera automatiquement pour le programme sélectionné.



### Pour de meilleurs résultats

Suivez les instructions sur les étiquettes des articles à sécher.

Pour changer la température par défaut, appuyez sur le bouton **température** pour naviguer jusqu'au réglage désiré.

Pour protéger vos articles, certaines températures de séchage ne sont pas offertes avec chaque programme. Si une température ne convient pas au programme choisi, celle-ci ne s'affichera pas.

La température sélectionnée pour ce programme sera utilisée chaque fois que ce programme sera sélectionné à l'avenir.



### REMARQUE

Pour changer la température lorsque la sècheuse est en marche, appuyez sur **PAUSE**, sélectionnez un nouveau réglage et appuyez de nouveau sur **START** (Départ).

#### MAXIMUM TEMP (Température maximale)

Recommandée en combinaison avec l'option **SANITIZE** (Désinfecter) pour les serviettes et les articles très sales.

#### HIGH TEMP (Température élevée)

Recommandée pour les articles faits en tissus robustes.

#### MED HIGH TEMP (Température moyenne-élevée)

Recommandée pour la plupart des articles en coton.

#### MEDIUM TEMP (Température moyenne)

Recommandée pour les tissus infroissables, faciles à entretenir et légers, ainsi que pour les articles volumineux.

#### MED LOW TEMP (Température moyenne-basse)

Recommandée pour les tricots.

#### LOW TEMP (Température basse)

Recommandée pour les tissus délicats.

#### AIR FLUFF TEMP (Duvetage)

Ce réglage (sans chaleur) doit être uniquement utilisé avec un programme de séchage minuté et convient pour sécher des articles contenant des plumes, du duvet, du caoutchouc mousse, du plastique ou d'autres matériaux caoutchouteux; pour rafraîchir les vêtements, les oreillers ou les couvertures; ou pour dépoussiérer les rideaux.

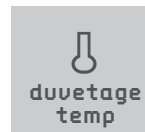
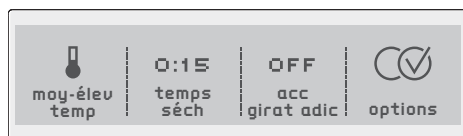

## Niveau de séchage (Séchage automatique)

Le niveau de séchage approprié s'affichera automatiquement pour le programme sélectionné.

Pour changer le niveau par défaut, appuyez sur le bouton **niveau de séchage** pour naviguer jusqu'au niveau de séchage désiré.

Pour protéger vos articles, certains niveaux de séchage ne sont pas offerts avec chaque programme. Si un niveau de séchage ne convient pas au programme choisi, celui-ci ne s'affichera pas.

Le niveau de séchage sélectionné pour le programme sera mémorisé et activé chaque fois que le programme sera sélectionné à l'avenir.



### REMARQUE

Pour changer le niveau de séchage lorsque la sècheuse est en marche, appuyez sur **PAUSE**, sélectionnez un nouveau réglage et appuyez de nouveau sur **START** (Départ).

Sélectionnez le niveau de séchage **NORMAL** (Normal) pour la plupart des programmes de séchage automatique.

À l'occasion, une charge peut sembler trop humide ou séchée à outrance à la fin du programme. Pour accroître le temps de séchage de charges similaires à l'avenir, appuyez sur le bouton **niveau de séchage**, puis sélectionnez l'option **plus sec** ou **séchage maximal**. Pour les charges qui requièrent moins de temps de séchage, sélectionnez l'option **moins sec**.

Sélectionnez l'option **séchage humide** si vous souhaitez sécher des articles partiellement avant de les étendre ou de les repasser.

## Temps de séchage (Séchage minuté)

Appuyez sur le bouton **temps de séchage** pour sélectionner un temps de séchage pouvant s'élever jusqu'à 90 minutes à l'aide des intervalles de 15 minutes. Ce réglage est offert uniquement avec le programme **TIME DRY** (séchage minuté).

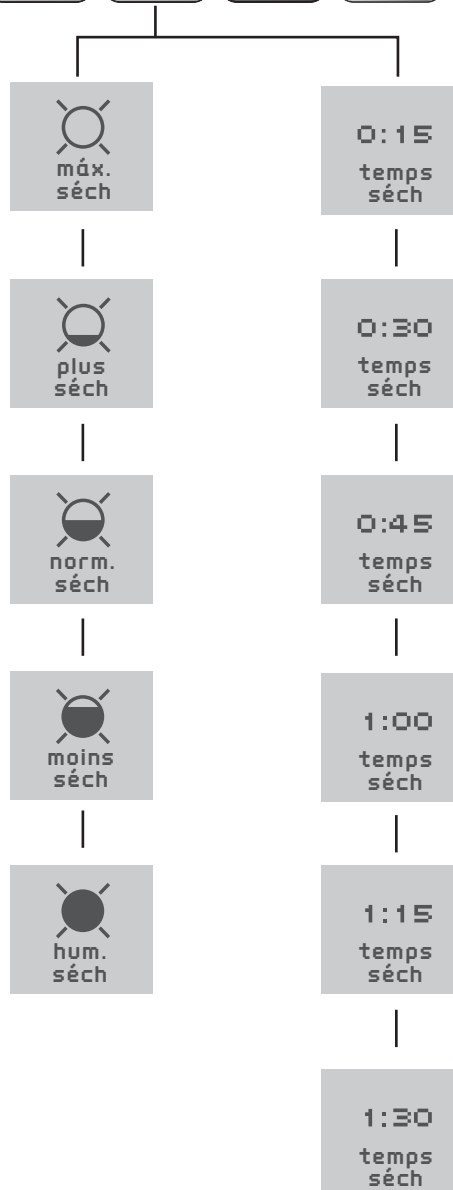
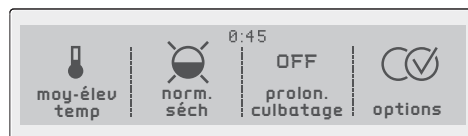

## Options

Les options appropriées s'afficheront automatiquement pour le programme sélectionné.

Pour activer ou désactiver les options **élimination des plis**, **culbutage prolongé**, **chaleur délicate**, **culbutage léger**, **désinfecter**, **anti-rétrécissement** et **alarme humidité**, appuyez sur le bouton des **OPTIONS** jusqu'à ce que l'option désirée s'affiche. Appuyez sur **SELECT** (sélectionner), puis le message **ON** (activé) s'affichera dans le coin supérieur droit. Pour désactiver l'option, appuyez à nouveau sur **SELECT** (sélectionner) et le message **ON** (activé) disparaîtra.

Pour protéger vos articles, certaines **options** ne sont pas offertes avec chaque programme. Si une **option** ne convient pas au programme choisi, celle-ci ne s'affichera pas. Il peut arriver que deux options d'un même cycle entrent en conflit, par exemple **temp éco** et **désinfecter**. Lorsque cela se produit, l'option qui a été sélectionnée en premier empêche la deuxième d'être sélectionnée.

### REMARQUE

Pour changer les **options** lorsque la sècheuse est en marche, appuyez sur le bouton **PAUSE**, sélectionnez les nouveaux réglages et appuyez de nouveau sur **START** (Départ).

Toutes les **options** sélectionnées pour ce programme, sauf **désinfecter** seront mémorisées chaque fois que le programme sera sélectionné à l'avenir. Pour éviter que vos articles délicats soient exposés involontairement et accidentellement à l'option **désinfecter**, cette **option** n'est pas mémorisée et doit être sélectionnée chaque fois.

### REMARQUE

L'option **désinfecter** sera gardée en mémoire et rappelée si elle est sélectionnée et gardée en mémoire dans **mes préférences**.

### AJOUT DE VAPEUR

L'option **ajout de vapeur** vaporise de la vapeur sur les vêtements avant la période de refroidissement pour réduire les plis, éliminer le besoin de repassage et l'électricité statique.

### REMARQUE

Il n'est pas recommandé d'utiliser de l'assouplisseur en feuille avec les programmes ou options de vapeur, car cela pourrait entraîner la formation de taches sur les vêtements.

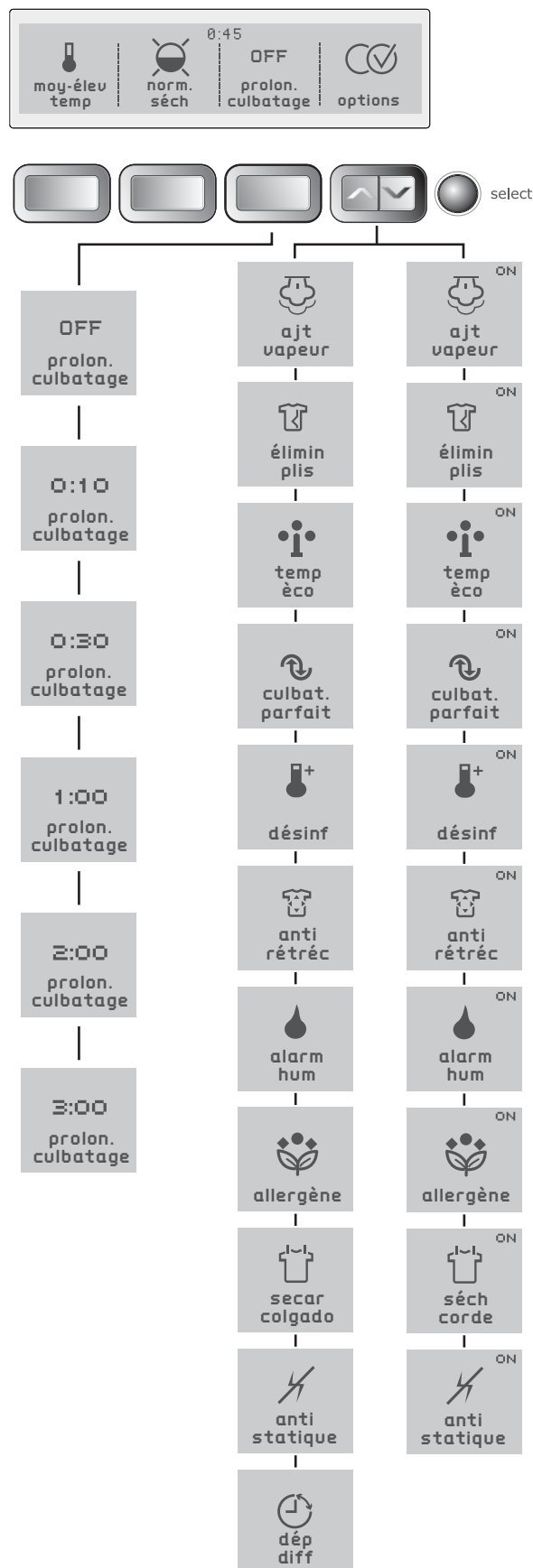

## Options (suite)

### ÉLIMINATION DES PLIS

L'option **élimination des plis** aide à prévenir le froissage et l'emmêlement en alternant les périodes de culbutage sans chaleur pendant cinq minutes dans le sens horaire et cinq minutes dans le sens antihoraire pour un total de 45 minutes. Un signal sonore sera émis toutes les cinq minutes pour vous rappeler de retirer les articles secs à tout moment.

Il est possible de sélectionner l'option **culbutage prolongé** avec l'option **élimination des plis** pour accroître la durée du culbutage sans chaleur. Utilisez cette combinaison si vous savez que vos articles risquent de prendre plus de trois heures avant de pouvoir être retirés.

### CULBUTAGE PROLONGÉ

Sélectionnez l'option **culbutage prolongé** s'il se peut que les articles à sécher ne soient pas retirés immédiatement à la fin du programme. Les articles à sécher culbuteront sans chaleur dans le sens horaire pendant la période de temps sélectionné uniquement pour aider à éliminer le froissage. Appuyez sur le bouton **culbutage prolongé** pour sélectionner une période de culbutage de 10 ou de 30 minutes ou de une, de deux ou de trois heures. Un signal sonore sera émis de manière intermittente pour vous rappeler de retirer les articles secs à tout moment.

Il est possible de sélectionner l'option **élimination des plis** avec l'option **culbutage prolongé** pour accroître la durée du culbutage sans chaleur. Utilisez cette combinaison si vous savez que vos articles risquent de prendre plus de trois heures avant de pouvoir être retirés.

### TEMP ÉCO

L'option **TEMP ÉCO** (Économie d'énergie) permet de réduire la température de séchage de quelques degrés pour économiser de l'énergie. Si elle est jumelée à l'utilisation des capteurs automatiques d'humidité, cette option augmentera légèrement la durée des cycles, mais au total, elle vous permettra d'économiser de l'énergie.

### CULBUTAGE PARFAIT

L'option **culbutage parfait** fonctionne à l'aide d'un culbutage inversé pendant la période de refroidissement pour réduire le froissage et l'emmêlement.

### DÉSINFECTER

Sélectionnez l'option **désinfecter** pour les articles pouvant contenir des bactéries dangereuses. Une durée de séchage prolongée à haute température élimine 99,9 % des bactéries sans les transmettre d'une charge à l'autre. Reportez-vous aux étiquettes d'entretien des articles pour éviter les dommages pouvant être causés par une chaleur excessive.



### REMARQUE

Cette option est certifiée par NSF International<sup>MD</sup>, une organisation d'essai et de certification indépendante spécialisée dans la santé publique, la sécurité et la protection de l'environnement.



NSF Protocol P154  
Sanitization Performance of  
Residential Clothes Dryers

### ANTI-RÉTRÉCISSEMENT

L'option **anti-rétrécissement** permet de réduire la température de séchage initiale et de diminuer graduellement la température de séchage pendant le programme pour éviter que les articles rétrécissent.

### ALARME HUMIDITÉ

Pour les articles que vous prévoyez suspendre pour le séchage, sécher à plat ou repasser, ajoutez l'option **alarme humidité** à n'importe quel programme de séchage automatique. Si le **VOLUME** de vos préférences est activé (consultez la section « Réglage des préférences » de la page suivante), un signal sonore retentira lorsque la sècheuse aura atteint le niveau de séchage **alarme humidité** pour vous rappeler de retirer vos articles pour les suspendre, les faire sécher à plat ou les repasser. Ouvrez la porte, enlevez ces articles, fermez la porte et appuyez sur le bouton **START** (départ) pour continuer le séchage des articles restants.

## Options (suite)

### ALLERGÈNE 🌿

Utilisez ce réglage pour réduire des allergènes pendant le séchage de vos articles. Il n'est pas recommandé d'utiliser ce cycle avec les articles susceptibles d'être endommagés par la chaleur.

### SÉCHAGE SUR LA CORDE 🧺

Sélectionnez cette option pour simuler un séchage dans une douce brise sur corde à linge tout en profitant des avantages d'un séchage par culbutage sans plis. Étant donné que les durées de séchage sont calculées en fonction d'une utilisation des capteurs d'humidité automatiques et que peu ou aucun air chaud ne sera utilisé, la durée du cycle augmentera. Selon le niveau d'humidité des articles contenus dans la charge, cette option vous permettra au total d'économiser de l'énergie.

### ANTISTATIQUE ✂

L'option **antistatique** envoie un jet de vapeur dans le linge à la toute fin du cycle afin de réduire la formation d'électricité statique.

### DÉP DIF. ⌚

Utilisez l'option **dép diff** (départ différé) pour sélectionner un temps de séchage convenant mieux à votre horaire ou pendant les heures de faible consommation d'énergie. Le départ de n'importe quel programme peut être retardé pour une période allant de 30 minutes à 22 heures. Sélectionnez l'option **dép diff**, puis appuyez sur les touches se trouvant sous les symboles **plus (+)** ou **moins (-)** pour naviguer vers le réglage de départ différé que vous désirez. Appuyez sur **SELECT** (sélectionner) à nouveau. Le réglage de départ différé s'affiche et le compte à rebours commence.



## REMARQUE

En décomptant lors de la Mise en marche automatique, vous remarquerez le culbutage périodique de votre sècheuse pour quelques minutes, sans chaleur, afin de redistribuer et maximiser la fraîcheur de la charge.



## Tableau de réglage de la sècheuse

Ces températures, niveaux de séchage et options sont accessibles dans les programmes suivants :

	art. vol./litterie	robuste	art. méli.	serviettes	normal	tout-aller	vét. plein air	séchage rapide	délicat	vapeur parfait <sup>MD</sup>	séch. minuté	programmes spéciaux									
												jeans	warm up	jouets en peluche	litterie pour petits animaux	vapeur rapide	conforter	vêtements d'enfant	air clean	laine	
Température																					
temp. max.								✓			✓		✓								✓
temp. élevée		✓		✓	✓					✓	✓	✓		✓	✓				✓		
temp. moy.-élevée					✓	✓					✓										
temp. moy.	✓		✓								✓						✓				
temp. basse-moy.							✓		✓		✓										
basse temp.											✓										✓
duvetage											✓										
Séchage																					
séch. max.	✓	✓	✓	✓	✓												✓				
plus sec	✓	✓	✓		✓	✓	✓		✓						✓			✓	✓		
séch. norm.			✓		✓	✓	✓		✓			✓									✓
moins sec					✓	✓	✓		✓												
séch. hum.					✓	✓			✓												
Options																					
ajout de vapeur			✓		✓	✓			✓	✓						✓				✓	
culbutage prolongé	✓	✓	✓	✓	✓	✓	✓	✓	✓		✓										
élimination des plis	✓	✓	✓		✓	✓	✓		✓	✓	✓	✓		✓	✓				✓		
temp. eco		✓	✓		✓	✓	✓		✓												
culbutage parfait		✓	✓		✓	✓	✓		✓	✓		✓									
désinfecter		✓		✓	✓						✓										
anti-rétrécissement		✓	✓		✓	✓	✓		✓			✓		✓			✓				
alerte hum.			✓		✓	✓			✓												
allergène		✓		✓	✓									✓	✓			✓	✓		
séch corde			✓		✓	✓	✓		✓												
antistatique		✓	✓		✓	✓	✓		✓											✓	
démarrage différé	✓	✓	✓	✓	✓	✓	✓	✓	✓			✓	✓	✓	✓	✓	✓	✓	✓	✓	✓

✓ = Valeurs définies en usine.    ◻ = Paramètres par défaut.    ◼ = Paramètres non-modifiable.

## Caractéristiques de l'interface utilisateur

### ENREGISTREMENT DES PRÉFÉRENCES

L'option **enregistrement des préférences** permet à chaque utilisateur enregistré de personnaliser jusqu'à trois programmes préférés. Consultez le point **enregistrement des préférences** de la section « Réglage des préférences de l'interface utilisateur » pour plus de renseignements.

### RÉGLAGE DES PRÉFÉRENCES

L'option **rég préf** vous permet de personnaliser des programmes, de dissimuler la description des programmes, de sélectionner la langue, de régler le volume, d'ajuster la luminosité et le contraste de l'écran, de réinitialiser les réglages et de faire démarrer le programme d'installation. Consultez le point **rég préf** de la section « Réglage des préférences de l'interface utilisateur » pour plus de renseignements.

### GUIDES D'UTILISATEUR

Naviguez dans l'option USER GUIDES (Guides d'utilisateur) pour avoir accès au **guide des programmes**, au **guide des réglages**, au **guide des options** et au **guide du réglage des préférences** pour obtenir la description des programmes, des températures de séchage, des niveaux de séchage, des options des programmes et des préférences de l'utilisateur.

### VERROUILLAGE DES COMMANDES

Pour verrouiller les commandes entre les programmes, naviguez parmi les options de verrouillage des commandes, appuyez sur **SELECT** (Sélectionner) et le message **VER COMM DÉSACT** app sur **SELECT 3 s pour verr.** s'affichera. Appuyez sur le bouton **SELECT** (Sélectionner) pour verrouiller les commandes. Pour déverrouiller les commandes, appuyez à nouveau sur **SELECT** (Sélectionner) pendant 3 secondes. Utilisez cette option pour prévenir le risque de mise en marche accidentelle par des enfants.

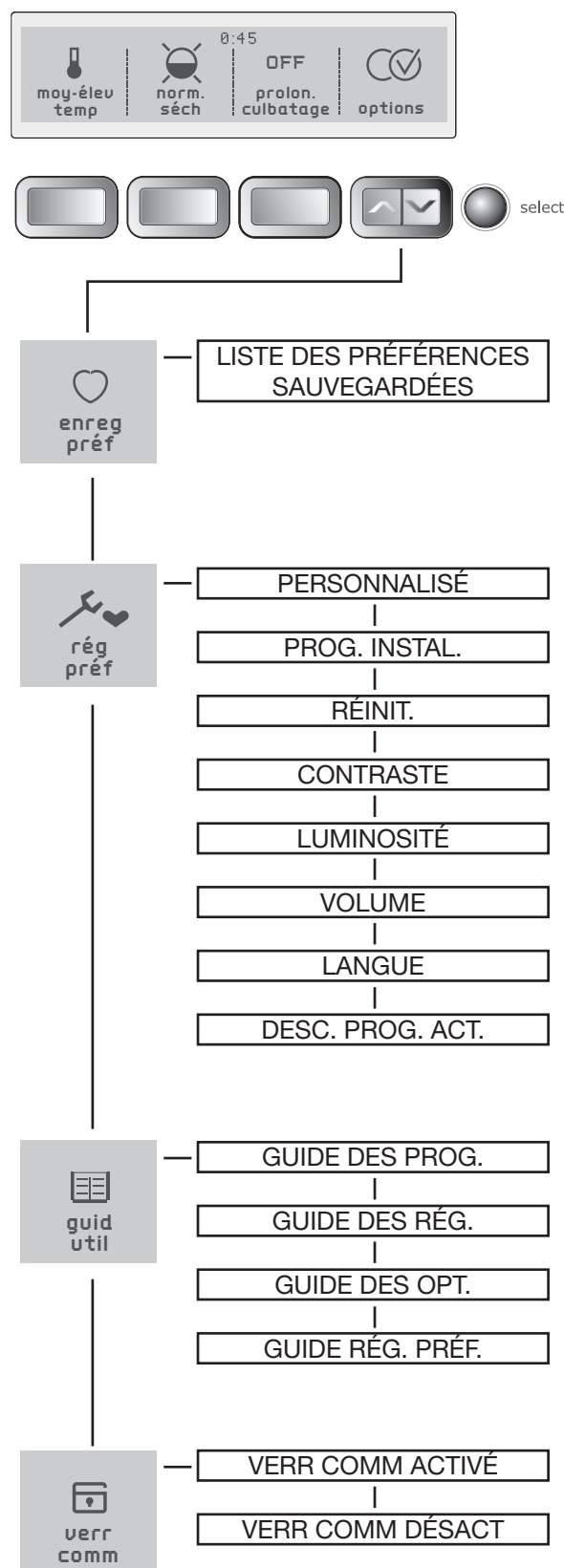

## Sauvegarde des réglages préférés

Utilisez l'option **enregistrement des préférences** pour nommer et sauvegarder un programme personnalisé avec toutes les options et les réglages de votre choix. Chaque utilisateur peut sauvegarder jusqu'à trois programmes préférés. Veuillez suivre les étapes suivantes :

- Sélectionnez un programme, une température de séchage, un niveau de séchage (séchage automatique) ou un temps de séchage (séchage minuté), un temps de culbutage prolongé et d'autres options désirées.
- Appuyez sur la touche de défilement vers le haut ou vers le bas jusqu'à l'option **enregistrement des préférences**.
- Appuyez sur le bouton **SELECT** (sélectionner) pour accéder à l'écran de sélection du programme préféré.
- Choisissez l'un des trois boutons pour nommer le programme.
- Consultez la page suivante pour apprendre la manière de nommer votre programme préféré.

Par exemple, pour personnaliser le programme **normal** afin de pouvoir sécher des chemises à une température de **séchage moyenne-élevée**, à un niveau de **séchage normal** et avec un **culbutage prolongé** de dix minutes :

- Tournez le sélecteur de programme à **normal**.
- Appuyez sur le bouton température pour sélectionner une température **moyenne-élevée**.
- Appuyez sur le bouton niveau de séchage pour sélectionner un niveau de **séchage normal**.
- Appuyez sur le bouton **culbutage prolongé** pour sélectionner dix minutes de culbutage prolongé.
- Appuyez sur la touche de défilement vers le haut ou vers le bas jusqu'à l'option **enregistrement des préférences**.
- Appuyez sur le bouton **SELECT** (sélectionner) pour accéder à l'écran de sélection du programme préféré.
- Appuyez sur le bouton situé sous **mes préférences 1**.
- Consultez la page suivante pour apprendre la manière de nommer votre programme préféré.

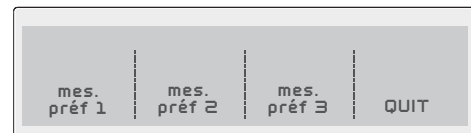

## Sauvegarde des réglages préférés (suite)

Pour nommer le programme personnalisé pour les chemises, appuyez sur **mes préférences 1**.

Sélectionnez le bouton sous **ÀÀÀ** pour nommer le programme personnalisé à l'aide de lettres. Utilisez le bouton sous **123** pour ajouter des chiffres, des caractères de langues étrangères ou des symboles au nom du programme.

Tournez le sélecteur de programme dans un sens ou dans l'autre pour sélectionner les lettres de **C-H-E-M-I-S-E-S**, en faisant une pause après chaque caractère pour permettre au curseur d'avancer. Appuyez sur le bouton sous **SUPPR** (supprimer) pour effacer les entrées incorrectes. Il existe un blanc entre la lettre **z** et **A** pour vous permettre d'insérer des espaces dans votre nom personnalisé. Faites une pause quelques instants sur ce caractère comme vous le feriez avec n'importe quel autre caractère, puis continuez.

Appuyez sur **SELECT** (sélectionner) pour sauvegarder le nom du programme préféré.

Refaites les étapes pour personnaliser deux autres programmes **mes préférences 2** et **mes préférences 3**. Vous pouvez changer le nom attribué aux programmes préférés en tout temps en tournant le sélecteur de programme à l'option **MY FAVORITES** (mes préférences) et en appuyant sur le bouton sous **MODIF NOMS** (modification des noms).

Consultez le point **MY FAVORITES** (mes préférences) de la section « Sélection des programmes » de ce guide pour obtenir des instructions sur le fonctionnement des programmes personnalisés.

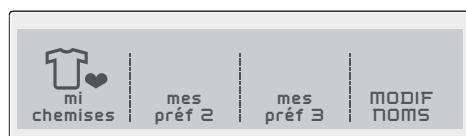
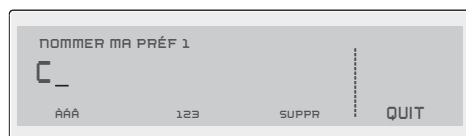

## Réglage des préférences

### PERSONNALISÉ

Mode personnalisé : Permet à un maximum de trois membres de la famille de personnaliser jusqu'à trois programmes préférés chacun.

Pour entrer les utilisateurs et leurs programmes préférés personnalisés :

- Appuyez sur la touche de défilement vers le haut ou vers le bas jusqu'à l'option **régl. préf.** Appuyez sur le bouton **SELECT** (sélectionner) pour accéder au menu des préférences.
- Appuyez de nouveau sur **SELECT** (sélectionner) pour accéder au mode **personnalisé**.
- Appuyez sur le bouton correspondant à **UTIL 1** (utilisateur 1), **UTIL 2** (utilisateur 2) ou **UTIL 3** (utilisateur 3).
- Appuyez sur **SELECT** (sélectionner).

Sélectionnez le bouton sous **ÀÀÀ** pour nommer le programme personnalisé à l'aide de lettres. Utilisez le bouton sous **123** pour ajouter des chiffres, des caractères de langues étrangères ou des symboles au nom du programme.

Tournez le sélecteur de programme dans un sens ou dans l'autre pour sélectionner les caractères contenus dans le nom, en faisant une pause après chaque caractère pour permettre au curseur d'avancer. Appuyez sur le bouton sous **SUPPR** (supprimer) pour effacer les entrées incorrectes. Il existe un blanc entre la lettre **À** et **À** pour vous permettre d'insérer des espaces dans votre nom personnalisé. Faites une pause quelques instants sur ce caractère comme vous le feriez avec n'importe quel autre caractère, puis continuez.

Lorsque le nom est entré, appuyez sur **SELECT** (sélectionner) pour sauvegarder le nom.

Pour modifier des noms tandis que vous êtes en mode **personnalisé**, éteignez la sècheuse en appuyant sur **CANCEL** (annuler). Appuyez sur n'importe quel autre bouton pour réactiver la sècheuse. L'écran affichera le message **pour modif ou fermer UTIL, app SÉLECT**. Vous avez cinq secondes pour appuyer sur **SELECT** (sélectionner); sinon, la sècheuse reviendra à son mode de fonctionnement normal avec les réglages de l'utilisateur précédent. Après avoir appuyé sur **SELECT** (sélectionner), vous pouvez choisir parmi les options suivantes : **changer d'utilisateur, modification des noms, désactiver ou quit**. Faites votre choix et suivez les directives à l'écran.

Chaque utilisateur peut sélectionner jusqu'à trois programmes préférés. La sècheuse mémorisera les réglages des programmes, les options, les préférences, etc. pour chaque utilisateur. Ainsi, chaque utilisateur peut personnaliser ses programmes préférés, sans avoir à sélectionner tous les éléments de son choix chaque fois.

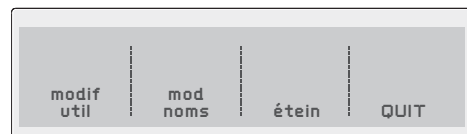
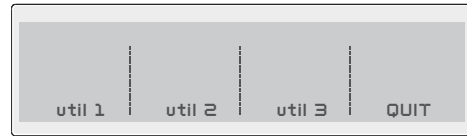

## Réglage des préférences (suite)

### PROG. INSTAL.

Faites démarrer le programme d'installation avant la première utilisation de la sècheuse. Retirez tous les articles qui se trouvent dans le tambour de la sècheuse et appuyez sur **START** (mise en marche). Pour plus d'information sur l'exécution du programme d'installation, reportez-vous aux **instructions d'installation** qui accompagnent la sècheuse.

Si la sècheuse a été installée en conformité avec les **instructions d'installation**, le message **INSTAL RÉUS** (installation réussie) s'affichera et la sècheuse sera prête à être utilisée.

Si la sècheuse n'a pas été installée de façon appropriée, le message **CORDON, PAS GAZ** ou **DEM. SERVICE 877 435 3287** (Placer un appel de service au 1 877 435-3287) s'affichera pour indiquer l'erreur d'installation.

Il se peut que les erreurs soient attribuables aux éléments suivants :

- **CORDON** (sècheuse électrique)—Le cordon d'alimentation a été installé incorrectement ou le câblage de la maison à la prise électrique est défectueux.
- **PAS GAZ** (Aucun gaz) (sècheuse électrique)—Il n'y a pas de raccordement entre la sècheuse et la conduite de gaz ou le robinet est fermé.
- **DEM. SERVICE** (Placer un appel de service)—Cette erreur signifie que vous devez téléphoner à un technicien qualifié (1 877 435-3287).

Exécutez de nouveau le programme d'installation lorsque les corrections ont été apportées.

### RÉINIT.

Appuyez sur les boutons désignés pour réinitialiser uniquement le réglage des programmes, les préférences par défaut (utilisateurs, langue, luminosité, volume, etc.) ou tous les réglages par défaut (le réglage des programmes et les préférences par défaut). Appuyez sur le bouton sous **QUIT** pour retourner au mode de fonctionnement normal ou appuyez sur le bouton **CANCEL** (annuler) pour éteindre la sècheuse sans effectuer de modifications. Si aucune sélection n'a été effectuée après 30 secondes, la sècheuse retournera au mode de fonctionnement normal sans aucune modification. Si vous réinitialisez tous les réglages, le message programme d'installation s'affichera comme si la sècheuse se mettait en marche pour la toute première fois. Vous pouvez appuyer sur le bouton sous **CANCEL** (annuler) si vous ne souhaitez pas exécuter le programme d'installation de nouveau.

### CONTRASTE

Appuyez sur les boutons situés sous les symboles plus (+) ou moins (-) pour augmenter ou diminuer le contraste de l'écran. Appuyez sur **SELECT** (sélectionner) pour confirmer la modification ou appuyez sur le bouton sous **QUIT** pour retourner au mode de fonctionnement normal sans effectuer aucune modification.

### REMARQUE

Le programme d'installation s'ouvre automatiquement une seule fois lorsque la sècheuse est mise en marche pour la toute première fois après avoir été installée. Par la suite, si vous souhaitez exécuter de nouveau le programme d'installation après avoir déplacé la sècheuse ou modifié des éléments de votre installation, vous n'avez qu'à sélectionner l'option **régl préf** et à suivre les directives à l'écran.

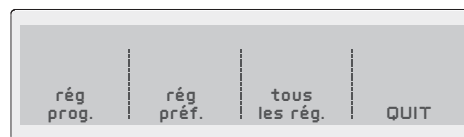
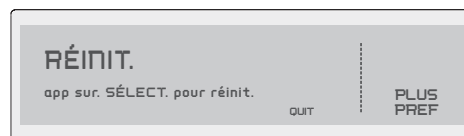
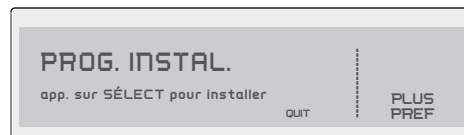

## Réglage des préférences (suite)

### LUMINOSITÉ

Appuyez sur les boutons situés sous les symboles plus (+) ou moins (-) pour augmenter ou diminuer la luminosité de l'écran. Appuyez sur **SELECT** (sélectionner) pour confirmer la modification ou appuyez sur le bouton sous **QUIT** pour retourner au mode de fonctionnement normal sans effectuer aucune modification.



### VOLUME

Appuyez sur les boutons situés sous les symboles plus (+) ou moins (-) pour augmenter ou diminuer le volume du signal sonore. Appuyez sur **SELECT** (sélectionner) pour confirmer la modification ou appuyez sur le bouton sous **QUIT** pour retourner au mode de fonctionnement normal sans effectuer aucune modification.



### LANGUE

Choisissez l'une des langues d'affichage suivantes : anglais, français ou espagnol.

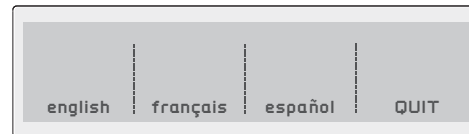

### DESCRIPTION DES PROGRAMMES

Le nom du programme, son icône, ainsi qu'une brève description s'affichent pour présenter chaque programme. Pour désactiver l'affichage, appuyez sur **SELECT** (sélectionner). Pour réactiver l'affichage, appuyez sur **SELECT** (sélectionner) et le message **DESC. PROG. ACT. - app. sur SÉLECT. pour désac.**



## Autres caractéristiques

### AFFICHAGE DES DONNÉES DU PROGRAMME

La durée approximative totale du programme s'affiche lorsque le programme est sélectionné. Le temps restant approximativement au programme s'affiche pendant que l'appareil fonctionne.

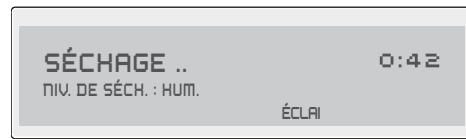

### ÉCLAIRAGE DU TAMBOUR

Le dispositif d'éclairage du tambour s'allume lorsque la porte est ouverte pour éclairer le tambour durant le chargement et le déchargement des articles. Le dispositif d'éclairage s'éteint lorsque vous fermez la porte. Il s'éteindra automatiquement si la porte est laissée ouverte pendant plus de 3 minutes.

Pour allumer la lumière du tambour pendant un programme, appuyez sur le bouton sous **ÉCLAI**. La lumière restera allumée pendant trois minutes. Pour l'éteindre, appuyez de nouveau sur le bouton sous **ÉCLAI**.

### ÉTAGÈRE DE SÉCHAGE

Servez-vous de l'étagère de séchage pour sécher les articles qui ne doivent pas être culbutés. Pliez le support en métal se trouvant à l'arrière de l'étagère et déployez lentement l'étagère jusqu'à ce que les pattes de verrouillage s'enclenchent. Installez l'étagère dans le tambour de la sècheuse, en faisant reposer le support arrière sur les capteurs d'humidité et les pattes avant sur la grille à air.

Placez les articles à sécher sur le dessus de l'étagère de sorte qu'il y ait de l'espace entre eux et qu'ils ne pendent pas des côtés ou par les trous. Le poids de l'ensemble des articles ne doit pas dépasser 4,5 kg (10 lb). Sélectionnez le réglage sans chaleur pour les articles contenant du plastique, du caoutchouc mousse, des matériaux caoutchouteux, des plumes ou du duvet.

Quand les articles sont secs, retirez l'étagère, appuyez sur les deux languettes centrales pour plier l'étagère et replier le support arrière. Rangez l'étagère de séchage dans un endroit approprié.

### AFFICHAGE DES DONNÉES DU PROGRAMME

**Aussi, les messages suivants s'affichent à un moment précis pendant le programme :**

SÉCHAGE ...  
 VAP PARFAITE (sur les modèles à vapeur seulement)  
 ALARME HUM. - SÉCH. VA CONTINUER...  
 REFROID. ...  
 DÉSINFECTIION...  
 AJOUT DE VAPEUR... (sur les modèles à la vapeur seulement)  
 TERMINÉ - ÉLIMIN. DES PLUS ACTIVÉ  
 TERMINÉ - CULBUTAGE PROLONG. VA CONTIN.  
 TERMINÉ  
 NET. FILTRE

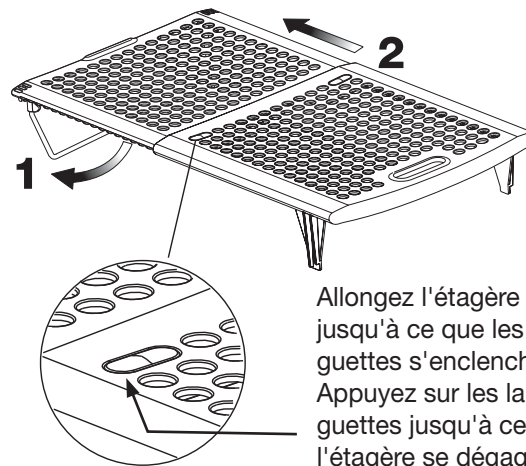

Allongez l'étagère jusqu'à ce que les languettes s'enclenchent. Appuyez sur les languettes jusqu'à ce que l'étagère se dégage.

### PORTE RÉVERSIBLE

La sècheuse est équipée d'une porte réversible. Elle peut être installée sur les charnières de gauche ou de droite.



### REMARQUE

contenue dans les *Instructions d'installation* pour obtenir des directives étape par étape.

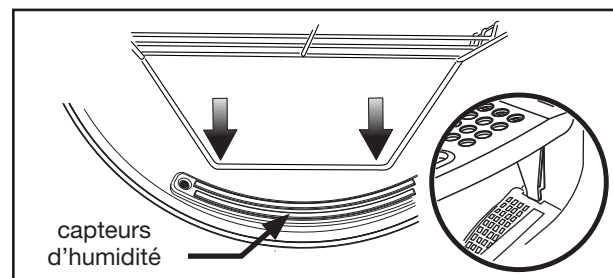

### ⚠️ AVERTISSEMENT

Pour réduire les risques d'incendie, de choc électrique, de blessures ou de dommages à la propriété, suivez les consignes énumérées dans les Mesures de sécurité importantes ci-dessous :

- Avant de nettoyer l'intérieur de la sècheuse, débranchez le cordon d'alimentation pour éviter tout risque de choc électrique.
- N'utilisez pas de nettoyant en vaporisateur lorsque vous nettoyez l'intérieur de la sècheuse. Cela pourrait générer des fumées dangereuses ou des décharges électriques.

### À L'INTÉRIEUR

- Nettoyez le filtre à charpie après chaque séchage. L'accumulation de charpie sur le filtre restreint le débit de l'air, ce qui fait que les articles prennent plus de temps à sécher. Le filtre se trouve au bas de l'ouverture de la porte. Enlevez-le en le tirant vers le haut. Enlevez la charpie et remplacez le filtre.
- À l'occasion, il est possible qu'un dépôt cireux se forme sur le filtre à charpie et/ou les capteurs d'humidité lorsque vous utilisez des feuilles d'assouplissant. Pour enlever ce dépôt, lavez-les dans de l'eau chaude et savonneuse. Séchez le filtre soigneusement avant de le remettre en place. N'utilisez pas la sècheuse si le filtre n'est pas en place.
- Si le tambour de la sècheuse est taché par des tissus qui ont déteint, nettoyez le tambour avec un linge humide et un nettoyant domestique doux (liquide). Enlevez les résidus de nettoyant avant de sécher les prochains articles.
- Un technicien de service autorisé doit nettoyer l'intérieur de la sècheuse et le conduit d'évacuation. Avec le temps, ces endroits peuvent accumuler de la charpie et de la poussière. Une accumulation excessive de charpie peut causer un séchage non performant et générer des risques d'incendie.

### À L'EXTÉRIEUR

- Lavez le corps de l'appareil avec du savon doux et de l'eau. N'utilisez jamais de nettoyants puissants, granuleux ou abrasifs.
- Si le corps de l'appareil est taché, nettoyez-le à l'aide de javellisant dilué (1 mesure de javellisant pour 8 d'eau). Rincez plusieurs fois à l'eau claire.
- Éliminez la colle laissée par le ruban ou les étiquettes à l'aide d'un mélange d'eau chaude et de détergent doux. Vous pouvez également toucher au résidu de colle avec le côté collant du ruban adhésif ou de l'étiquette.
- Lorsque vous nettoyez les pièces chromées, utilisez du nettoie-vitres contenant de l'ammoniac ou du savon doux et de l'eau.
- Avant de déplacer la sècheuse, placez une lisière de carton ou un mince panneau de fibres sous les pieds de mise à niveau avant pour ne pas endommager le plancher.

### ⚠️ AVERTISSEMENT

#### RISQUE D'INCENDIE

La sècheuse produit de la charpie inflammable. La sècheuse doit être branchée à une évacuation extérieure. Inspectez régulièrement l'ouverture de l'évacuation extérieure et retirez toute accumulation de charpie près de l'ouverture et de la région avoisinante.

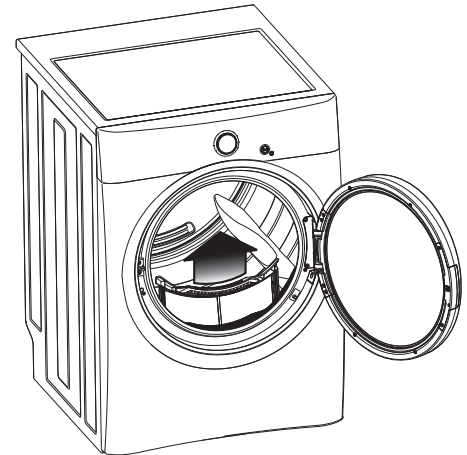

### ➔ IMPORTANT

Nettoyez le filtre à charpie après chaque séchage.

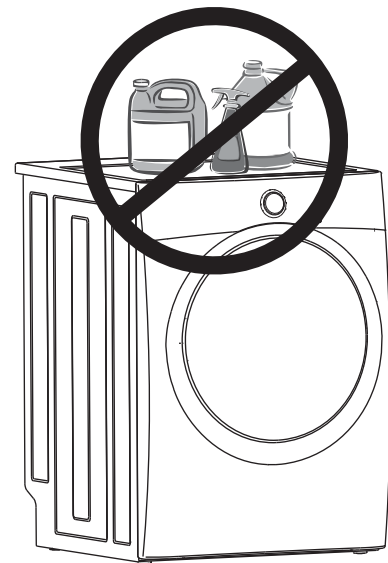

### ➔ IMPORTANT

À tout moment, vous ne devez ni ranger ni placer des produits de lessive sur le dessus de la sècheuse. Ils pourraient endommager son fini ou ses commandes.

## Problèmes de séchage fréquents

Les mauvais nettoyages, l'élimination inadéquate de la saleté et des taches, la présence de résidus de charpie ou d'écume et les dommages causés aux tissus constituent les problèmes reliés au séchage les plus fréquents. Pour éviter ces problèmes et obtenir des résultats de séchage optimaux, suivez ces suggestions fournies par la Soap and Detergent Association.

PROBLÈME	CAUSES POSSIBLES	SOLUTIONS	MESURES PRÉVENTIVES
Taches graisseuses et huileuses	<ul style="list-style-type: none"> <li>• Feuille d'assouplissant.</li> </ul>	<ul style="list-style-type: none"> <li>• Frottez les taches d'assouplissant avec un pain de savon. Rincez et lavez à nouveau.</li> </ul>	<ul style="list-style-type: none"> <li>• Ajoutez quelques serviettes de bain aux petites charges pour obtenir un culbutage adéquat.</li> <li>• Certains tissus semblables à la soie doivent être séchés à l'air.</li> <li>• Utilisez la température de séchage appropriée.</li> <li>• Avant de démarrer la sècheuse, placez la feuille d'assouplissant sur le dessus de la charge.</li> </ul>
Charpie	<ul style="list-style-type: none"> <li>• Surcharge.</li> <li>• Le surséchage provoque de l'électricité statique.</li> <li>• Le filtre à charpie n'a pas été vidé avant le démarrage du programme.</li> <li>• La charpie est liée à des peluches.</li> </ul>	<ul style="list-style-type: none"> <li>• Réduisez la taille de la charge et lavez à nouveau en utilisant un assouplissant liquide au rinçage final.</li> <li>• Ou bien, ajoutez une feuille d'assouplissant et lancez le culbutage sans chaleur.</li> <li>• Utilisez une brosse à charpie ou un rouleau pour éliminer la charpie.</li> </ul>	<ul style="list-style-type: none"> <li>• Ne surchargez pas l'appareil.</li> <li>• Utilisez un feuille d'assouplissant dans la laveuse ou la sècheuse afin de réduire l'électricité statique.</li> <li>• Afin d'éviter le surséchage, retirez les articles lorsqu'ils sont légèrement humides.</li> <li>• Assurez-vous que le filtre à charpie est propre et en place.</li> </ul>
Peluchage (Les fibres se détachent en formant des balles qui s'accrochent au tissu.)	<ul style="list-style-type: none"> <li>• Surséchage.</li> </ul>	<ul style="list-style-type: none"> <li>• Utilisez une brosse à charpie ou un grattoir pour éliminer les peluches.</li> </ul>	<ul style="list-style-type: none"> <li>• Utilisez une feuille d'assouplissant pour lubrifier les fibres.</li> <li>• Pendant le repassage, utilisez de l'empois ou un produit de finition sur les cols et manchettes.</li> <li>• Placez les articles à l'envers pour minimiser le frottement.</li> </ul>
Rétrécissement	<ul style="list-style-type: none"> <li>• La température est trop élevée.</li> <li>• Surséchage.</li> </ul>	<ul style="list-style-type: none"> <li>• Irrémédiable.</li> </ul>	<ul style="list-style-type: none"> <li>• Suivez les instructions sur les étiquettes.</li> <li>• Si le rétrécissement représente une préoccupation, vérifiez souvent les articles.</li> <li>• Enlevez les articles lorsqu'ils sont légèrement humides et suspendez-les ou séchez-les à plat pour compléter le séchage.</li> <li>• Préservez la forme des tricot.</li> </ul>
Froissage	<ul style="list-style-type: none"> <li>• Surcharge.</li> <li>• Laisser des articles dans la sècheuse après la réalisation du séchage.</li> </ul>	<ul style="list-style-type: none"> <li>• Réduisez la taille de la charge et faites culbuter à une température moyenne ou basse pendant 5 à 10 minutes.</li> <li>• Enlevez immédiatement les articles. Suspendez ou pliez.</li> </ul>	<ul style="list-style-type: none"> <li>• Ne surchargez pas l'appareil.</li> <li>• Enlevez les articles aussitôt le séchage terminé.</li> </ul>
Taches d'humidité isolées sur les tissus après le programme de nettoyage à la vapeur	<ul style="list-style-type: none"> <li>• Une faible pression d'eau domestique n'est pas suffisante pour pulvériser l'eau pendant le programme de nettoyage à la vapeur.</li> </ul>	<ul style="list-style-type: none"> <li>• Vérifiez la pression de l'eau.</li> </ul>	<ul style="list-style-type: none"> <li>• Assurez-vous que la pression de l'eau est d'au moins 206,8 kPa (30 lb/po<sup>2</sup>). Elle ne doit pas dépasser 827,4 kPa (120 lb/po<sup>2</sup>).</li> </ul>

## Liste de vérification avant service

Avant de faire appel au service après-vente, consultez cette liste. Cela pourrait vous faire économiser temps et argent. Cette liste décrit des situations courantes qui ne sont causées ni par un défaut de fabrication ni par un matériau défectueux de la sècheuse.

PROBLÈME	CAUSE POSSIBLE	SOLUTION
La sècheuse ne démarre pas.	Le cordon d'alimentation n'est pas branché correctement ou la fiche est lâche.	Assurez-vous que la fiche est bien serrée dans la prise murale.
	Les fusibles domestiques sont grillés ou le disjoncteur du circuit est déclenché.	Remplacez le fusible ou réenclenchez le disjoncteur. Assurez-vous que la ligne électrique n'est pas surchargée et que la sècheuse est branchée sur un circuit individuel.
	Le limiteur thermique est déclenché.	Contactez un technicien autorisé pour le remplacement.
Affichage ACL <b>DEMO MODE.</b>	La sècheuse a été programmée pour effectuer des démos en boucle.	Pour rétablir les réglages préprogrammés à l'usine, appuyez simultanément sur les boutons <b>TEMPERATURE (Température)</b> et <b>DRYNESS (Niveau de séchage)</b> et tenez-les enfoncés pendant 5 secondes.
La sècheuse fonctionne, mais ne produit pas de chaleur.	Il y a 2 fusibles domestiques dans le circuit de la sècheuse. Si un des deux fusibles est grillé, il est possible que le tambour tourne, mais aucune chaleur ne sera produite. (Modèles électriques)	Remplacez le fusible.
	Le robinet d'alimentation en gaz n'est pas ouvert (modèles au gaz).	Vérifiez si le robinet d'alimentation est ouvert. Reportez-vous aux INSTRUCTIONS D'INSTALLATION pour la procédure.
	L'apport en air est insuffisant pour alimenter la flamme du brûleur (modèles au gaz).	Reportez-vous aux INSTRUCTIONS D'INSTALLATION.
	Le réservoir de GPL est vide ou l'alimentation en gaz naturel a été interrompue (modèles au gaz).	Remplissez ou remplacez le réservoir. La sècheuse devrait chauffer lorsque le gaz est rétabli.
Le programme de séchage est trop long, l'extérieur de la sècheuse est excessivement chaud ou il y a une odeur de brûlé.	Le filtre à charpie est plein.	Assurez-vous que toute la charpie a été retirée du filtre lors du démarrage d'un programme.
	Les exigences pour le conduit d'évacuation n'ont pas été remplies.	Le conduit d'évacuation doit avoir au moins 10,16 cm (4 po) de diamètres et être fait de métal rigide ou semi-rigide. Lorsqu'il est en place, le conduit ne doit pas avoir plus de quatre courbures de 90 ° et ne doit pas excéder la longueur indiquée dans les INSTRUCTIONS D'INSTALLATION.
	La sècheuse électrique est connectée à un circuit de 208 volts.	Le temps de séchage sera 20 % plus important que sur un circuit de 240 volts.
	Les procédures de séchage n'ont pas été respectées.	Reportez-vous aux « Instructions d'utilisation ».
	La sortie d'évacuation extérieure ou le conduit d'évacuation est bloqué ou son débit est limité.	Nettoyez toute obstruction.
	Humidité élevée.	Utilisez un déshumidificateur près de la sècheuse.
Froissage excessif.	La sècheuse est surchargée.	Ne surchargez pas l'appareil. Reportez-vous aux « Instructions d'utilisation ».
	Les articles ont été laissés trop longtemps dans la sècheuse.	Enlevez les articles aussitôt le séchage terminé.
	Les articles n'ont pas été triés correctement.	Reportez-vous aux « Instructions d'utilisation ».
	La température de la sècheuse est trop élevée.	Suivez les instructions sur les étiquettes.
Rayure ou écaillage du fini du tambour.	Des objets étrangers, comme des pièces de monnaie, des trombones ou des boutons à l'intérieur de la sècheuse.*	Videz toujours les poches des vêtements avant de faire la lessive. Enlevez les objets dans le tambour et redémarrez la sècheuse.
	Les articles fixés en permanence, comme les boucles de ceinture, les fermetures à glissière et les attaches peuvent percuter l'intérieur du tambour.*	Pour éviter des rayures ou des dommages à la sècheuse, il peut être nécessaire de fixer un morceau de tissu autour des garnitures avant de sécher.

\*Les dommages au tambour causés par des objets étrangers ou des articles fixés en permanence ne sont pas couverts par la garantie.

Votre appareil est couvert par une garantie limitée d'un an. Pendant un an à partir de la date d'achat d'origine, Electrolux réparera ou remplacera les pièces de cet appareil qui présentent un défaut de matériau ou de fabrication, si cet appareil est installé, utilisé et entretenu selon les instructions fournies. De plus, votre appareil est couvert par une garantie limitée supplémentaire d'un an, sur les pièces seulement. Au cours de la deuxième année à compter de la date d'achat d'origine, Electrolux paiera les pièces de cet appareil qui présentent un défaut de matériau ou de fabrication, si cet appareil est installé, utilisé et entretenu selon les instructions fournies.

#### Exclusions

Cette garantie ne couvre pas ce qui suit :

1. Les appareils dont les numéros de série originaux ont été enlevés, modifiés ou qui ne sont pas facilement déterminables.
2. Les appareils qui ont changé de propriétaire ou qui se trouvent à l'extérieur des États-Unis ou du Canada.
3. La rouille à l'intérieur ou à l'extérieur de l'appareil.
4. Les produits vendus « tels quels » ne sont pas couverts par cette garantie.
5. Les produits utilisés dans des établissements commerciaux.
6. Les appels de service qui ne concernent pas un mauvais fonctionnement, un défaut de fabrication ni un vice de matériau, ou les appels effectués pour les appareils qui ne font pas l'objet d'un usage domestique ou qui ne sont pas utilisés conformément aux instructions fournies.
7. Les appels de service visant à vérifier l'installation de votre appareil ou à obtenir des instructions concernant l'utilisation de votre appareil.
8. Les frais encourus afin de rendre l'appareil accessible pour une réparation, ce qui comprend la dépose de garnitures, d'armoires, d'étagères, etc., qui ne faisaient pas partie de l'appareil lorsqu'il a quitté l'usine.
9. Les appels de service qui concernent la réparation ou le remplacement des ampoules, des filtres à air, des filtres à eau, d'autres matériels ou des boutons, poignées ou autres pièces esthétiques.
10. Les coûts de ramassage et de livraison; votre appareil est conçu pour être réparé à la maison.
11. Les frais supplémentaires comprenant, sans en exclure d'autres, les appels de service en dehors des heures normales de bureau, en fin de semaine ou un jour férié, les droits de péage, les frais de convoyage ou les frais de déplacement pour les appels de service dans des endroits isolés, notamment l'État de l'Alaska.
12. Les dommages causés au fini de l'appareil ou à la maison pendant le transport ou l'installation, y compris, sans s'y limiter, aux planchers, aux armoires, aux murs, etc.
13. Les dommages causés par : des réparations effectuées par des techniciens non autorisés; l'utilisation de pièces autres que les pièces Electrolux d'origine ou qui n'ont pas été obtenues par l'entremise d'un réparateur autorisé; ou les causes étrangères comme l'abus, la mauvaise utilisation, une alimentation électrique inadéquate, un accident, un incendie ou une catastrophe naturelle.

#### AVERTISSEMENT CONCERNANT LES GARANTIES IMPLICITES; LIMITATIONS DES RECOURS

L'UNIQUE RECOURS DU CLIENT EN VERTU DE CETTE GARANTIE LIMITÉE EST LA RÉPARATION OU LE REMPLACEMENT DU PRODUIT COMME DÉCRIT PRÉCÉDEMMENT. **LES RÉCLAMATIONS BASÉES SUR DES GARANTIES IMPLICITES, Y COMPRIS LES GARANTIES IMPLICITES DE QUALITÉ MARCHANDE OU D'ADAPTATION À UN USAGE PARTICULIER, SONT LIMITÉES À UN AN OU À LA PÉRIODE LA PLUS COURTE PERMISE PAR LA LOI, QUI NE DOIT PAS ÊTRE INFÉRIEURE À UN AN.** ELECTROLUX NE POURRA ÊTRE TENUE RESPONSABLE DES DOMMAGES ACCESSOIRES OU INDIRECTS NI DES DOMMAGES MATÉRIELS ET DES DÉPENSES IMPRÉVUES RÉSULTANT D'UNE VIOLATION DE CETTE GARANTIE ÉCRITE OU DE TOUTE AUTRE GARANTIE IMPLICITE. CERTAINS ÉTATS ET CERTAINES PROVINCES NE PERMETTENT AUCUNE RESTRICTION OU EXEMPTION SUR LES DOMMAGES ACCESSOIRES OU INDIRECTS NI RESTRICTION SUR LES GARANTIES IMPLICITES. DANS CE CAS, CES RESTRICTIONS OU EXEMPTIONS POURRAIENT NE PAS ÊTRE APPLICABLES. CETTE GARANTIE ÉCRITE VOUS DONNE DES DROITS LÉGAUX PRÉCIS. IL SE PEUT QUE VOUS AYEZ D'AUTRES DROITS VARIANT SELON L'ÉTAT OU LA PROVINCE.

#### Si vous devez faire appel au service de réparation

Conservez votre reçu, votre bon de livraison ou toute autre preuve de paiement valide permettant d'établir la période de la garantie au cas où vous auriez besoin de faire appel au service de réparation. Si une réparation est effectuée, il est dans votre intérêt d'obtenir et de conserver tous les reçus. Le service auquel vous avez recours en vertu de cette garantie doit être obtenu en communiquant avec Electrolux aux adresses ou aux numéros de téléphone ci-dessous.

Cette garantie n'est valide qu'aux États-Unis, à Puerto Rico et au Canada. Aux États-Unis et à Puerto Rico, votre appareil est garanti par Electrolux Major Appliances North America, une division d'Electrolux Home Products, Inc. Au Canada, votre appareil est garanti par Electrolux Canada Corp. Nul n'est autorisé à modifier les obligations contenues dans cette garantie ni à y apporter des ajouts. Les obligations de cette garantie concernant la réparation et les pièces doivent être remplies par Electrolux ou par une compagnie de réparation autorisée. Les caractéristiques et spécifications décrites ou illustrées peuvent être modifiées sans préavis.

#### ÉTATS-UNIS

1-877-435-3287

Electrolux Home Products, Inc.,  
North America  
10200 David Taylor Drive  
Charlotte, NC 28262

#### CANADA

1-800-265-8352

Electrolux Canada Corp.  
5855, Terry Fox Way  
Mississauga, Ontario  
L5V 3E4

