

Tout à propos de

# l'utilisation et l'entretien

de votre réfrigérateur

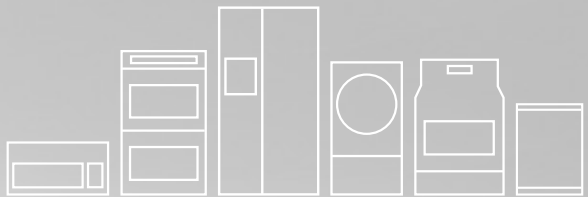

## TABLE DES MATIÈRES

Importantes mesures de sécurité .....	2	Bruits et éléments visuels d'un fonctionnement normal.....	15
Installation .....	4	Entretien et nettoyage .....	16
Raccordement de l'alimentation en eau domestique .....	5	Avant de faire appel au service après-vente.....	18
Instructions de dépose de la porte.....	7	Informations sur la garantie des gros électroménagers .....	19
Commandes de température .....	13		
Distribution de glaçons .....	14		

# IMPORTANTES MESURES DE SÉCURITÉ



## AVERTISSEMENT

Veillez lire ces instructions au complet avant d'utiliser le réfrigérateur.

## POUR VOTRE SÉCURITÉ

- N'ENTREPOSEZ PAS et n'utilisez pas d'essence ni aucun autre liquide inflammable à proximité de cet appareil ou d'un autre électroménager. Lisez les étiquettes du produit concernant les risques d'inflammabilité et autres avertissements.
- NE FAITES PAS fonctionner le réfrigérateur en présence de vapeurs explosives.
- Évitez tout contact avec les pièces mobiles de la machine à glaçons automatique.
- Enlevez toutes les agrafes du carton. Les agrafes peuvent causer de graves coupures et endommager les finis si elles entrent en contact avec d'autres électroménagers ou des meubles.

## Définitions

 Voici le symbole d'avertissement concernant la sécurité. Il est utilisé pour vous avertir des risques de blessures potentiels. Respectez tous les messages qui suivent ce symbole afin de prévenir les blessures ou la mort.



## DANGER

La mention DANGER indique un risque imminent qui causera la mort ou de graves blessures, s'il n'est pas évité.



## AVERTISSEMENT

La mention AVERTISSEMENT indique une situation potentiellement dangereuse qui, si elle n'est pas évitée, pourrait entraîner des blessures graves ou même la mort.



## ATTENTION

La mention ATTENTION signale la présence d'une situation potentiellement dangereuse susceptible de causer des blessures mineures ou moyennement graves si elle n'est pas évitée.



## IMPORTANT

IMPORTANT - Cette mention précède des renseignements importants relatifs à l'installation, au fonctionnement ou à l'entretien. Toutefois, ceux-ci n'impliquent aucune notion de danger.



## Liste de vérification d'installation

### Portes

- Les poignées sont bien fixées
- Les portes se ferment hermétiquement sur tous les côtés de la caisse
- La porte du congélateur est de niveau tout le long de la partie supérieure

### Mise à niveau

- Les côtés du réfrigérateur sont de niveau. Le réfrigérateur est incliné de l'avant vers l'arrière de 6 mm (1/4 po)
- La grille de protection est correctement fixée au réfrigérateur
- Les quatre coins de la caisse reposent fermement sur le plancher

### Alimentation en électricité

- Le système électrique de la maison est sous tension
- Le réfrigérateur est branché

### Machine à glaçons

- Le système d'alimentation en eau est raccordé au réfrigérateur
- Il n'y a aucune fuite au niveau des raccords - seconde vérification 24 heures plus tard
- La machine à glaçons est allumée
- Le distributeur de glaçons et d'eau fonctionne correctement
- Le filtre avant est bien ajusté dans le boîtier du filtre (certains modèles)

### Vérifications finales

- Le matériel d'expédition est enlevé
- Les températures pour les aliments frais et de congélation sont programmées
- Les contrôles d'humidité pour les fruits et légumes sont programmés
- La carte d'enregistrement est envoyée

### Sécurité des enfants

Détruisez ou recyclez le carton, les sacs en plastique et tout matériau d'emballage externe immédiatement après le déballage du réfrigérateur. Les enfants ne devraient jamais jouer avec ces articles. Les cartons recouverts de tapis, de couvertures, de feuilles de plastique ou de film étirable peuvent devenir étanches à l'air et rapidement provoquer un étouffement.

# IMPORTANTES MESURES DE SÉCURITÉ

## Mise au rebut appropriée de votre réfrigérateur ou congélateur

### Dangers d'enfermement des enfants

Les risques d'enfermement et de suffocation des enfants constituent un problème dont il faut sérieusement tenir compte. Les réfrigérateurs ou congélateurs abandonnés ou mis au rebut sont dangereux, même si ce n'est « que pour quelques jours ». Si vous désirez vous défaire de votre vieux réfrigérateur ou congélateur, veuillez suivre les instructions ci-dessous afin d'aider à prévenir les accidents.

### Avant de mettre au rebut votre vieux réfrigérateur/congélateur :

- Enlevez les portes.
- Laissez les clayettes en place pour que les enfants ne puissent pas grimper facilement à l'intérieur.
- Demandez à un technicien de service qualifié d'enlever le fluide réfrigérant.

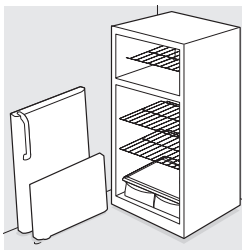

### AVERTISSEMENT

Vous devez suivre ces directives pour que les mécanismes de sécurité de votre réfrigérateur fonctionnent correctement.

## Électricité

- Le réfrigérateur doit être branché dans sa propre prise électrique de 115 volts, 60 Hz, 15 ampères, CA seulement. Le cordon d'alimentation de l'appareil est muni d'une fiche à trois broches avec mise à la terre afin de vous protéger contre les risques de chocs électriques. Il doit être branché directement sur une prise à trois alvéoles correctement mise à la terre. La prise électrique doit être installée conformément aux codes et aux règlements locaux. Consultez un technicien qualifié. Évitez de brancher le réfrigérateur à un circuit avec interrupteur de défaut à la terre. N'utilisez pas de rallonge ni de fiche d'adaptation.
- Si le cordon d'alimentation électrique est endommagé, il doit être remplacé par un technicien autorisé pour prévenir tout danger.
- Ne débranchez jamais le réfrigérateur en tirant sur le cordon d'alimentation. Prenez toujours la fiche et retirez-la de la prise en la tenant bien droite pour éviter d'endommager le cordon d'alimentation.

- Afin d'éviter les chocs électriques, débranchez le réfrigérateur avant de le nettoyer et avant de remplacer une ampoule.
- Les performances de votre réfrigérateur risquent d'être affectées si la tension varie de 10 % ou plus. L'utilisation du réfrigérateur sans une alimentation électrique suffisante peut endommager le compresseur. Un tel dommage n'est pas couvert par la garantie.
- Pour éviter que le réfrigérateur ne soit accidentellement débranché, ne le branchez pas à une prise commandée par un interrupteur mural ou un cordon de tirage.



### IMPORTANT

Vous pouvez arrêter le système de refroidissement de votre réfrigérateur en maintenant enfoncé pendant trois secondes le bouton On/Off (Marche/Arrêt) ou en tournant les commandes du réfrigérateur et du congélateur à « 0 » (commandes mécaniques). L'alimentation de l'ampoule et des autres composants électriques ne sera pas coupée. Pour couper l'alimentation de votre réfrigérateur, débranchez le cordon d'alimentation de la prise électrique.

Prise murale avec mise à la terre

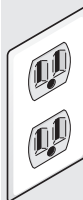

**Ne coupez pas, n'enlevez pas et ne mettez pas hors circuit la broche de mise à la terre de cette fiche.**



Cordon électrique muni d'une fiche à trois broches avec mise à la terre



### ATTENTION

Pour éviter les blessures et les dommages provoqués par des clayettes en verre trempé cassées, manipulez celles-ci soigneusement. Les clayettes peuvent casser subitement si elles sont piquées, égratignées ou exposées à des changements de température brusques. Voyez la section « Clayettes en verre » dans le tableau d'entretien et de nettoyage.

# INSTALLATION

Ce guide d'utilisation et d'entretien contient des instructions d'utilisation spécifiques à votre modèle. Utilisez votre réfrigérateur en suivant les instructions présentées dans ce guide seulement. Avant de mettre le réfrigérateur en marche, suivez ces étapes initiales importantes.

## Emplacement

- Placez l'appareil près d'une prise électrique mise à la terre. N'utilisez pas de rallonge électrique ou de fiche d'adaptation.
- Si possible, ne placez pas le réfrigérateur directement sous la lumière du soleil et placez-le loin de la cuisinière, du lave-vaisselle et des autres sources de chaleur.
- Le réfrigérateur doit être installé sur un plancher de niveau et assez solide pour supporter le poids de l'appareil une fois plein.
- Tenez compte de la proximité de l'approvisionnement en eau pour les modèles munis d'une machine à glaçons automatique.



## ATTENTION

N'installez pas le réfrigérateur dans un endroit où la température descend en dessous de 13 °C (55 °F) ou monte au-dessus de 43 °C (110 °F). Le compresseur ne pourra maintenir la température appropriée à l'intérieur du réfrigérateur.

N'obstruez pas la grille de protection située à l'avant de votre réfrigérateur. Une bonne circulation d'air est essentielle pour que votre réfrigérateur fonctionne correctement.



## IMPORTANT

Si vous installez votre réfrigérateur dans un garage ou un endroit non chauffé, vous risquez d'avoir des difficultés avec la température du congélateur l'hiver, lorsque la température extérieure est de moins 12 °C (55 °F).

Vous n'avez qu'à munir votre réfrigérateur d'un ensemble de garage qui diminuera la température minimale de fonctionnement de votre appareil pour la situer à 1 °C (34 °F). Vous pouvez commander cet ensemble par l'entremise de la Ligne d'assistance Electrolux (reportez-vous à la dernière de couverture).

## Installation

### Dégagement nécessaire pour l'installation

- Respectez les distances suivantes pour faciliter l'installation, une bonne circulation d'air ainsi que les connexions électriques et de plomberie :

Côtés et dessus	1 cm (3/8 po)
Arrière	2,5 cm (1 po)



## REMARQUE

Si l'arrière de votre réfrigérateur est muni de serpentins noirs/de tuyauterie (condenseur à refroidissement par air), laissez un espace de 7,6 cm (3 po) dans le haut du réfrigérateur.

## Ouverture de la porte

Votre réfrigérateur doit être placé près d'un comptoir de manière à vous permettre d'y déposer facilement la nourriture. A cet effet, les portes peuvent être

inversées pour s'ouvrir dans un sens ou dans l'autre. Voyez Instructions de dépose et d'inversion de la porte.



## REMARQUE

Si votre réfrigérateur est positionné contre un mur sur le côté des charnières, vous devrez peut-être le distancer du mur pour permettre une plus grande ouverture de la porte.

## Mise à niveau

Les quatre coins de votre réfrigérateur doivent reposer fermement sur un plancher solide. Votre réfrigérateur est muni de roulettes avant réglables ou de vis de mise à niveau avant pour faciliter la mise à niveau de votre appareil.

### Pour mettre votre réfrigérateur à niveau :

- Enlevez la grille de protection.

- Utilisez un tournevis à pointe plate ou une clé à douille de 3/8 po pour ajuster la hauteur des roulettes avant.

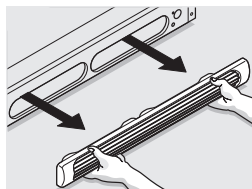

Utilisez une clé ajustable pour régler la hauteur des vis de mise à niveau.



## REMARQUE

Élevez l'avant du réfrigérateur suffisamment pour que les portes se ferment d'elles-mêmes lorsqu'elles sont à moitié ouvertes. L'inclinaison du réfrigérateur doit être de 0,6 à 1,3 cm (1/4 à 1/2 po) de l'avant vers l'arrière. Ensuite, mettez les côtés du réfrigérateur à niveau.

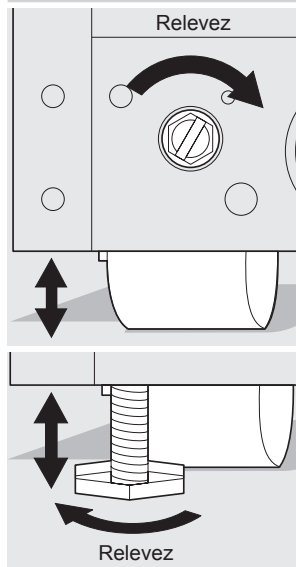

Roulette avant réglable (certains modèles)

Roulette avant réglable avec vis de mise à niveau (certains modèles)

# RACCORDEMENT DE L'ALIMENTATION EN EAU DOMESTIQUE À VOTRE RÉFRIGÉRATEUR



## AVERTISSEMENT

Pour éviter un choc électrique, pouvant causer de graves blessures voire la mort, débrancher le réfrigérateur de l'alimentation électrique avant de le raccorder à la conduite d'alimentation en eau.



## ATTENTION

Pour éviter des dommages matériels :

- Il est recommandé d'utiliser une conduite en cuivre ou en acier inoxydable pour l'alimentation en eau. Il est déconseillé d'utiliser un tube d'alimentation en eau en plastique de ¼ pouce. Un tube en plastique augmente le risque de fuites d'eau et le fabricant ne peut être tenu responsable des dommages causés par l'utilisation d'un tube en plastique pour l'alimentation en eau.
- NE PAS installer un tube d'alimentation en eau dans des endroits où la température descend sous le point de congélation.
- Les produits chimiques provenant d'un adoucisseur ayant un mauvais fonctionnement peuvent endommager la machine à glaçons. Si la machine à glaçons est raccordée à un adoucisseur, il faut veiller à l'entretien adéquat et au bon fonctionnement de ce dernier.



## IMPORTANT

Vérifier que la conduite d'alimentation est conforme aux codes de plomberie locaux.

Avant de procéder à l'installation de la conduite d'alimentation en eau, vous aurez besoin des outils suivants :

- **Outils de base** : Clé à molette, tournevis à lame plate et un tournevis.
- Accès à une canalisation d'eau froide domestique ayant une pression entre 206,8 et 689,5 kPa (30 et 100 psi).
- Une conduite d'alimentation en eau avec un diamètre extérieur de 6,4 mm (¼ pouce) en cuivre ou en acier inoxydable. Pour déterminer la longueur de la conduite nécessaire, mesurer la distance entre le robinet d'arrivée de la machine à glaçons derrière le réfrigérateur et la conduite d'eau froide. Ensuite, ajouter environ 2,1 mètres (7 pieds) afin de pouvoir déplacer le réfrigérateur lors du nettoyage (comme illustré).

- Un robinet d'arrêt pour raccorder la conduite d'alimentation en eau au système de distribution d'eau domestique. NE PAS utiliser un robinet d'arrêt de type auto-perceur.
- Un écrou de compression et une bague (raccord) pour raccorder la conduite d'alimentation en eau au robinet d'arrivée d'eau de la machine à glaçons.



## REMARQUE

Vérifier auprès de la régie du bâtiment afin de connaître les recommandations sur les conduites d'eau et les matériaux associés avant de procéder à l'installation du réfrigérateur neuf. En fonction des codes du bâtiment locaux ou provinciaux, Frigidaire recommande de doter les habitations équipées de robinets de sa trousse de conduite d'eau **Smart Choice**® n°5305513409 (avec une conduite d'eau en acier inoxydable de 1,83 mètres (6 pieds) et de sa trousse pour conduite d'eau **Smart Choice**® n°5305510264 pour les habitations neuves (avec une conduite en cuivre de 6,1 mètres (20 pieds) et un robinet-vanne à étrier autotaraudeur). Vous reporter au site [www.frigidaire.com/store](http://www.frigidaire.com/store) pour de plus amples informations.

# RACCORDEMENT DE L'ALIMENTATION EN EAU DOMESTIQUE À VOTRE RÉFRIGÉRATEUR

## Raccordement de la conduite d'alimentation d'eau au robinet d'arrivée de la machine à glaçons :

1. Débrancher le réfrigérateur de l'alimentation électrique.
2. Mettre l'extrémité de la conduite d'alimentation en eau dans un évier ou un seau. Ouvrir l'alimentation en eau et laisser l'eau s'écouler jusqu'à ce qu'elle soit claire. Fermer l'alimentation en eau avec le robinet d'arrêt.
3. Enlever le capuchon en plastique du robinet d'arrivée et le jeter.
4. Si un tube en cuivre est utilisé - glisser un écrou à compression en laiton, puis une bague (raccord) sur la conduite d'alimentation en eau. Pousser la conduite d'alimentation en eau dans le robinet d'arrivée d'eau aussi loin que possible (6,4 mm - 1/4 po). Glisser la bague (raccord) dans le robinet d'arrivée et serrer à la main l'écrou à compression sur le robinet. Serrer d'un autre demi-tour à l'aide d'une clé; NE PAS trop serrer. Vous reporter à la figure 1.

En cas d'utilisation d'un tube en acier inoxydable - l'écrou et la bague sont déjà assemblés sur le tube. Glisser l'écrou à compression sur le robinet d'arrivée et serrer à la main l'écrou à compression sur le robinet. Serrer d'un autre demi-tour à l'aide d'une clé; NE PAS trop serrer. Vous reporter à la figure 2.

5. Avec un collier en acier et une vis, fixer la conduite d'alimentation en eau (tube en cuivre seulement) au panneau arrière du réfrigérateur comme illustré.
6. Enrouler l'excédent de la conduite d'alimentation (tube de cuivre seulement), environ 2 1/2 tours, derrière le réfrigérateur, comme illustré et placer l'excès enroulé de manière à ce qu'il ne vibre pas ou ne s'use pas contre d'autres surfaces.
7. Ouvrir le robinet d'arrêt de l'alimentation en eau et serrer tout raccord ayant une fuite.
8. Rebrancher le réfrigérateur à l'alimentation électrique.
9. Pour mettre la machine à glaçons en marche, abaisser la manette métallique (montée sur le côté) ou placer le commutateur marche/arrêt de la machine sur la position « 1 » (derrière).



Figura 1



Figura 2

# INSTRUCTIONS DE DÉPOSE ET D'INVERSION DE LA PORTE

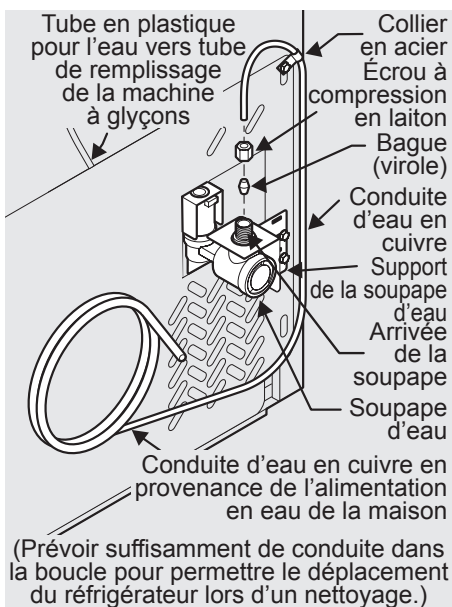
## Outils nécessaires:

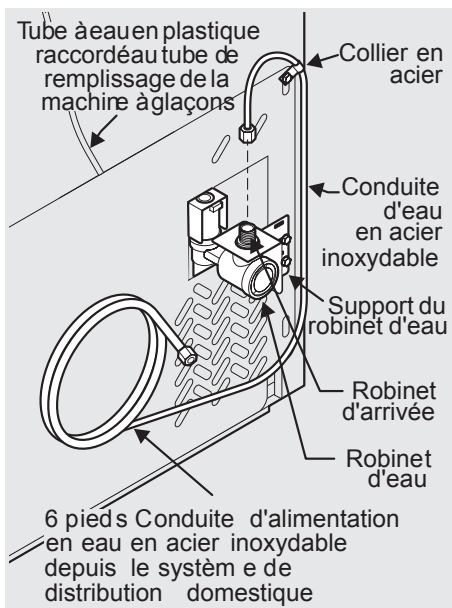
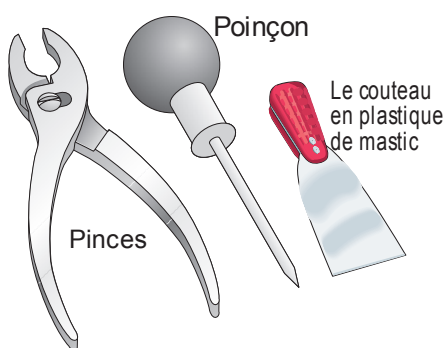
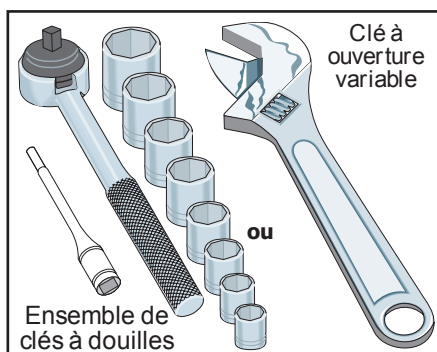
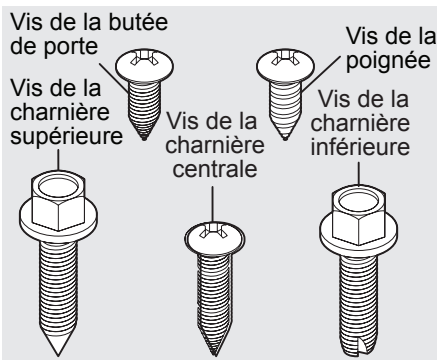
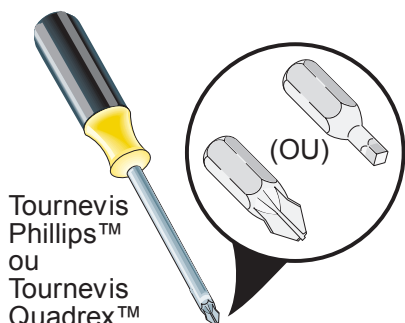

## IMPORTANT

Avant de commencer, mettez la commande de température à la position « 0 » et débranchez le cordon d'alimentation de la prise murale. Enlevez la nourriture sur les balconnets.



## REMARQUE

Si vous avez des portes en acier inoxydable, reportez-vous à la section Retirer les portes et les poignées en acier inoxydable.

Les portes de votre réfrigérateur peuvent être inversées pour s'ouvrir dans les deux sens, de gauche à droite ou de droite à gauche, en déplaçant les charnières de côté. L'inversion de l'ouverture de la porte devrait être effectuée par une personne qualifiée.

# INSTRUCTIONS DE DÉPOSE ET D'INVERSION DE LA PORTE

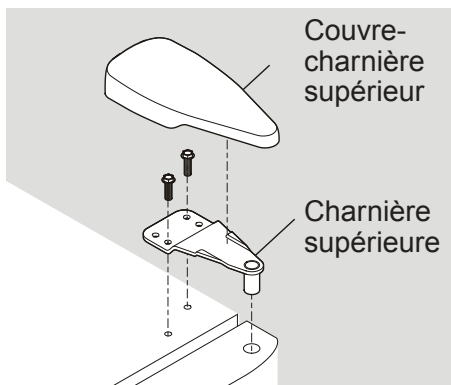

## Instructions de dépose et d'inversion de la porte :

1. Enlevez la grille de protection.
2. Enlevez le couvre-charnière supérieur. À l'aide d'un crayon à mine, tracez le contour de la charnière. Ceci facilite la repose. Enlevez la charnière supérieure et soulevez la porte pour l'enlever de l'axe de la charnière centrale. Mettez la porte de côté.
3. Dévissez l'axe de la charnière centrale à l'aide d'une clé à molette et conservez-la jusqu'au réassemblage. Assurez-vous de laisser les rondelles de plastique sur l'axe de la charnière.
4. Retirez la porte du réfrigérateur de la charnière inférieure, puis mettez-la de côté.
5. Enlevez la charnière centrale et la cale en retirant la vis interne et en desserrant les deux vis externes de manière à ce que la charnière et la cale se libèrent en glissant. Serrez les vis.
6. Desserrez les deux vis externes du côté opposé du réfrigérateur, retirez la vis interne et installez la charnière centrale.
7. Retirez les deux vis de la charnière inférieure à l'aide d'une clé à douille de 3/8 po.
8. Installez la charnière inférieure sur le côté opposé à l'aide des deux vis retirées à l'étape 7.
9. Dévissez l'axe de la charnière inférieure à l'aide d'une clé à molette. Placez l'axe de charnière dans l'autre trou de la charnière et serrez à l'aide d'une clé à molette.
10. Inversez les poignées de la porte (reportez-vous aux instructions de la page suivante).
11. Installez les butées de porte du réfrigérateur et du congélateur sur le côté opposé. Avant de visser, percez la mousse à l'aide d'une aléne.
12. Placez la porte sur l'axe de la charnière inférieure et vissez l'axe de la charnière centrale dans la charnière centrale et la partie supérieure de la porte. Fermez la porte du réfrigérateur afin de faciliter l'alignement du trou de la charnière.
13. Serrez l'axe de la charnière centrale à l'aide de la clé à molette.
14. Retirez les bouchons des trous de la caisse et de la charnière et placez-les sur le côté opposé.
15. Posez la porte du congélateur sur l'axe de la charnière centrale.
16. Fermez la porte du congélateur. Demandez à quelqu'un de soulever le côté opposé de la porte pendant que vous serrez les vis pour installer la charnière supérieure.
17. La grille d'orteil de chiquenaude et réinstalle.
18. Branchez le cordon d'alimentation électrique et placez la commande de température en position centrale. Modifiez le réglage au besoin.

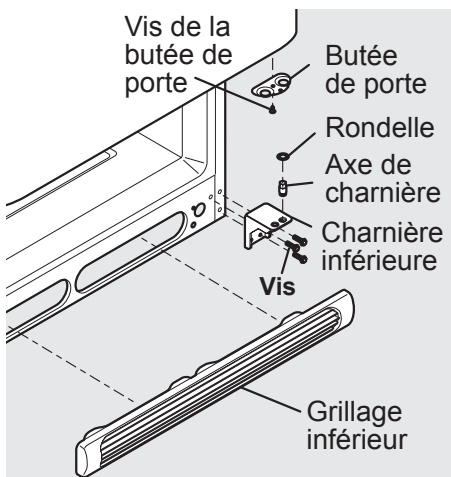
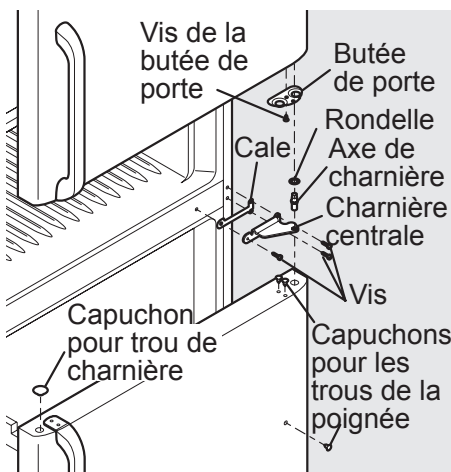

# INSTRUCTIONS DE DÉPOSE ET D'INVERSION DE LA PORTE



## REMARQUE

Certains modèles sont munis d'une poignée « en creux », encastrée dans le côté de la porte. Pour ce genre de modèle, seules les charnières doivent être inversées.

## Retirer la poignée du congélateur :

(Les poignées s'inversent plus facilement lorsque les portes ne sont pas posées.)

1. Retirez les deux vis maintenant la poignée au bas de la porte du congélateur.
2. Retirez la petite garniture en la glissant vers le haut pour la sortir du support de la poignée.
3. Enlevez la vis maintenant le haut de la poignée à la porte.
4. Modèles de plaque signalétique autocollante : Retirez délicatement la plaque signalétique de la porte et posez-la dans les anciens trous de la poignée.

## Installer la poignée du congélateur :

1. Posez la poignée du côté opposé dans les anciens trous de la plaque signalétique.
2. Fixez la poignée au bas de la porte.
3. Faites glisser la garniture vers le bas, dans le support de la poignée.

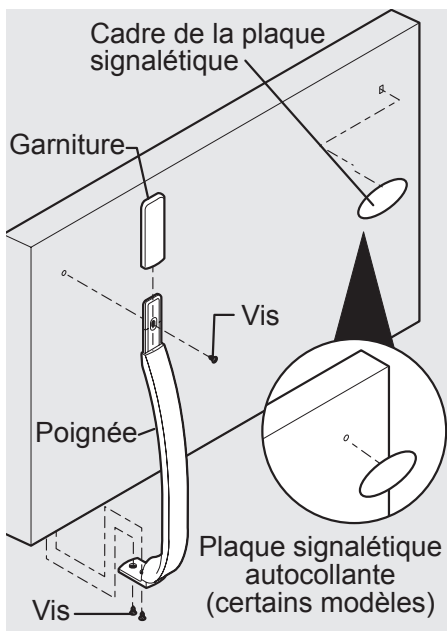

## Retirer la porte du congélateur :

(Les poignées s'inversent plus facilement lorsque les portes ne sont pas posées.)

1. Enlevez les deux vis maintenant la poignée au bas de la porte du congélateur.
2. Enlevez le bouchon à l'aide d'un couteau à mastiquer.
3. Retirez la vis située sur le côté de la porte du congélateur, puis enlevez la poignée.

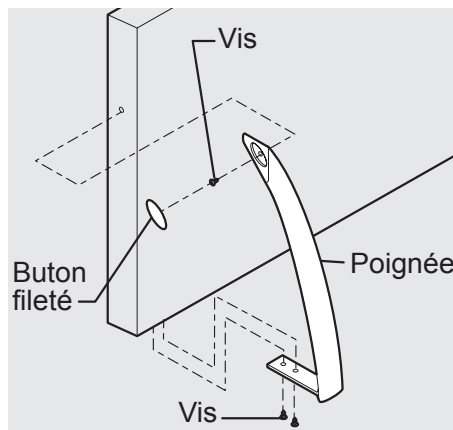

## Installer la poignée du congélateur :

1. Fixez le côté de la poignée à la porte et remplacez le bouchon.
2. Fixez la poignée au bas de la porte.

# INSTRUCTIONS DE DÉPOSE ET D'INVERSION DE LA PORTE

## Retirer la porte du congélateur :

(Les poignées s'inversent plus facilement lorsque les portes ne sont pas posées.)

1. Retirez les deux vis maintenant la poignée au bas de la porte du congélateur.
2. Faites pivoter le bas de la poignée en la tirant vers vous et faites glisser la poignée vers le haut pour la retirer du bouton en queue d'aronde.
3. Retirez la vis et le bouton en queue d'aronde, puis posez-les de l'autre côté dans les anciens trous de la plaque signalétique.
4. Modèles de plaque signalétique autocollante : À l'aide d'un couteau à mastiquer, retirez délicatement le plaque signalétique de la porte, puis posez-la dans les anciens trous de la poignée.

## Installer la poignée du congélateur :

1. D'abord, décalez la poignée de la porte pour la positionner. Placez le haut de la poignée sur le bouton en queue d'aronde, faites pivoter le poignée en position verticale, puis tirez vers le bas pour enclencher la poignée en place.
2. Fixez le bas de la poignée à l'aide des deux vis retirées plus tôt.

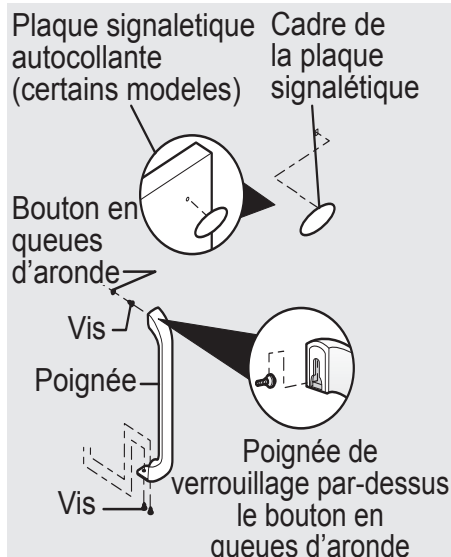

## Retirer la garniture (modèles avec garniture pleine longueur seulement)

La porte du réfrigérateur de certains modèles possède une garniture pleine longueur qui s'étend du bas de la poignée au bas de la porte. Le haut de la garniture se fixe au support de la poignée (figure 1) ou s'enclenche dans le bas de la poignée (figure 2). Un « verrou à garniture » adhésif est placé à mi-chemin vers le bas. Le bas de la garniture se maintient en place à l'aide d'un verrou à garniture adhésif ou un verrou à garniture muni de deux fourchons qui s'insèrent dans un trou situé à l'avant de la porte.

## Retirer la garniture :

1. Pour retirer la garniture, tirez délicatement vers vous aux endroits où sont situés les verrous à garniture.
2. Une fois que vous avez dégagé la garniture de la porte, glissez-la vers le bas en l'éloignant de la base de la poignée.



## REMARQUE

Pour les modèles dont la garniture de la poignée est courte, faites glisser la garniture vers le bas pour la retirer du support de la poignée.

# INSTRUCTIONS DE DÉPOSE ET D'INVERSION DE LA PORTE

## Retirer la poignée du réfrigérateur :

(Les poignées s'insèrent plus facilement lorsque les portes ne sont pas posées.)

### Poignées similaires à celles de la figure 1

1. Retirez les deux vis maintenant la poignée au haut de la porte du réfrigérateur.
2. Enlevez la vis maintenant le bas de la poignée à la porte.
3. Retirez les deux bouchons des trous et le bouchon de l'axe de la charnière dans le haut de la porte, puis installez-les du côté opposé. Utilisez un tournevis Phillips pour retirer le bouchon à vis en plastique situé à l'avant de la porte, puis fixez-le du côté opposé.

### Poignées similaires à celles de la figure 2

1. Retirez les deux vis maintenant la poignée au haut de la porte du réfrigérateur.
2. Éloignez le haut de la poignée de la porte et faites-la glisser vers le bas pour la retirer du bouton en queue d'aronde.
3. Retirez la vis et le bouton en queue d'aronde, puis posez-les de l'autre côté, en vous assurant de placer les bouchons dans les trous opposés correspondants.

## Installer la poignée du réfrigérateur :

### Poignées similaires à celles de la figure 1

1. Fixez le bas de la poignée avec les vis.
2. Fixez le haut de la poignée avec les vis.

### Poignées similaires à celles de la figure 2

1. D'abord, décalez la poignée de la porte. Placez le bas de la poignée sur le bouton en queue d'aronde, faites pivoter la poignée en position verticale, puis tirez-la vers le haut pour l'enclencher.
2. Fixez le haut de la poignée avec les vis.

## Fixer la garniture :

1. Faites glisser les deux verrous à garniture pour les retirer de celle-ci.
2. Insérez les nouveaux verrous à garniture adhésifs compris dans votre pochette de documentation.
3. Pour poser la garniture à la poignée, faites glisser la garniture sous la base de la poignée. Alignez la garniture avec précision et appuyez sur la garniture, aux endroits où se trouvent les verrous à garniture.
4. Utilisez de l'acool à friction pour enlever les résidus de colle des anciens verrous à garniture.

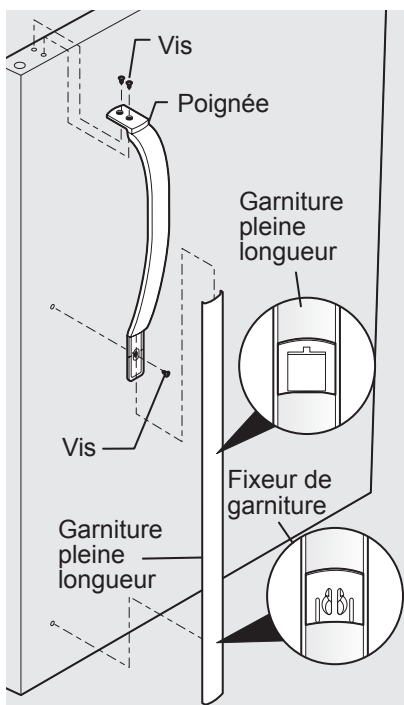

Figure 1

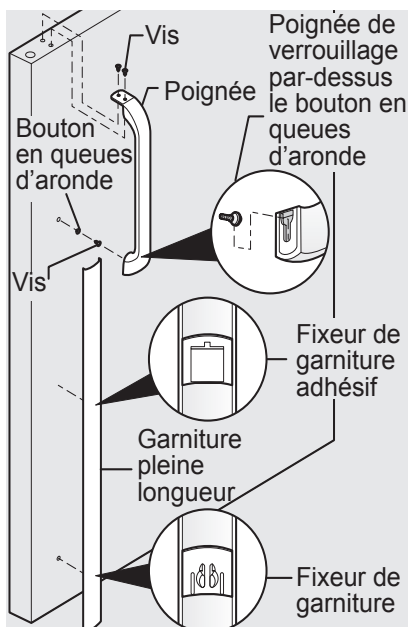

Figure 2

# INSTRUCTIONS DE DÉPOSE ET D'INVERSION DE LA PORTE

## Retirer la poignée du réfrigérateur :

(Les poignées s'inversent plus facilement lorsque les portes ne sont pas posées.)

1. Enlevez les deux vis maintenant la poignée au haut de la porte du réfrigérateur.
2. Enlevez le bouchon à l'aide d'un couteau à mastiquer.
3. Retirez la vis située sur le côté de la porte du réfrigérateur, puis enlevez la poignée.
4. Inversez les portes du congélateur et du réfrigérateur, comme illustré à la Figure 3.

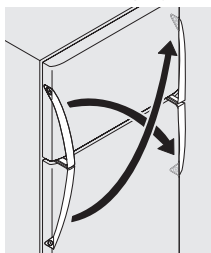
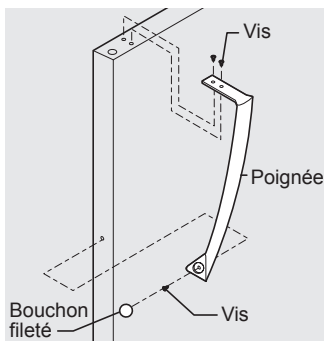

Figure 3 - Inverser les poignées

## Installer la poignée du réfrigérateur:

1. Fixez le côté de la poignée à la porte et remplacez le bouton.
2. Fixez la poignée au haut de la porte.



Porte de réfrigérateur sans garniture



### REMARQUE

Pour retirer et poser le verrou à garniture, glissez-le au-dessus des deux pièces en forme d'anneau.

## Retirer les portes et les poignées en acier inoxydable



### ATTENTION

Soyez vigilant lorsque vous utilisez des outils à proximité d'une surface en acier inoxydable pour éviter les rayures.

## Retirer les portes

Les portes en acier inoxydable ne peuvent être inversées. Veuillez suivre les étapes suivantes pour retirer les portes.

1. Enlevez la grille de protection et le couvre-charnière supérieur.
2. Enlevez la charnière supérieure et soulevez la porte du congélateur pour l'enlever de l'axe de la charnière centrale. Mettez la porte de côté.
3. Dévissez l'axe de la charnière centrale à l'aide d'une clé à molette et conservez-la pour le réassemblage. Assurez-vous de laisser les rondelles de plastique sur l'axe de la charnière.
4. Retirez la porte du réfrigérateur de la charnière inférieure, puis mettez-la de côté.
5. Pour retirer la charnière centrale et la cale, enlevez la vis intérieure et dévissez suffisamment les deux vis extérieures pour permettre de retirer la charnière en la glissant.
6. Enlevez la charnière inférieure. Remplacez les deux vis extérieures, puis serrez-les.
7. Inversez les étapes de 1 à 6 pour réinstaller les portes.

## Retirer les poignées

1. Dévissez les vis de réglage à l'aide d'une clé hexagonale de  $\frac{3}{32}$  po tout en tenant fermement la poignée du congélateur. Retirez la poignée du congélateur.
2. Répétez l'étape 1 pour la porte du réfrigérateur.

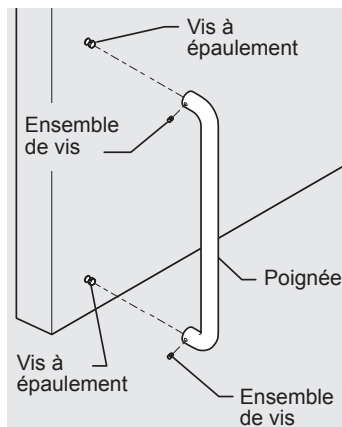

Poignée classique

## Période de refroidissement

Pour permettre une bonne conservation des aliments, faites fonctionner votre réfrigérateur les portes fermées pendant au moins 8 à 12 heures avant d'y mettre de la nourriture.

## Commandes du réfrigérateur et du congélateur

### REMARQUE

Pour modifier les réglages des commandes de température, laissez la température se stabiliser pendant 24 heures avant de faire d'autres changements.

### REMARQUE

Lorsque vous mettez le réfrigérateur en marche pour la première fois, réglez les commandes du réfrigérateur et du congélateur à Normal. Il s'agit du réglage de base recommandé. Après 24 heures, ajustez les commandes selon le besoin.

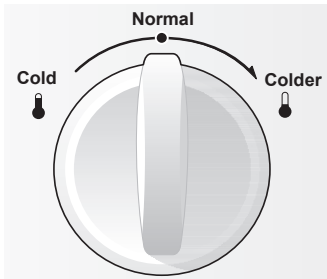

Commandes du congélateur  
(certains modèles)

## Réglage de la température

- Ajustez la température graduellement: Tournez le bouton peu à peu afin de permettre à la température de se stabiliser.
- Pour des températures plus froides, tournez le bouton vers **Colder** (Plus froid).
- Pour des températures plus chaudes, tournez le bouton vers **Cold** (Froid).

La commande du réfrigérateur modifie les températures des deux compartiments. Par exemple, si vous changez la commande du réfrigérateur pour un réglage plus froid, vous pourriez avoir à ajuster la commande du congélateur à un réglage plus chaud. La commande du congélateur modifie seulement la température du congélateur.

Pour maintenir les températures, un ventilateur fait circuler l'air dans le réfrigérateur et le congélateur. Afin d'assurer une bonne circulation, veillez à ce que les aliments ne bloquent pas les sorties d'air froid.

### IMPORTANT

En réglant la commande de température à la position « 0 », vous éteignez le compresseur et empêchez le réfrigérateur de refroidir, sans toutefois couper l'alimentation de l'ampoule et des autres composants électriques. Pour couper l'alimentation de votre réfrigérateur, débranchez la fiche de la prise de courant.

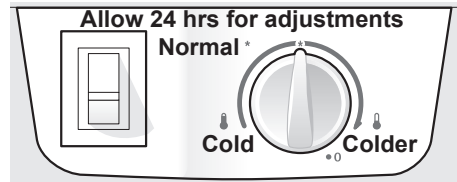

Commandes du réfrigérateur  
(certains modèles)

## Guide de Réglage de la Température

<b>Si le compartiment réfrigérateur est trop chaud</b>	Tournez légèrement la commande du réfrigérateur vers <b>Colder</b> (plus froid).
<b>Si le compartiment réfrigérateur est trop froid</b>	Tournez légèrement la commande du réfrigérateur vers <b>Cold</b> (froid).
<b>Si le congélateur est trop chaud</b>	Tournez légèrement la commande du congélateur vers <b>Colder</b> (plus froid).
<b>Si le congélateur est trop froid</b>	Tournez légèrement la commande du congélateur vers <b>Cold</b> (froid).
<b>* Pour éteindre le réfrigérateur</b>	Tournez les commandes du congélateur et du réfrigérateur à « 0 ».

# DISTRIBUTION DE GLAÇONS

Si votre réfrigérateur possède une machine à glaçons automatique, celle-ci produira une quantité de glaçons suffisante pour répondre aux besoins d'un usage normal. Cependant, la première fois que vous mettez votre réfrigérateur en marche, ce dernier ne produira pas de glaçons pendant les 24 premières heures. L'air dans la tuyauterie neuve peut provoquer deux ou trois cycles à vide avant que la machine à glaçons produise un bac à glaçons plein. S'il n'est pas utilisé, le bac requiert approximativement deux jours pour se remplir.

Les premiers glaçons produits peuvent être décolorés ou avoir un goût étrange en raison des nouveaux raccordements de plomberie. Jetez les glaçons produits durant les 24 premières heures.

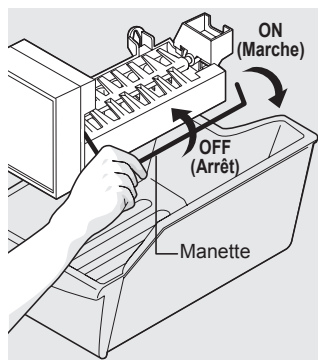

## REMARQUE

Les machines à glaçons automatiques sont des accessoires optionnels qui peuvent être installés sur la plupart des modèles en tout temps. Téléphonez à votre marchand pour obtenir plus de renseignements.

## MISE EN MARCHÉ DE LA MACHINE À GLAÇONS

Une fois que les raccordements de plomberie sont faits, vous devez ouvrir le robinet d'alimentation en eau. Placez le bac à glaçons sous la machine à glaçons et poussez-le le plus loin possible vers le fond. Abaissez la manette à la position « basse » ou ON (marche).

## ARRÊT DE LA MACHINE À GLAÇONS

Pour éteindre la machine à glaçons, soulevez la manette jusqu'à ce qu'elle s'enclenche dans la position « haute » ou ARRÊT. La machine à glaçons s'arrête également automatiquement lorsque le bac à glaçons est plein. Si votre modèle est doté d'une clayette de congélateur ajustable, placez cette dernière à la position inférieure de manière à ce que la manette touche aux glaçons lorsque le bac est plein.



## ATTENTION

Les produits chimiques provenant d'un adoucisseur qui fonctionne mal peuvent endommager la machine à glaçons. Si la machine à glaçons est raccordée à un adoucisseur, assurez-vous que ce dernier est entretenu de façon adéquate et qu'il fonctionne correctement.



## IMPORTANT

La machine à glaçons vous est livrée avec la manette à la position de MARCHÉ. Pour vous assurer du bon fonctionnement de votre machine à glaçons, raccordez l'alimentation en eau immédiatement ou ÉTEIGNEZ la machine à glaçons en soulevant la manette jusqu'à ce qu'elle s'enclenche dans la position HAUTE. Si la machine à glaçons n'est pas arrêtée et que l'alimentation en eau est coupée, le robinet d'eau émettra un fort bruit de broutage.

## PRODUCTION DE GLAÇONS : QUELLE QUANTITÉ DE GLAÇONS PRODUIT LA MACHINE

La machine à glaçons produit entre 0,9 et 1,1 kg (2,5 et 3 lb) de glaçons toutes les 24 heures, selon les conditions d'usage. Les glaçons sont produits à raison de 8 cubes toutes les 75 à 160 minutes.



## ATTENTION

Le bac à glaçons ne va pas au lave-vaisselle.

# BRUITS ET ÉLÉMENTS VISUELS D'UN FONCTIONNEMENT NORMAL

## Pour comprendre les bruits que vous entendez

Votre nouveau réfrigérateur de haute efficacité peut émettre des sons qui ne vous sont pas familiers. Ces bruits sont normaux et ils deviendront vite familiers. Ils indiquent également que votre réfrigérateur fonctionne comme prévu. Des surfaces dures comme les planchers de vinyle ou de bois, les murs et les armoires de cuisine peuvent amplifier les sons. Vous trouverez ci-dessous la description des bruits les plus communs que vous pouvez entendre, ainsi que leur cause.



### REMARQUE

L'isolation de mousse rigide est efficace pour conserver l'énergie, mais elle n'isole pas très bien le son.

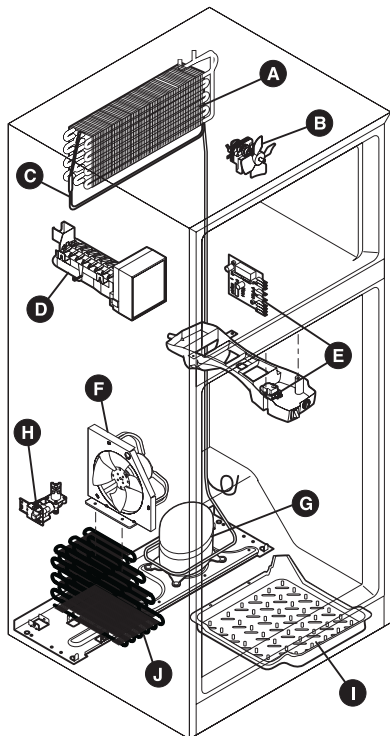

### IMPORTANT

Pendant le cycle de dégivrage automatique, vous pourriez voir une lueur rouge à l'arrière des évents muraux de votre congélateur. Ceci est normal durant le cycle de dégivrage.

#### A Évaporateur

Le réfrigérant qui circule dans l'évaporateur peut causer un gargouillement ou un bruit d'ébullition.

#### B Ventilateur de l'évaporateur

Vous pouvez entendre le déplacement d'air produit par le ventilateur de l'évaporateur à travers le réfrigérateur.

#### C Élément chauffant de dégivrage

Pendant les cycles de dégivrage, l'eau qui s'écoule sur l'élément chauffant peut provoquer un sifflement ou bref crépitement. Après le dégivrage, un bruit sec peut se produire.

#### D Machine à glaçons automatique

Si votre réfrigérateur est muni d'une machine à glaçons automatique, vous pouvez entendre les glaçons tomber dans le bac à glaçons.

#### E Commande de refroidissement et commande du dégivrage automatique

Ces pièces peuvent produire un daquement ou un dédic lorsqu'elles arrêtent ou mettent en marche le réfrigérateur. La minuterie produit aussi un bruit semblable à un choc électrique.

#### F Ventilateur de condenseur

Si des serpentins de condenseur sont situés sous votre réfrigérateur comme illustré à la figure de gauche, il est muni d'un ventilateur de condenseur. Vous pouvez entendre le déplacement d'air acheminé au condenseur par le ventilateur de condenseur.

#### G Compresseur

Les compresseurs modernes de haute efficacité tournent plus rapidement que les anciens compresseurs. Ils peuvent émettre des vibrations ou un bourdonnement aigu.

#### H Soupape d'eau

Si votre réfrigérateur est muni d'une machine à glaçons automatique, vous entendrez un bourdonnement chaque fois que la soupape d'eau s'ouvrira pour remplir la machine à glaçons.

#### I Plateau de dégivrage (permanent)

Vous pouvez entendre les gouttes d'eau tomber dans le plateau de dégivrage pendant le cycle de dégivrage. Le plateau de dégivrage est situé sur le dessus du compresseur pour les condenseurs à refroidissement par air (avec des serpentins noirs à l'arrière du réfrigérateur).

#### J Serpentins de condenseur (pour les modèles refroidis à l'aide d'un ventilateur seulement).

# ENTRETIEN ET NETTOYAGE



## ATTENTION

Pour éviter les coupures, portez des gants lorsque vous remplacez une ampoule.

### Remplacer l'ampoule du congélateur (certains modèles)

1. Débranchez le réfrigérateur.
2. Portez des gants pour vous protéger au cas où l'ampoule se briserait.
3. Déclenchez le protecteur de l'ampoule comme illustré.
4. Dévissez la vieille ampoule et remplacez-la par une nouvelle ampoule pour électroménagers de la même puissance.
5. Remettez le protecteur de l'ampoule.
6. Souvenez-vous de rebrancher le réfrigérateur.

### Condenseur sans nettoyage (certains modèles)

Si votre réfrigérateur est muni d'un condenseur sans nettoyage, vous n'avez pas à nettoyer le condenseur dans des conditions normales d'utilisation. Si le réfrigérateur fonctionne dans un environnement particulièrement poussiéreux ou gras, ou si vous possédez des animaux domestiques, il pourrait s'avérer nécessaire de nettoyer le condenseur afin d'assurer une efficacité maximale.

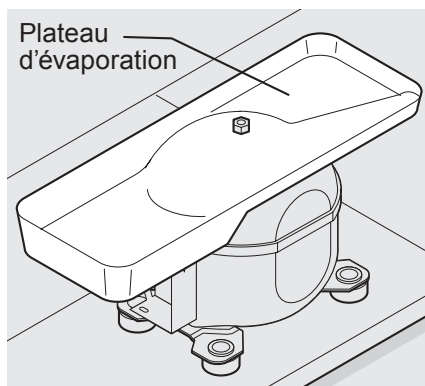

### Plateau de dégivrage (certains modèles)

Gardez votre réfrigérateur et votre congélateur propres pour éviter les odeurs. Essayez immédiatement tout renversement et nettoyez les deux compartiments au moins deux fois par année. N'utilisez jamais de tampons à récurer métalliques, brosses, nettoyants abrasifs ou solutions alcalines fortes pour nettoyer votre réfrigérateur. Ne lavez aucune des pièces

amovibles dans le lave-vaisselle. Débranchez toujours le cordon d'alimentation de la prise électrique avant de nettoyer.



## ATTENTION

- Lorsque vous déplacez le réfrigérateur, tirez-le en le tenant bien droit. Ne le faites pas osciller d'un côté à l'autre, vous risqueriez d'endommager le plancher. Faites attention à ne pas déplacer le réfrigérateur au-delà de ce que peuvent accepter les raccordements de plomberie.
- Les objets humides collent aux surfaces froides. Ne touchez pas les surfaces froides du réfrigérateur avec des mains humides.
- N'utilisez jamais de CHLORE pour nettoyer l'acier inoxydable.



## REMARQUE

- En mettant la commande de température à la position « 0 », vous éteignez le compresseur, sans toutefois couper l'alimentation de l'ampoule et des autres composants électriques. Pour couper l'alimentation de votre réfrigérateur, débranchez le cordon d'alimentation de la prise murale.
- N'utilisez pas de lame de rasoir ou tout autre instrument pointu pouvant rayer la surface de l'appareil lorsque vous enlevez les étiquettes adhésives. La colle laissée par le ruban ou les étiquettes peut être enlevée à l'aide d'un mélange d'eau chaude et de détergent doux ou en touchant le résidu de colle avec le côté collant du ruban que vous avez déjà enlevé. N'enlevez pas la plaque signalétique.



## REMARQUE

Ne pas utiliser de nettoyeurs abrasifs comme les pulvérisations de fenêtrage, frottant des détergents, les liquides inflammables, nettoyant des cires, les détergents concentrés, les décolorants, ou les détergents contenant des produits de pétrole sur les parties en plastique, les portes intérieures, les joints, ou les paquebots ministériels. Ne pas utiliser de serviettes en papier, frottant des coussins, ou les autres matériels de nettoyage abrasifs.

Tableau d'entretien et de nettoyage		
Pièce	Produits à utiliser	Conseils et précautions
<b>Revêtement intérieur et revêtement de porte</b>	<ul style="list-style-type: none"> <li>Eau savonneuse</li> <li>Bicarbonate de soude et eau</li> </ul>	Utilisez 30 mL (2 c. à table) de bicarbonate de soude dans 1 L (1 pinte) d'eau chaudes. Essorez bien l'eau de l'éponge ou du chiffon avant de nettoyer autour des commandes, de l'ampoule ou de toute pièce électrique.
<b>Joint des portes</b>	<ul style="list-style-type: none"> <li>Eau savonneuse</li> </ul>	Essuyez les joints avec un chiffon propre et doux.
<b>Bacs et balconnets</b>	<ul style="list-style-type: none"> <li>Eau savonneuse</li> </ul>	Ne lavez aucune des pièces amovibles (bacs, balconnets, etc.) dans le lave-vaisselle.
<b>Clayettes en verre</b>	<ul style="list-style-type: none"> <li>Eau savonneuse</li> <li>Nettoyant pour verre</li> <li>Pulvérisation liquide douce</li> </ul>	Laissez le verre se réchauffer à la température ambiante avant de l'immerger dans l'eau chaude.
<b>Grille de protection</b>	<ul style="list-style-type: none"> <li>Eau savonneuse</li> <li>Pulvérisation liquide douce</li> <li>Embout d'aspirateur</li> </ul>	Passez l'aspirateur sur la façade de la grille. Enlevez la grille de protection. Passez l'aspirateur sur l'arrière de la grille et essuyez avec une éponge ou un linge savonneux. Rincez et séchez.
<b>Extérieur et poignées</b>	<ul style="list-style-type: none"> <li>Eau savonneuse</li> <li>Nettoyant pour verre non abrasif</li> </ul>	N'utilisez pas de nettoyant ménager commercial à base d'ammoniaque, de javellisant ou d'alcool pour nettoyer les poignées. Utilisez un chiffon doux pour polir les poignées. N'utilisez pas un chiffon sec pour nettoyer des portes lisses.
<b>Extérieur et poignées (Modèles en acier inoxydable seulement)</b>	<ul style="list-style-type: none"> <li>Eau savonneuse</li> <li>Nettoyant pour acier inoxydable</li> </ul>	N'utilisez jamais de CHLORE ou de nettoyants avec javellisant pour nettoyer l'acier inoxydable. Nettoyez l'avant et les poignées en acier inoxydable au moyen d'un chiffon à vaisselle non abrasif imbibé d'eau savonneuse. Rincez avec un chiffon doux imbibé d'eau propre. Utilisez un nettoyant pour acier inoxydable non abrasif. Ces nettoyants peuvent être achetés dans la plupart des magasins de rénovation ou dans les grands magasins. Suivez toujours les instructions du fabricant. N'utilisez pas de nettoyant ménager à base d'ammoniaque ou de javellisant.  REMARQUE: Nettoyez, essuyez et asséchez toujours dans le sens des stries pour éviter les rayures. Lavez le reste de l'extérieur avec de l'eau chaude et un détergent liquide doux. Rincez bien et séchez avec un chiffon propre et doux.
<b>Serpentins du condenseur refroidis à l'aide d'un ventilateur seulement)</b>	<ul style="list-style-type: none"> <li>Vous pouvez vous procurer une brosse pour nettoyer le condenseur chez votre marchand.</li> <li>Aspirateur</li> </ul>	Vous n'avez pas besoin de nettoyer cette pièce à moins que le réfrigérateur fonctionne dans un environnement particulièrement poussiéreux ou gras ou si vous possédez des animaux domestiques. Si le nettoyage est nécessaire, retirez la grille de protection, puis utilisez l'embout long de l'aspirateur et la brosse de nettoyage pour le condenseur afin de déloger la saleté accumulée sur les serpentins du condenseur (consultez l'article « J » de la section « Bruits et éléments visuels d'un fonctionnement normal »).
<b>Plateau de dégivrage</b>	<ul style="list-style-type: none"> <li>Eau savonneuse</li> </ul>	Certains modèles possèdent un plateau de dégivrage situé sur le dessus du compresseur dans la partie inférieure arrière du réfrigérateur. Essuyez le plateau de dégivrage avec un chiffon humide. REMARQUE : Le plateau de dégivrage NE S'ENLÈVE PAS.

# AVANT DE FAIRE APPEL AU SERVICE APRÈS-VENTE

1 800 944-9044 (États-Unis)

1 800 265-8352 (Canada)

Visitez notre site Web au

[www.frigidaire.com](http://www.frigidaire.com).

<b>Situations courantes</b>	Avant de faire appel au service après-vente, consultez cette liste. Cela pourrait vous faire économiser temps et argent. Cette liste décrit des situations courantes qui ne sont causées ni par un défaut de fabrication ni par un matériau défectueux.
<b>Le réfrigérateur ne fonctionne pas.</b>	<ul style="list-style-type: none"> <li>• Assurez-vous que le cordon électrique est bien branché dans la prise.</li> <li>• Vérifiez/remplacez le fusible temporisé de 15 A. Réinitialisez le disjoncteur du circuit.</li> <li>• La commande de température est à la position « O ».</li> <li>• Le cycle de décongélation du réfrigérateur est peut-être activé. Attendez 20 minutes et vérifiez de nouveau.</li> </ul>
<b>La température du congélateur est trop froide. La température du réfrigérateur est correcte.</b>	<ul style="list-style-type: none"> <li>• Ajustez la commande du congélateur à un réglage plus chaud jusqu'à ce que la température du congélateur soit correcte. Allouez 24 heures pour permettre à la température de se stabiliser.</li> </ul>
<b>La température du réfrigérateur est trop froide. La température du congélateur est correcte.</b>	<ul style="list-style-type: none"> <li>• Ajustez la commande du réfrigérateur à un réglage plus chaud. Allouez 24 heures pour permettre à la température de se stabiliser. Puis, vérifiez la température du congélateur et ajustez, si nécessaire.</li> </ul>
<b>Le réfrigérateur est bruyant ou vibre.</b>	<ul style="list-style-type: none"> <li>• La caisse n'est pas à niveau.</li> <li>• Le plancher n'est pas solide.</li> <li>• Consultez la section Bruits et éléments visuels d'un fonctionnement normal.</li> </ul>
<b>Le réfrigérateur dégage des odeurs.</b>	<ul style="list-style-type: none"> <li>• L'intérieur doit être nettoyé.</li> <li>• Les aliments qui produisent des odeurs doivent être couverts ou emballés.</li> </ul>
<b>L'éclairage de la caisse ne fonctionne pas.</b>	<ul style="list-style-type: none"> <li>• Remplacez l'ampoule.</li> <li>• Assurez-vous que le cordon électrique est bien branché dans la prise.</li> <li>• Le commutateur de la lampe est peut-être coincé. Appuyez sur le commutateur de la lampe situé sur la boîte de commande du réfrigérateur afin de le dégager.</li> </ul>
<b>La machine à glaçons automatique ne fonctionne pas (certains modèles).</b>	<ul style="list-style-type: none"> <li>• Assurez-vous que la manette n'est pas à la position HAUTE.</li> <li>• La machine à glaçons devrait produire entre 1 et 1,4 kg (2,5 et 3 lb) de glaçons en 24 heures.</li> <li>• L'alimentation en eau est fermée.</li> <li>• La pression d'eau est trop basse.</li> <li>• Le congélateur n'est pas assez froid.</li> </ul>



# RENSEIGNEMENTS CONCERNANT LA GARANTIE SUR LES GROS APPAREILS ÉLECTROMÉNAGERS

Votre appareil est couvert par une garantie limitée d'un an. Pendant un an à partir de la date d'achat d'origine, Electrolux assumera les coûts des réparations ou du remplacement des pièces de cet appareil si ce dernier présente un défaut de matériau ou de fabrication, à la condition que l'appareil soit installé, utilisé et entretenu selon les instructions fournies.

## Exclusions Cette garantie ne couvre pas ce qui suit :

1. Les produits dont le numéro de série original a été enlevé, modifié ou n'est pas facilement déterminable.
2. Les produits qui ont été transférés de leur propriétaire initial à une autre personne ou qui ne sont plus aux États-Unis ou au Canada.
3. La présence de rouille à l'intérieur ou à l'extérieur de l'appareil.
4. Les produits vendus « tels quels » ne sont pas couverts par cette garantie.
5. La perte de nourriture à la suite d'une défaillance du réfrigérateur ou du congélateur.
6. Les produits utilisés dans des établissements commerciaux.
7. Les appels de service qui ne concernent pas un mal fonctionnement, un défaut de fabrication ou de matériau, ou pour les appareils qui ne font pas l'objet d'un usage domestique ou qui ne sont pas utilisés conformément aux instructions fournies.
8. Les appels de service pour vérifier l'installation de votre appareil ou pour obtenir des instructions concernant l'utilisation de votre appareil.
9. Les frais engagés pour accéder à des parties de l'appareil pour une réparation, par exemple, le retrait des garnitures, des armoires, des clayettes, etc., qui ne faisaient pas partie de l'appareil lorsqu'il a quitté l'usine.
10. Les appels de service qui concernent la réparation ou le remplacement des ampoules, des filtres à air, des filtres à eau, d'autres matériels ou des boutons, poignées ou autres pièces esthétiques.
11. Les frais supplémentaires comprenant, mais sans s'y limiter, les appels de service en dehors des heures normales de bureau, en fin de semaine ou pendant un jour férié; les droits de péage; les frais de convoyage ou les frais de déplacement pour les appels de service dans des endroits isolés, notamment l'État de l'Alaska.
12. Les dommages causés au fini de l'appareil ou à la maison pendant l'installation, y compris, sans s'y limiter, aux planchers, aux armoires, aux murs, etc.
13. Les dommages causés par : des réparations effectuées par des techniciens non autorisés; l'utilisation de pièces autres que les pièces Electrolux d'origine ou qui n'ont pas été obtenues par l'entremise d'un réparateur autorisé; ou les causes étrangères comme une utilisation abusive ou inappropriée, une alimentation électrique inadéquate, un accident, un incendie ou une catastrophe naturelle.

## AVERTISSEMENT CONCERNANT LES GARANTIES IMPLICITES; LIMITATIONS DES RECOURS

L'UNIQUE RECOURS DU CLIENT EN VERTU DE CETTE GARANTIE LIMITÉE EST LA RÉPARATION OU LE REMPLACEMENT DU PRODUIT SELON LES TERMES DE LA PRÉSENTE. LES RÉCLAMATIONS BASÉES SUR DES GARANTIES IMPLICITES, Y COMPRIS LES GARANTIES IMPLICITES DE QUALITÉ MARCHANDE OU D'ADAPTATION À UN USAGE PARTICULIER, SONT LIMITÉES À UN AN OU À LA PÉRIODE LA PLUS COURTE PERMISE PAR LA LOI, QUI NE DOIT PAS ÊTRE INFÉRIEURE À UN AN. ELECTROLUX NE POURRA ÊTRE TENUE RESPONSABLE DES DOMMAGES ACCESSOIRES OU INDIRECTS NI DES DOMMAGES MATÉRIELS ET DES DÉPENSES IMPRÉVUES RESULTANT D'UNE VIOLATION DE CETTE GARANTIE ÉCRITE OU DE TOUTE AUTRE GARANTIE IMPLICITE. CERTAINS ÉTATS ET CERTAINES PROVINCES NE PERMETTENT AUCUNE RESTRICTION OU EXEMPTION SUR LES DOMMAGES ACCESSOIRES OU INDIRECTS NI RESTRICTION SUR LES GARANTIES IMPLICITES. DANS CE CAS, CES RESTRICTIONS OU EXEMPTIONS POURRAIENT NE PAS ÊTRE APPLICABLES. CETTE GARANTIE ÉCRITE VOUS DONNE DES DROITS LÉGAUX PRÉCIS. IL SE PEUT QUE VOUS AYEZ D'AUTRES DROITS VARIANT SELON L'ÉTAT OU LA PROVINCE.

## Si vous avez besoin d'une réparation

Conservez votre reçu, votre bon de livraison ou une autre preuve valide de paiement pour établir la période de la garantie dans le cas où vous devriez faire appel aux services d'un technicien autorisé. Si une réparation doit être effectuée, veuillez obtenir et conserver tous les reçus. Le service auquel vous avez recours en vertu de cette garantie doit être obtenu en communiquant avec Electrolux aux adresses ou aux numéros de téléphone indiqués ci-dessous.

Cette garantie n'est valide qu'aux États-Unis et au Canada. Aux États-Unis, votre appareil est garanti par Electrolux Major Appliances North America, une division d'Electrolux Home Products, Inc. Au Canada, votre appareil est garanti par Electrolux Canada Corp. Personne n'est autorisé à modifier les obligations contenues dans cette garantie ni d'y ajouter quelque élément que ce soit. Les obligations de cette garantie concernant la réparation et les pièces doivent être remplies par Electrolux ou par une compagnie de réparation autorisée. Les caractéristiques et les spécifications décrites ou illustrées peuvent être modifiées sans préavis.

**ÉTATS-UNIS**  
**1 800 944-9044**  
Electrolux Major Appliances  
North America  
10200 David Taylor Drive  
Charlotte, NC 28262



**Electrolux**

**CANADA**  
**1 800 265-8352**  
Electrolux Canada Corp.  
5855 Terry Fox Way  
Mississauga, Ontario  
L5V 3E4