

FRIGIDAIRE[®]

Quelques mots sur

l'utilisation et l'entretien

de votre mélangeur résidentiel



TABLE DES MATIÈRES

Mesures de protection importantes	20	Nettoyer votre mélangeur	24
Pièces et caractéristiques	21	Conseils pour la meilleure utilisation	25
Avant d'utiliser votre mélangeur	22	Solution de problèmes	26
Comment assembler votre mélangeur	22	Information sur la garantie	27
Utiliser votre mélangeur	23		

MESURES DE PROTECTION IMPORTANTES

Lors de l'utilisation d'appareils électriques, il faut observer des mesures de sécurité élémentaires, et en particulier:

1. Lire toutes les instructions.
2. Éviter tout contact avec les pièces mobiles.
3. Pour se protéger contre les chocs électriques, ne pas plonger le cordon, les fiches ou l'appareil dans l'eau ou dans tout autre liquide.
4. Il faut une supervision étroite lorsque l'appareil est utilisé par ou près d'enfants.
5. Débrancher l'appareil de la prise lorsqu'il n'est pas utilisé, avant d'installer ou de retirer des pièces et avant tout nettoyage.
6. Ne pas faire fonctionner tout appareil électroménager avec un cordon ou une fiche endommagé(e), ou si l'appareil fonctionne mal, ou est échappé ou endommagé de quelque façon que ce soit. Retourner l'appareil au centre de service autorisé le plus proche pour qu'il soit vérifié, réparé ou que les éléments électriques ou mécaniques soient ajustés.
7. Ne pas l'utiliser à l'extérieur.
8. Ne pas laisser le cordon toucher des surfaces chaudes, incluant la cuisinière, ni le laisser dépasser du comptoir ou du dessus de table où il pourrait être tiré par un enfant ou pour que quelqu'un trébuche accidentellement.
9. Ne pas placer l'appareil sur ou près d'un brûleur électrique ou à gaz chaud ou dans un four chauffé ou dans un micro-ondes.
10. Ne pas utiliser l'appareil à d'autres fins que celles prévues.
11. Ne pas plonger le moteur dans l'eau ou dans des liquides pour éviter tout choc électrique possible.
12. L'utilisation des accessoires non recommandés ou non vendus par le fabricant peut provoquer des incendies, des chocs électriques ou des blessures.
13. Placez le mélangeur sur une surface sèche, uniforme.
14. Pour débrancher le mélangeur, appuyez sur le bouton OFF (arrêt) pour s'assurer que l'appareil est éteint. Ensuite, débranchez en agrippant la fiche et en la tirant de la prise murale. Ne débranchez jamais en tirant le cordon.
15. Utilisez toujours votre mélangeur avec le couvercle en place.
16. Ne retirez pas le bol du moteur tandis que l'appareil fonctionne.
17. LES LAMES SONT TRANCHANTES. MANIPULEZ AVEC SOIN.
18. Gardez les mains et les ustensiles loin du contenant en mélangeant pour réduire le risque de blessures graves ou des dommages au mélangeur. On peut utiliser un grattoir, mais seulement lorsque le mélangeur ne fonctionne pas.

19. Ne laissez jamais le mélangeur sans supervision tandis qu'il fonctionne.
20. Avant d'utiliser l'appareil pour la première fois, nettoyez le bol à mélanger, l'assemblage de coupe, l'anneau de verrouillage et le couvercle.
21. Ne placez pas les liquides bouillants ou chauds dans le bol. Laissez les liquides refroidir avant de placer dans le bol.
22. Ne placez pas l'appareil près d'une surface chaude, d'une cuisinière ou des brûleurs électriques ou à tout endroit où cela peut toucher toute autre source de chaleur.
23. Ajoutez d'abord des ingrédients liquides au bol, puis ajoutez les ingrédients secs pour avoir un mélange uniforme.
24. Lorsque le mélange est lourd ou épais, mélangez pendant 10 secondes et éteignez l'appareil. Mélangez le mélange avant de continuer.
25. Pour réduire le risque de blessure, ne placez pas les lames d'assemblage de coupe sur la base sans d'abord placer le bol correctement en place.

CONSERVEZ CES INSTRUCTIONS

Information sur la sécurité pour le client

CE PRODUIT EST RÉSERVÉ À L'UTILISATION RÉSIDENIELLE.

Fiche polarisée

Cet appareil a une fiche polarisée (une lame est plus large que l'autre). Pour réduire le risque de choc électrique, cette fiche entre dans une prise polarisée d'une seule manière. Si la fiche n'entre pas entièrement dans la prise, inversez-la et réinsérez. Si la fiche n'entre toujours pas, contactez un électricien qualifié. Ne modifiez pas la fiche de quelque façon que ce soit.



MISE EN GARDE

Instructions pour cordon court: Votre mélangeur est doté d'un cordon d'alimentation court comme précaution de sécurité pour prévenir les blessures ou les dommages à la propriété lorsqu'on tire, trébuche ou s'accroche dans un long cordon. Ne laissez pas les enfants utiliser ou être près de l'appareil sans supervision étroite des adultes. Une rallonge est disponible et peut être utilisée si elle est utilisée avec soin. Si une rallonge est utilisée (1) la valeur nominale électrique indiquée du cordon ou de la rallonge devrait être comparable à celle de l'appareil, (2) le cordon doit être arrangé pour ne pas dépasser du comptoir ou du dessus de table où il pourrait être tiré par un enfant ou pour que quelqu'un trébuche accidentellement, (3) si l'appareil est du type mis à la terre, la rallonge devrait être un cordon à 3 broches mise à la terre.

PIÈCES ET CARACTÉRISTIQUES

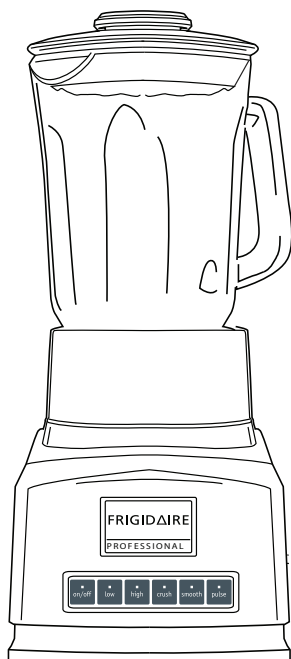

Bol de 56 onces

Votre mélangeur résidentiel est fourni avec un bol de verre de 56 onces. Ce bol d'une bonne taille peut répondre aux besoins de mélange pour toutes vos recettes préférées, que ce soit hacher les noix ou mélanger les vinaigrettes à salade aux purées de nourriture de bébé et beaucoup plus encore.

Garniture de versement

Cet accessoire vous permet d'ajouter des ingrédients au bol sans retirer le couvercle. Vous n'avez qu'à retirer le couvercle de versement pour verser ou acheminer les liquides ou laisser tomber les ingrédients secs tout en mélangeant.

Fonction « arrêt » automatique

Votre mélangeur est doté d'une fonction d'arrêt automatique. Si le bouton de contrôle du mélangeur est laissé à « On » (marche), mais que le mélangeur ne fonctionne pas pendant 30 minutes, l'appareil s'arrête automatiquement. Si vous oubliez d'éteindre l'appareil et de le débrancher après son utilisation, cette fonction préviendra une utilisation inutile de courant.

2 vitesses, 3 fonctions spéciales

Les réglages « High » (haute) et « Low » (basse) vous permettent de mélanger les ingrédients à la vitesse voulue. Votre mélangeur inclut aussi trois fonctions spéciales - Pulse (impulsion), Smoothie (yogourt fouetté) et Crush Ice (broyage de glace) - avec chaque fonction pré-réglée à la vitesse appropriée pour ces utilisations spécialisées.

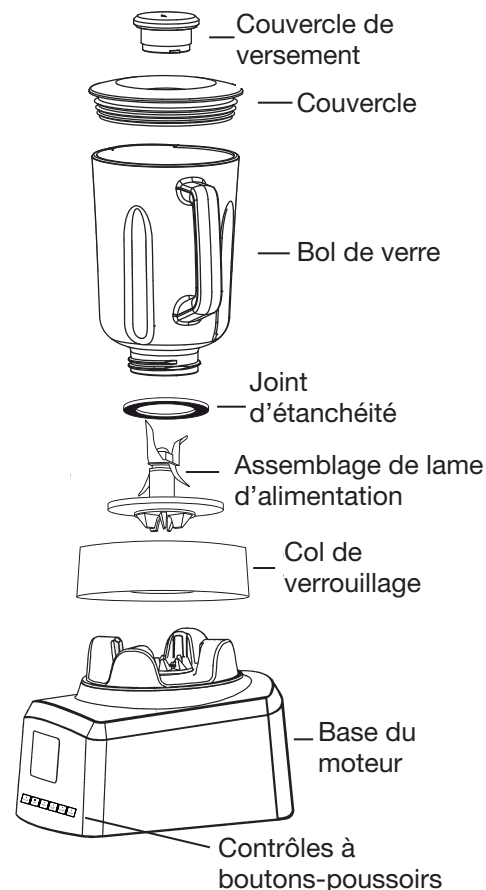

Courant

Si le circuit électrique est surchargé avec d'autres appareils, votre mélangeur pourrait ne pas fonctionner correctement. Il devrait fonctionner sur un circuit électrique distinct des autres appareils.

AVERTISSEMENT

Danger de choc électrique

Branchez l'appareil dans une prise mise à la terre correctement.

Ne pas suivre ces instructions pourrait mener à la mort, à des incendies ou à des chocs électriques.

Spécifications du produit

Numéro de modèle	FPJB56B7MS
Volts	120 V.C.A. seulement
Puissance nominale	600 watts
Hertz	60 HZ
Dimensions	Largeur 7 1/16 po (17,9 cm) Profondeur 9 po (22,9 cm) Hauteur 16 1/4 po (41,4 cm)
Capacité	56 onces (1650 ml)

AVANT D'UTILISER VOTRE MÉLANGEUR

! MISE EN GARDE

Déballer avec soin. **Les lames sont très tranchantes!**

1. Déballer avec soin le contenu de la boîte. Assurez-vous que toutes les pièces (comme indiqué à la page 21) sont là et que le mélangeur semble libre de tous dommages physiques. Si vous découvrez des dommages ou s'il manque des pièces, veuillez contacter notre service à la clientèle au 1-888-845-7330 avant de le brancher.
2. Retirez tout matériel imprimé ou collé au mélangeur. Inspectez le bol pour vous assurer qu'il n'y ait pas de matériel d'emballage ou de matières étrangères à l'intérieur.
3. Après l'inspection, placez la base du moteur du mélangeur à la verticale sur un comptoir ou une table.
4. Avant d'utiliser, lavez le couvercle, le couvercle de versement, le bol de verre, la rondelle d'étanchéité et l'assemblage de la lame dans de l'eau savonneuse chaude ou dans le lave-vaisselle. (Pour démonter, reportez-vous aux instructions de la page 24.) Asséchez bien.
5. Essuyez la base du moteur avec un chiffon humide.
6. Assemblez le mélangeur selon l'instruction de cette page.

COMMENT ASSEMBLER VOTRE MÉLANGEUR

! MISE EN GARDE

Les lames sont très tranchantes.

En manipulant l'assemblage de lame d'alimentation, tenez l'assemblage par sa base. Évitez de manipuler les lames avec les doigts.

1. Placez la base du moteur sur une surface sèche, à plat.
2. Assurez-vous que le moteur est éteint et que le cordon est débranché.
3. Inversez le bol de verre sur une surface solide, à plat.
4. Placez la rondelle d'étanchéité sur l'ouverture au bas du bol.
5. Insérez l'assemblage de la lame dans l'ouverture du bol.
6. Placez le col de verrouillage sur le dessus de l'assemblage de lame et tournez dans le sens horaire pour bien verrouiller.
7. Relevez le bol et placez-le sur la base du moteur.
8. Placez le couvercle sur le bol. Insérez le couvercle de versement dans le couvercle du mélangeur et tournez jusqu'à ce qu'il se verrouille.
9. Branchez le cordon dans une prise de courant de 120 volts. Votre mélangeur est maintenant prêt à utiliser.

! MISE EN GARDE

Ajoutez la nourriture ou le liquide tandis que le mélangeur fonctionne *seulement* en soulevant le couvercle de versement et en laissant tomber les ingrédients. Ne retirez jamais le couvercle tandis que le mélangeur est en marche.

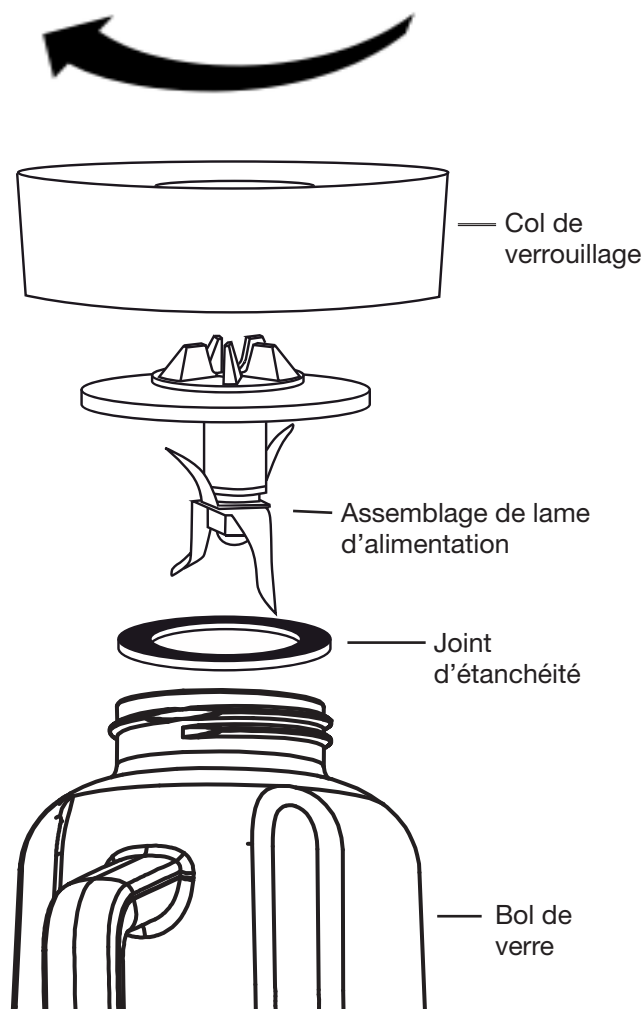

Pour utiliser votre mélangeur

- Placez la nourriture dans le bol du mélangeur en ne surchargeant pas.
- Enfoncez le bouton ON/OFF (marche/arrêt). Le voyant à DEL transparent s'allumera, indiquant que le mélangeur est en marche, mais qu'aucune vitesse n'a été choisie.
- Enfoncez le bouton « Low » (basse) ou « High » (haute) pour choisir votre vitesse de transformation voulue ou choisissez l'une des 3 fonctions spéciales.

Choisir la vitesse

Étapes

1. Enfoncez ON/OFF (marche/arrêt) Le voyant indiquera que le mélangeur est en marche.
2. Enfoncez la vitesse voulue. Le voyant indiquera la vitesse choisie.
3. Pour faire une pause, enfoncez le bouton de vitesse à nouveau. L'appareil arrêtera le mélange et restera en mode d'attente.
4. Enfoncez à nouveau le bouton de vitesse pour reprendre le mélange.
5. À la fin, enfoncez le bouton ON/OFF pour éteindre le mélangeur. Le voyant s'éteindra.

Enfoncez



Conseil: Vous pouvez changer la vitesse tandis que le mélangeur fonctionne sans éteindre l'appareil. Enfoncez tout simplement la vitesse choisie pour faire une pause, pour enfoncer une autre vitesse pour reprendre le mélange.

À la fin du mélange

- Éteignez l'appareil et débranchez de la prise de courant.
- Soulevez le bol *vers le haut* et hors de la base du moteur - ne tournez pas le bol ni le col de verrouillage en retirant de la base du moteur.
- Après le nettoyage, rangez le bol à la verticale dans ou près de la base du moteur avec le couvercle et le couvercle de versement en place. Ne placez pas d'autres articles sur le mélangeur rangé.



MISE EN GARDE

Ne mélangez pas au-delà de la capacité maximale.

En utilisant le mélangeur avec le bol rempli ou presque rempli ou à sa capacité maximale, placez la main sur le couvercle du mélangeur pour le stabiliser. Ceci aidera à éviter tout déplacement ou mouvement pendant le mélange.

Fonction d'impulsion (Pulse)

Utilisez le bouton « Pulse » (impulsion) lorsque vous avez besoin d'une petite rafale de courant. Cette fonction est utile pour hacher les noix, pour briser de larges morceaux de nourriture ou des aliments qui exigent un mélange minimal.

Étapes

1. Enfoncez ON/OFF (marche/arrêt). Le voyant indiquera que le mélangeur est en marche.
2. Enfoncez « Pulse » (impulsion). Le voyant indiquera la fonction choisie.
3. Enfoncez le bouton ON/OFF (marche/arrêt) pour éteindre le mélangeur. Le voyant s'éteindra.

Enfoncez



Fonction de yogourt fouetté (Smoothie)

Cette fonction vous permet de préparer votre yogourt fouetté préféré sans effort avec la consistance recherchée.

Étapes

1. Enfoncez ON/OFF. Le voyant indiquera que le mélangeur est en marche.
2. Enfoncez « Smooth » (lisse). Le voyant indiquera la fonction choisie.
3. Lorsque vous obtenez la consistance voulue, enfoncez le bouton ON/OFF pour éteindre le mélangeur. Le voyant s'éteindra.

Enfoncez



Fonction de broyage de glace (Crush Ice)

Cette fonction vous permet de broyer la glace sans ajouter de liquide. Cela fonctionne en mode « pulse » (impulsion) en vous donnant un sursaut de courant pour broyer la glace comme vous la désirez. Mettez les glaçons dans le bol du mélangeur et transformez jusqu'à ce que la glace soit broyée à la finesse voulue. Pour les meilleurs résultats, travaillez avec de petites quantités.

Étapes

1. Enfoncez ON/OFF. Le voyant indiquera que le mélangeur est en marche.
2. Enfoncez « Crush » Le voyant indiquera la fonction choisie.
3. À la fin, enfoncez le bouton ON/OFF pour éteindre le mélangeur. Le voyant s'éteindra.

Enfoncez



NETTOYER VOTRE MÉLANGEUR

➔ IMPORTANT

Débrancher le mélangeur de la prise de courant avant le nettoyage.

- Pour démonter, videz le bol et inversez. Tournez l'anneau de verrouillage dans le sens antihoraire pour déverrouiller. Soulevez l'anneau, l'assemblage de la lame et la rondelle d'étanchéité.
- **Manipulez l'assemblage de lame avec soin.** Elle est **TRANCHANTE** et peut blesser. N'essayez pas de retirer les lames de l'assemblage de coupe.
- Essuyez la base du moteur avec un chiffon humide doux et asséchez bien.
- Essuyez le cordon avec un chiffon humide.
- Lavez le bol, le couvercle, le couvercle de versement, la rondelle d'étanchéité, l'assemblage de lame et le col de verrouillage dans de l'eau tiède savonneuse. S'il y a des aliments rebelles, utilisez une brosse pour dégager les résidus. Rincez toutes les pièces et asséchez bien.
- Si vous désirez, le bol peut être lavé au lave-vaisselle à un cycle normal, inversé. Le couvercle, le couvercle de versement, la rondelle d'étanchéité, l'assemblage de lame et le col de verrouillage peuvent aussi être lavés au lave-vaisselle dans le panier supérieur.
- Vous pouvez aussi laver l'assemblage de la lame en ajoutant 1 tasse d'eau tiède savonneuse au bol du mélangeur. Faites fonctionner à vitesse « Low » (basse) pendant 30 secondes. Videz le bol. Ajoutez de l'eau tiède claire et faites fonctionner pendant 30 autres secondes pour rincer. Démontez avec soin les pièces, rincez à l'eau tiède claire et asséchez bien.
- Pour les taches ou odeurs rebelles ou fortes. Faites tremper le bol et le couvercle pendant 5 minutes dans une solution de détergent. Rincez à l'eau tiède claire et asséchez bien.

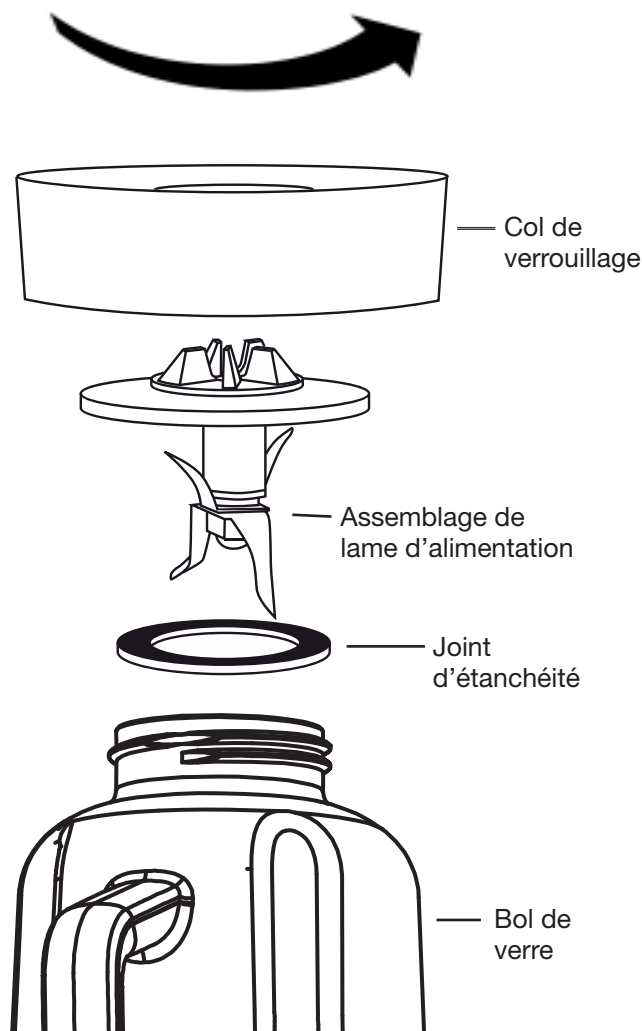

⚠ MISE EN GARDE

Ne submergez jamais la base du moteur dans l'eau ou dans tout autre liquide. Ne placez jamais la base du moteur dans un lave-vaisselle. La base du moteur est conçue pour résister aux liquides, mais ne doit pas être submergée dans l'eau.



⚠ MISE EN GARDE

- N'utilisez jamais de tampons à récurer ou de nettoyants abrasifs sur la base du moteur car cela pourrait égratigner ou endommager le fini.
- N'utilisez pas de solutions à agent de blanchiment pour nettoyer la base du moteur, puisque l'agent de blanchiment peut endommager le fini d'acier inoxydable.



CONSEILS POUR LA MEILLEURE UTILISATION

FAIRE:

- Utilisez le bouton « Low » (basse) pour les boissons ou les cocktails, la mayonnaise, les vinaigrettes, les marinades et toute nourriture devant avoir une consistance uniforme.
- Enfoncez le bouton « High » (haute) obtenir des soupes en purée et liquéfier des aliments.
- Utilisez le bouton « Pulse » (impulsion) pour obtenir une petite impulsion courte, comme pour hacher les oignons, les noix ou les grains.
- Utilisez le bouton « Crush » pour broyer la glace. Pour les meilleurs résultats, travaillez avec de petites quantités.
- Pour des résultats uniformes, coupez les aliments en cubes de 1/2 à 1 po avant de les transformer.
- Pour des ingrédients mélangés uniformément, ajoutez des liquides d'abord au bol, puis ajoutez les autres ingrédients solides.
- Retirez le couvercle de versement pour ajouter des ingrédients sans interrompre le fonctionnement du mélangeur. Remplacez le couvercle de versement après avoir ajouté les ingrédients.
- Faites fonctionner le mélangeur avec le couvercle en place.
- Assurez-vous que le col de verrouillage est bien installé au bol avant de faire fonctionner le mélangeur.
- Retirez le col et l'assemblage de la lame avant de nettoyer.
- En mélangeant des mélanges épais, éteignez le mélangeur pour gratter les parois du mélangeur avec une spatule.
- En hachant des aliments secs comme les herbes fraîches ou la chapelure, assurez-vous que le bol et l'assemblage de la lame sont bien secs.
- Si la nourriture colle aux parois du bol, utilisez le bouton « Pulse » (impulsion) en courtes rafales.

NE PAS FAIRE:

- Ne mélangez pas de mélanges épais pendant plus de 1 minute. Enfoncez le bouton de vitesse (Basse ou Haute) pour faire une pause et permettre au mélange de reposer puis enfoncez à nouveau pour redémarrer.
- N'utilisez pas le bol du mélangeur pour ranger des liquides ou des mélanges.
- N'utilisez pas votre mélangeur sans couvercle bien en place. Si vous devez ajouter des ingrédients, retirez le couvercle de versement et versez ou laissez tomber les ingrédients. Remplacez le couvercle après avoir ajouté les ingrédients.
- Ne placez pas de liquides bouillants ou chauds dans le bol. Laissez la nourriture refroidir avant de placer dans le bol.
- Ne retirez pas le bol du moteur tandis que l'appareil fonctionne.
- N'utilisez pas le mélangeur pour pétrir de la pâte, préparer des pommes de terre en purée ou créer des meringues avec des blancs d'oeuf. Le mélangeur n'est pas conçu pour ces tâches.
- Ne surchargez pas le mélangeur. Ceci pourrait mener le moteur à caler.
- Ne mélangez pas trop vos aliments. La plupart des résultats recherchés s'obtiennent en quelques secondes.
- N'utilisez pas d'ustensile dans le bol tandis que le mélangeur fonctionne.
- Ne retirez pas le col de verrouillage avec le bol sur la base du moteur. Retirez le bol de la base et tournez dans le sens antihoraire pour retirer le col de verrouillage.
- N'utilisez pas d'accessoires non recommandés par Electrolux. Ceci pourrait entraîner des blessures.
- Ne placez pas les mains à l'intérieur du mélangeur lors qu'il est branché dans une prise de courant.

RÉSOLUTION DE PROBLÈMES

Problème

Solutions

Le mélangeur ne se met pas en marche.

- Vérifiez pour vous assurer que la fiche est bien insérée dans la prise.
- Assurez-vous que le coussinet ON/OFF (marche/arrêt) est éclairé. Si ce n'est pas le cas, enfoncez ON/OFF (marche/arrêt) pour mettre le mélangeur en marche.
- Touchez la vitesse voulue.
- Si le mélangeur ne se met toujours pas en marche, vérifiez s'il y a un fusible grillé ou réinitialisez le disjoncteur.

La nourriture éclabousse l'extérieur du bol.

- Assurez-vous que le couvercle est bien placé sur le bol avant de mélanger.
- Faites fonctionner le mélangeur à réglage bas tandis que vous retirez le couvercle de versement pour ajouter de nouveaux ingrédients.
- Ne surchargez pas le bol. Si le bol est trop plein, éteignez le mélangeur et retirez un peu du mélange.

La base du moteur s'enfonce.

- Assurez-vous que le mélangeur n'est pas surchargé. Si le bol est trop plein ou le mélange trop épais, éteignez le mélangeur, retirez un peu du mélange et relancez le processus.
- Coupez les aliments en morceaux uniformes, des cubes de 1/2 à 1 po avant de les transformer.
- Lorsque vous utilisez le réglage « Smooth » (lisse) ou « Crush » (broyer), brisez tous gros morceaux de glace en plus petits morceaux avant d'ajouter au mélangeur.

Le bol du mélangeur coule au bas.

- Assurez-vous que la rondelle d'étanchéité est en place entre le bol et l'assemblage de la lame.
- Vérifiez le col de verrouillage pour vous assurer qu'il est bien aligné et bien attaché au bol du mélangeur.

GARANTIE DE PETIT APPAREIL MÉNAGER

Votre appareil est couvert par une garantie limitée d'un an. Pendant un an à partir de votre date d'achat original, Electrolux paiera tous les coûts de réparation ou de remplacement de toutes pièces de cet appareil qui s'avère défectueux en matériaux ou en fabrication lorsque l'appareil est installé, utilisé et entretenu conformément aux instructions fournies.

Exclusions Cette garantie ne couvre pas ce qui suit:

1. Les produits avec des numéros de série originaux qui ont été retirés, modifiés ou qui ne peuvent pas être déterminés facilement.
2. Le produit a été transféré de son propriétaire original à une autre partie ou retirée des É.-U. ou du Canada.
3. Rouille à l'intérieur ou à l'extérieur de l'appareil.
4. Les produits achetés « tel quel » ne sont pas couverts par cette garantie.
5. Perte d'aliments à cause de toutes défaillances de réfrigérateur ou congélateur.
6. Produits utilisés dans un milieu commercial.
7. Les appels de service qui n'impliquent pas de mauvais fonctionnements ou des défauts de matériaux ou de fabrication ou des appareils qui ne sont pas utilisés couramment dans une résidence ou utilisés de manière non conforme aux instructions fournies.
8. Les appels de service pour corriger l'installation de votre appareil ou pour vous indiquer comment utiliser votre appareil.
9. Les dépenses pour rendre cet appareil accessible pour son entretien, comme le retrait de la garniture, armoires, tablettes, etc. qui ne font pas partie de l'appareil lorsqu'il est expédié de l'usine.
10. Les appels de service pour réparer ou remplacer les ampoules, les filtres d'air, les filtres d'eau de l'appareil ou autres produits consommables, ou boutons, poignées ou autres pièces décoratives.
11. Les surcharges, incluant, mais sans s'y limiter, tous appels de service après les heures, la fin de semaine ou pendant les fêtes, les droits de péages, les frais de traversiers ou les dépenses de kilométrage pour les appels de service dans les endroits éloignés, incluant l'état de l'Alaska.
12. Les dommages au fini de l'appareil ou de la maison durant l'installation, incluant, mais sans s'y limiter, aux planchers, armoires, murs, etc.
13. Les dommages causés par: Les services exécutés par des sociétés de service non autorisées; l'utilisation de pièces autres que des pièces véritables Electrolux ou des pièces obtenues de personnes autres que les sociétés de service autorisées, ou des causes extérieures comme abus, mauvaise utilisation, courant inadéquat, accidents, incendies ou force majeure.

DÉNÉGATION DES GARANTIES IMPLICITES; LIMITATION DE RECOURS

LE SEUL RECOURS EXCLUSIF DU CLIENT SOUS CETTE GARANTIE LIMITÉE SERA LA RÉPARATION OU LE REMPLACEMENT DU PRODUIT SELON CE QUI EST INDIQUÉ DANS CE DOCUMENT. LES RÉCLAMATIONS SELON CES GARANTIES IMPLICITES Y COMPRIS CELLES DE COMMERCIALITÉ ET D'APTITUDE À UN EMPLOI PARTICULIER, SE LIMITENT À UNE ANNÉE OU À LA PÉRIODE LA PLUS COURTE PERMISE PAR LA LOI, MAIS PAS MOINS D'UN AN. ELECTROLUX NE SERA PAS RESPONSABLE DES DOMMAGES CONSÉCUTIFS OU INDIRECTS COMME LES DOMMAGES À LA PROPRIÉTÉ ET LES DÉPENSES INDIRECTES DÉCOULANT DE TOUT BRIS DE CETTE GARANTIE LIMITÉE ÉCRITE OU TOUTE GARANTIE IMPLICITE. CERTAINS ÉTATS ET PROVINCES N'ACCEPTENT PAS D'EXCLUSION OU DE LIMITATION AUX DOMMAGES INDIRECTS OU CONSÉCUTIFS OU DE LIMITATIONS QUANT À LA DURÉE DES GARANTIES IMPLICITES, IL SE PEUT DONC QUE LES EXCLUSIONS OU LES LIMITATIONS NE S'APPLIQUENT PAS DANS VOTRE CAS. CETTE GARANTIE VOUS DONNE DES DROITS JURIDIQUES PRÉCIS. VOUS POUVEZ AUSSI AVOIR D'AUTRES DROITS QUI VARIENT D'UN ÉTAT À L'AUTRE OU D'UNE PROVINCE À L'AUTRE.

Si vous avez besoin de service

Conserver votre reçu, bordereau de livraison ou tout autre registre de paiement approprié pour établir la période de garantie s'il faut du service. Si le service est exécuté, il est dans votre meilleur intérêt d'obtenir et de conserver tous les reçus. Le service sous cette garantie doit être obtenu en contactant Electrolux aux adresses ou aux numéros de téléphone plus bas.

Cette garantie ne couvre que les É.-U. et le Canada. Aux É.-U., votre appareil est garanti par Electrolux Major Appliances North America, une division d'Electrolux Home Products, Inc. Au Canada, votre appareil est garanti par Electrolux Canada Corp. Electrolux n'autorise aucune personne à changer ou ajouter toute obligation sous cette garantie. Les obligations de service et de pièces sous cette garantie doivent être exécutées par Electrolux ou une société de service autorisée. Les fonctions ou spécifications du produit décrites ou illustrées sont sujettes à changement sans préavis.

USA
1.888-845-7330
Electrolux Home Products, Inc.
10200 David Taylor Drive
Charlotte, NC 28262

 **Electrolux**

Canada
1.888-845-7330
Electrolux Canada Corp.
5855 Terry Fox Way
Mississauga, Ontario, Canada
L5V 3E4
Imprimé en Chine