

# Cuisinière autonome à induction

CEW30IF6IS

Dotée des commandes électroniques Wave-Touch<sup>MD</sup>  
et d'une table de cuisson à induction



### Plus éconergétique

La cuisson par induction est 70 % plus efficace que la cuisson au gaz et 20 % plus efficace que la cuisson électrique.



### Cuisson plus réactive

La cuisson par induction est plus réactive que celle au gaz ou électrique. Vous pouvez régler instantanément la chaleur, du mijotage à l'ébullition rapide.



### Réglage exceptionnel de la température

Réglez la chaleur avec plus de précision qu'avec le gaz ou l'électricité, surtout aux températures plus basses. L'idéal pour faire fondre le chocolat ou préparer les sauces et les mets délicats.



### Souplesse de cuisson

Les capteurs détectent automatiquement la présence d'ustensiles magnétiques et activent le champ d'induction, l'ajustant au diamètre exact de l'ustensile.

## CUISINIÈRE AUTONOME À INDUCTION DE 30"

### Caractéristiques du tableau de commande

Commande électronique du four Wave-Touch <sup>MD</sup>	Oui
Commande des éléments Perfect Set <sup>MD</sup>	Oui
Façade en verre	Oui
Horloge et minuterie électroniques	Oui
Affichage de la température	Oui
Four automatique (cuisson différée, cuisson et arrêt)	Oui

### Caractéristiques de la table de cuisson à induction

Surface lisse en vitrocéramique Flex-2-Fit <sup>MD</sup>	Oui
Élément à cuisson par induction de 10" : 2 400 W/3 400 W	1
Élément à cuisson par induction de 8" : 2 500W/3 400 W	1
Élément à cuisson par induction de 7" : 1 900 W/2 600 W	1
Élément à cuisson par induction de 6" : 1 500 W/1 900 W	1
Zone de réchaud	
Voyants de surface chaude	Oui
Commandes de surface	Oui

### Caractéristiques du four

Capacité	5,7 pi <sup>3</sup>
Élément de cuisson dissimulé	Oui
Élément de cuisson à huit passages : 3 000 watts	Oui
Élément de grillage à huit passages : 4 000 watts	Oui
Élément à convection : 350 watts	Oui
Intérieur bleu cobalt	Oui
Options d'autonettoyage avec verrouillage de porte	3
Perfect Convection <sup>3MD</sup> à ventilateur à 2 vitesses variables	Oui
Modes de cuisson –	
Cuisson, grillage, cuisson par convection, rôtissage par convection, grillage par convection, réchaud, cuisson lente	7
Options de cuisson –	
Perfect Turkey <sup>MD</sup> (dinde parfaite), décongélation, déshydratation, fonction levage (pain), Mes favoris, cuisson à étapes multiples, sonde de température, préchauffage rapide, cuisson différée, conversion à la convection	10
Éclairage Luxury-Design <sup>MD</sup> à deux ampoules halogènes de 40 W	Oui
Grilles Luxury-Glide <sup>MD</sup>	1
Grilles traditionnelles	2
Grille de rôtissage à convection	Oui

### Caractéristiques supplémentaires

Porte et poignée de four incurvées caractéristiques de la marque	Oui
Porte de four Luxury-Hold <sup>MD</sup>	Oui
Très grand hublot	Oui
Four inférieur Perfect Pair <sup>MD</sup>	Oui
Tiroir entièrement coulissant	Oui
Pieds de nivellement réglables	Oui
Mode Shabbath (homologué Star-K <sup>MD</sup> )	Oui

### Accessoires

Lèche-frite et grille anti-éclaboussures en porcelaine	Comprises
--	-----------

### Caractéristiques techniques

Dimensions de la cavité du four –	
Hauteur	21 3/8"
Largeur	24 1/4"
Profondeur	19 1/8"
Dimensions extérieures hors tout –	
Hauteur	48 1/2" max.
Largeur	30"
Profondeur (au centre de l'incurvation, incluant la partie arrière en saillie) (avec porte ouverte à 90°, incluant la partie arrière en saillie)	26 1/4" 48 3/8"
Emplacement du cordon d'alimentation électrique	À l'arrière, au centre en bas
Tension	240 V/60 Hz/40 A
Puissance raccordée (kW) à 240/208 volts	15,5/11,5
Circuit minimal exigé (ampères)	40
Poids à l'expédition (approx.)	289 lb

REMARQUE : Toujours consulter les codes électriques local et national. Pour les directives d'installation détaillées, veuillez consulter le guide d'installation du produit à [appareilselectrolux.ca](http://appareilselectrolux.ca).

Les caractéristiques techniques peuvent changer.

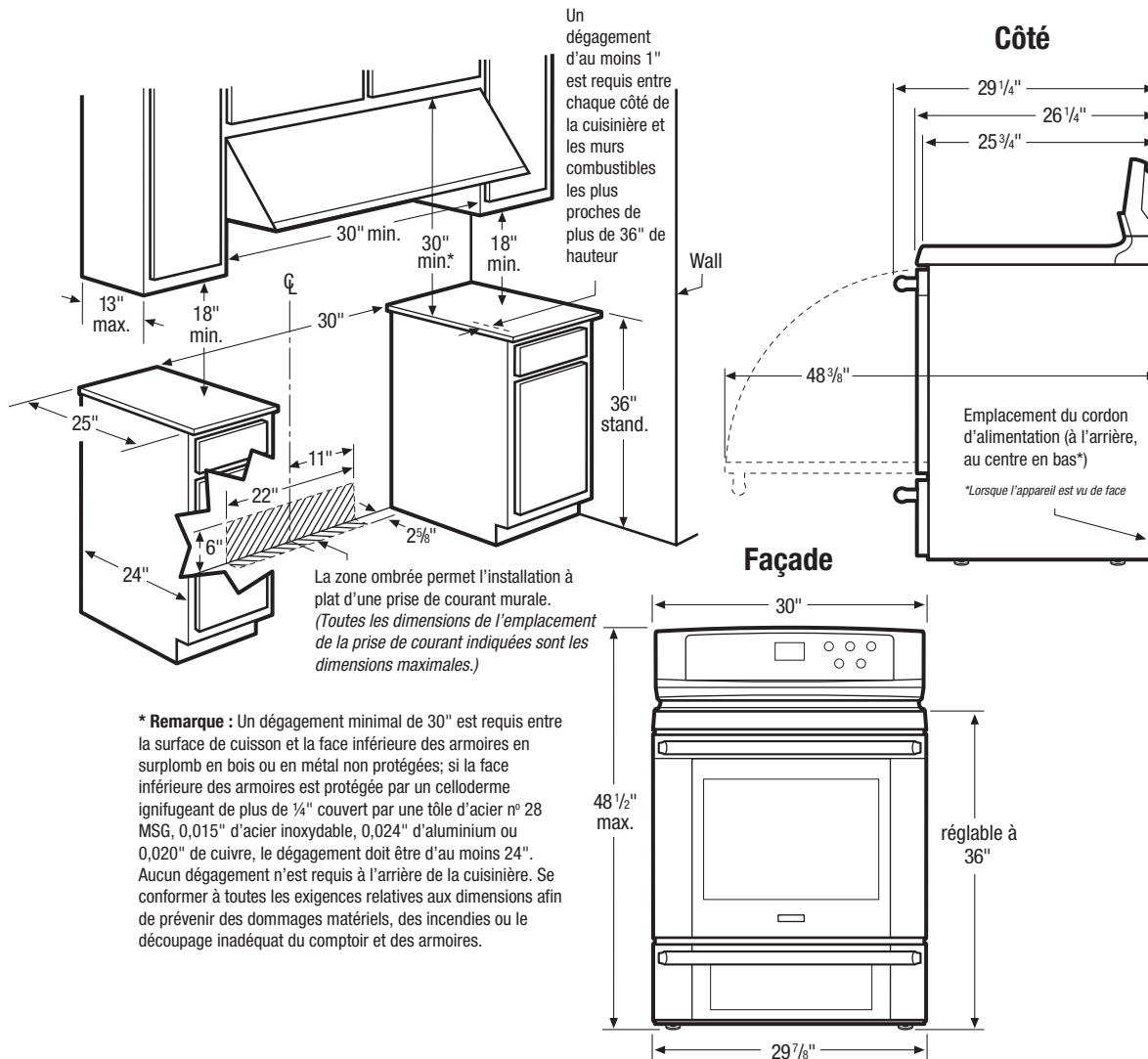

## Caractéristiques de la cuisinière autonome à induction de 30"

- Poids du produit : 240 lb
- Câble monophasé à 3 ou 4 conducteurs de 120/240 ou 120/208 volts et 60 hertz, mis à la terre des deux côtés de la ligne.
- Puissance raccordée (kW) à 240/208 volts = 15,5/11,5 kW
- Disjoncteur recommandé : 40 A
- Toujours consulter les codes électriques local et national.
- Le plancher sous la cuisinière DOIT être nivelé et solide.
- La profondeur des armoires en surplomb ne doit pas dépasser 13".
- La distance horizontale minimale séparant les armoires en surplomb installées de part et d'autre de l'appareil ne doit pas être inférieure à la largeur maximale de l'appareil.
- La cuisinière peut être installée directement contre le mur sans dégagement arrière minimal requis.
- Un dégagement minimal de 1" requis entre chaque côté de la surface de cuisson et les murs combustibles de plus de 36" de hauteur.

- Laisser un dégagement minimal de 30" entre la surface de cuisson et la face inférieure des armoires en bois ou en métal non protégées; si la face inférieure des armoires est protégée par un celloderme ignifugeant de plus de 1/4" couvert par une tôle d'acier n° 28 MSG, 0,015" d'acier inoxydable, 0,024" d'aluminium ou 0,020" de cuivre, le dégagement doit être d'au moins 24".
- Pour réduire le risque d'incendie, s'il y a des armoires en surplomb, installer une hotte à cuisinière qui dépasse horizontalement le bas des armoires d'au moins 5".
- Se conformer à toutes les exigences relatives aux dimensions énumérées ci-dessus afin de prévenir des dommages matériels, des incendies ou le découpage inadéquat du comptoir et des armoires.

**Remarque : Ce document n'est destiné qu'à la planification. Pour les directives d'installation détaillées, veuillez consulter le guide d'installation du produit à [appareilelectrolux.ca](http://appareilelectrolux.ca).**