

FR Manuel d'utilisation | Réfrigérateur/congélateur



Bienvenue au sein de notre famille

Merci d'accueillir Frigidaire chez vous! Nous considérons votre achat comme le début d'une longue relation.

Ce manuel vous aidera à utiliser et à entretenir votre produit. Veuillez le lire avant d'utiliser votre appareil. Gardez-le à portée de main pour le consulter rapidement. En cas de problème, la section Dépannage vous aidera à résoudre les problèmes les plus courants.

La FAQ, des conseils et des vidéos utiles, des produits de nettoyage et des accessoires pour la cuisine et la maison sont disponibles sur <http://www.frigidaire.com>.

Nous sommes là pour vous! Visitez notre site Web, discutez avec un agent ou appelez-nous si vous avez besoin d'aide. Nous pourrions peut-être vous aider à éviter une visite du service après-vente. Si vous avez besoin d'un service, nous pouvons le mettre en place pour vous.

Officialisons les choses! N'oubliez pas d'enregistrer votre produit.

TABLE DES MATIÈRES

1. INFORMATIONS IMPORTANTES SUR LA SÉCURITÉ.....	2
2. CARACTÉRISTIQUES.....	5
3. INSTALLATION.....	6
4. RETRAIT DE LA PORTE.....	8
5. COMMANDES ET RÉGLAGES.....	10
6. CARACTÉRISTIQUES DE STOCKAGE.....	10
7. SONS DE FONCTIONNEMENT NORMAL.....	12
8. ENTRETIEN ET NETTOYAGE.....	13
9. DÉPANNAGE.....	14
10. GARANTIE LIMITÉE.....	15

1. INFORMATIONS IMPORTANTES SUR LA SÉCURITÉ

1.1 Conservez ces renseignements pour référence rapide

Numéro de modèle

.....
Numéro de série

.....
Date d'achat

.....

1.2 Emplacement du numéro de série

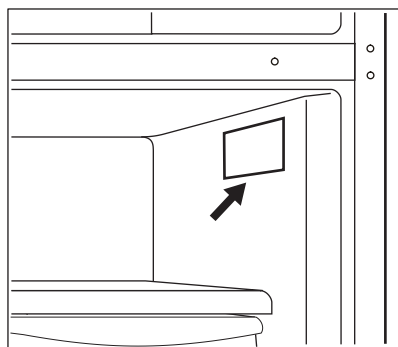

AVERTISSEMENT!

Vous devez suivre ces directives pour vous assurer que les mécanismes de sécurité de votre appareil ménager fonctionnent correctement.

1.3 Définitions sur la sécurité



Il s'agit du symbole de sécurité. Il signale les risques potentiels de dommages corporels. Observez tous les messages de sécurité qui suivent ce symbole afin d'éviter tout risque de blessure ou de décès.

DANGER

DANGER désigne une situation de danger imminent qui, à moins d'être évitée, entraînera la mort ou des blessures graves.

AVERTISSEMENT!

AVERTISSEMENT indique une situation potentiellement dangereuse qui, si elle n'est pas évitée, peut entraîner la mort ou des blessures graves.

ATTENTION!

ATTENTION indique une situation potentiellement dangereuse qui, si elle n'est pas évitée, peut entraîner des blessures mineures ou modérées.

IMPORTANT

IMPORTANT désigne des informations sur l'installation, le fonctionnement ou l'entretien qui sont importantes, mais qui n'impliquent aucun danger.

1.4 Sécurité des enfants

Cet appareil ménager n'est pas destiné à être utilisé par des personnes (y compris des enfants) dont les capacités physiques, sensorielles ou mentales sont

réduites, ou qui manquent d'expérience et de connaissances, à moins qu'elles n'aient pu bénéficier d'une surveillance ou d'instructions concernant l'utilisation de l'appareil ménager de la part d'une personne responsable de leur sécurité.

Détruisez ou recyclez le carton, les sacs en plastique et tout matériau d'emballage extérieur immédiatement après le déballage de l'appareil. Les enfants ne peuvent en aucun cas utiliser ces objets pour jouer. Les cartons recouverts de tapis, de couvre-lits, de feuilles de plastique ou de film étirable peuvent devenir des chambres hermétiques et provoquer rapidement une asphyxie.

1.5 Instructions importantes concernant la sécurité

DANGER



DANGER Risque d'incendie ou d'explosion. Utilisation d'un réfrigérant inflammable. Ne pas utiliser de dispositifs mécaniques pour dégivrer l'appareil ménager. Ne pas percer le tuyau de réfrigérant. DANGER Risque d'incendie ou d'explosion. Utilisation d'un réfrigérant inflammable. Les réparations ne doivent être effectuées que par un personnel technique qualifié. N'utiliser que des pièces de rechange autorisées par le fabricant. Tout matériel de réparation utilisé doit être adapté aux fluides frigorigènes inflammables. Suivre toutes les instructions de réparation du fabricant. Ne pas percer le tuyau de réfrigérant.

 **ATTENTION!**

ATTENTION Risque d'incendie ou d'explosion en cas de perforation de la tuyauterie de réfrigérant. Suivre attentivement les instructions de manipulation. Utilisation d'un réfrigérant inflammable.



Cet appareil est destiné exclusivement au stockage de à base de et ne doit pas être utilisé à d'autres fins.

N'entreposez ou n'utilisez pas d'essence ou d'autres vapeurs inflammables à proximité de cet appareil ménager ou de tout autre appareil.

Ne pas entreposer de substances explosives comme des bombes aérosol avec un gaz propulseur inflammable dans cet appareil ménager.

Ne pas faire fonctionner l'appareil en présence de vapeurs explosives. Éviter tout contact avec les pièces mobiles de la machine à glaçons automatique.

Retirer toutes les agrafes du carton. Les agrafes peuvent provoquer de graves coupures et détruire les finitions si elles entrent en contact avec d'autres appareils ou meubles.

 **AVERTISSEMENT!**

Ne pas utiliser d'appareils ménagers électriques à l'intérieur des compartiments de stockage des aliments de l'appareil, sauf s'ils sont du type recommandé par le fabricant.

 **AVERTISSEMENT!**

UNIQUEMENT AUX RÉSIDENTS DE LA CALIFORNIE
AVERTISSEMENT! Cancer et dommages à l'appareil reproducteur
<http://www.P65Warnings.ca.gov>

1.6 Mise au rebut conforme de l'appareil ménager

 **ATTENTION!**

ATTENTION Risque d'incendie ou d'explosion. Mettre l'appareil ménager au rebut de manière appropriée, conformément aux réglementations fédérales ou locales en vigueur. Utilisation d'un réfrigérant inflammable.



Risque de piégeage des enfants

Le piégeage et la suffocation des enfants ne sont pas des problèmes du passé. Les appareils mis au rebut ou abandonnés sont toujours dangereux, même s'ils ne restent que quelques jours sur place. Si vous vous débarrassez de votre ancien appareil ménager, veuillez suivre les instructions ci-dessous pour prévenir les accidents. Nous préconisons fortement des méthodes de recyclage et d'élimination responsables des appareils ménagers. Pour plus de renseignements sur le recyclage d'un vieux réfrigérateur, communiquez avec votre entreprise de services publics ou consultez le site <http://www.energystar.gov/recycle>.

Avant de jeter votre ancien appareil :

- Enlever les portes.
- Laisser les tablettes en place pour que les enfants ne puissent pas facilement grimper à l'intérieur.
- Faites-le retirer par un technicien qualifié.

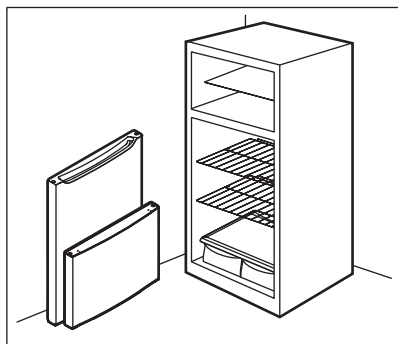

1.7 Informations électriques

- L'appareil ménager doit être branché sur sa propre prise électrique dédiée de 115 volts, 60 Hz, 15 ampères, en courant alternatif uniquement. Le cordon d'alimentation de l'appareil ménager est équipé d'une prise à trois broches de mise à la terre pour vous protéger contre les risques d'électrocution. Branchez-le directement dans une prise à trois broches correctement mise à la terre. La prise doit être installée conformément aux codes et règlements locaux. Consulter un électricien qualifié. Ne pas utiliser de rallonge ou de fiche d'adaptation.

⚠ AVERTISSEMENT!

Évitez les risques d'incendie ou d'électrisation.

- Si le cordon d'alimentation est endommagé, il doit être remplacé par un technicien agréé pour éviter tout risque.
- Ne débranchez jamais l'appareil ménager en tirant sur le cordon d'alimentation. Saisir toujours

fermement la fiche et la retirer de la prise pour éviter d'endommager le cordon d'alimentation.

- Débranchez l'appareil ménager avant de le nettoyer et avant de remplacer l'ampoule DEL CA pour éviter les électrisations. Utiliser uniquement une ampoule DEL CA de 5 watts ou moins.
- Les performances peuvent être affectées si la tension varie de 10 % ou plus. Si l'appareil ménager n'est pas suffisamment alimenté, le compresseur risque d'être endommagé. Ces dommages ne sont pas couverts par la garantie.
- Ne branchez pas l'appareil ménager dans une prise électrique contrôlée par un interrupteur mural ou un cordon de traction pour empêcher qu'il soit accidentellement mis hors tension.
- Ne pincez pas, ne nouez pas et ne pliez pas le cordon d'alimentation d'une manière ou d'une autre.

⚠ AVERTISSEMENT!

Lorsque vous positionnez l'appareil, veillez à ce que le cordon d'alimentation ne soit pas coincé ou endommagé.

Ne placez pas plusieurs prises de courant portables ou sources d'alimentation portables à l'arrière de l'appareil.

⚠ AVERTISSEMENT!

Ne pas couper, retirer ou contourner en aucune circonstance la broche de mise à la terre (A). Utilisez toujours le cordon d'alimentation avec une prise à trois broches de mise à la terre et une prise murale de type mise à la terre.



2. CARACTÉRISTIQUES

📌 IMPORTANT

*Les caractéristiques peuvent varier selon le modèle.

Les accessoires sont disponibles pour votre appareil ménager et peuvent être achetés sur Frigidaire.com ou appelez le numéro sans frais 1-800-374-4432.

2.1 Aperçu du produit

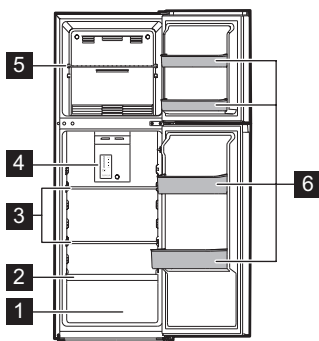

- 1 Bac à légumes
- 2 Couvercle du compartiment à légumes
- 3 Tablettes complètes
- 4 Commande du réfrigérateur
- 5 Tablette de congélation
- 6 Bacs à porte fixe

3. INSTALLATION

Ce manuel de l'utilisateur fournit des instructions générales d'installation et d'utilisation pour votre modèle. Nous vous recommandons de faire appel à un professionnel de l'entretien ou de la cuisine pour installer votre appareil. Utilisez votre appareil uniquement comme indiqué dans ce manuel d'utilisation. Avant de mettre l'appareil en marche, suivre ces premières étapes importantes.

3.1 ✓ Liste de contrôle pour l'installation

Portes

- La porte du réfrigérateur adhère parfaitement à l'unité sur tous les côtés
- La porte du congélateur est au même niveau d'un côté à l'autre de la partie supérieure

Mise à niveau

- L'appareil est au même niveau d'un côté à l'autre et incliné 1/4" (6 mm) de l'avant à l'arrière
- L'unité repose solidement sur ses quatre pieds
- Support anti-basculement placé à l'avant des deux côtés

Alimentation électrique

- L'alimentation électrique de la résidence est sous tension
- Le réfrigérateur est branché

Dernières vérifications

- Le matériel d'expédition a été retiré
- Les températures du réfrigérateur et du congélateur sont réglées
- La carte d'enregistrement est envoyée

3.2 Outils nécessaires

Ces outils sont nécessaires à différentes étapes du processus d'installation :

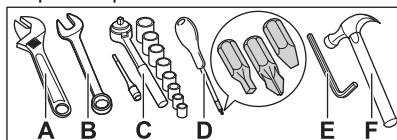

- A. Clé à ouverture réglable
- B. Clé à molette : 5/16"
- C. Clé à douille : Réglage
- D. Tournevis : Multi-embouts avec embout carré n° 2 et tête plate
- E. Clé Allen 6 mm
- F. Marteau (certains modèles)

3.3 Nettoyage de l'appareil

IMPORTANT

Retirez le ruban et les résidus de colle des surfaces avant de mettre l'appareil sous tension. À l'aide de vos doigts, frottez une petite quantité de détergent liquide à vaisselle sur l'adhésif. Rincez à l'eau tiède et séchez avec un chiffon doux. N'utilisez pas d'instruments tranchants, d'alcool dénaturé, de liquides inflammables ou de nettoyants abrasifs pour enlever le ruban ou la colle. Ces produits peuvent endommager la surface de l'appareil. Après avoir retiré tous les matériaux d'emballage, nettoyez l'intérieur de l'appareil avant de l'utiliser. Se référer à Entretien et nettoyage.

3.4 Déplacement de l'appareil ménager

IMPORTANT

L'appareil est lourd. Lorsque vous déplacez l'appareil pour le nettoyage ou l'entretien, soulevez le support anti-basculement (se référer à Réglage des supports anti-basculement). Assurez-vous de couvrir le plancher avec du carton pour éviter d'endommager le plancher. Toujours tirer l'appareil tout droit lorsque vous le déplacez. Ne remuez pas et ne « faites pas marcher » l'appareil lorsque vous essayez de le déplacer, car vous pourriez endommager le plancher.

3.5 Emplacement

- Si possible, veuillez placer l'appareil ménager à l'abri de la lumière directe du soleil et loin de la cuisinière, du lave-vaisselle ou d'autres sources de chaleur.
- L'appareil ménager doit être installé sur un plancher nivelé et suffisamment solide pour supporter un appareil entièrement chargé.

AVERTISSEMENT!

Ce dispositif est destiné à être utilisé dans des applications domestiques résidentielles et intérieures similaires, notamment :

- Cuisine / cuisinette
- Garde-manger
- Sous-sol
- Garage fermé
- Autres environnements résidentiels intérieurs

ATTENTION!

Ne pas installer l'appareil ménager dans un endroit où la température peut descendre en dessous de 45°F (7°C) ou monter à plus de 110 °F (43 °C). Le compresseur ne pourra pas maintenir les bonnes températures à l'intérieur de l'appareil.

REMARQUE

Ne pas bloquer la partie inférieure avant de l'appareil ménager. Une circulation d'air suffisante est indispensable au bon fonctionnement de l'appareil ménager.

AVERTISSEMENT!

Respecter les distances suivantes pour faciliter l'installation, la circulation de l'air nécessaire et les raccordements électriques et de plomberie :

- Haut 3/8" (9.5 mm)
- Côtés 3/8" (9.5 mm)
- Arrière 1" (25.4 mm)

REMARQUE

Si l'appareil ménager est placé avec le côté charnière de porte contre un mur, vous devrez peut-être prévoir un espace supplémentaire pour la poignée afin de pouvoir ouvrir la porte plus largement.

3.6 Mise à niveau de l'armoire et alignement des portes

Directives pour le positionnement final de l'appareil :

- Les 4 pieds du réfrigérateur doivent reposer fermement sur le sol.

- L'unité doit être de niveau à l'avant et à l'arrière.
- Les côtés doivent s'incliner 1/4" (6 mm) de l'avant vers l'arrière pour que les portes se ferment et s'étanchent correctement.
- Alignez les portes les unes par rapport aux autres et mettez-les au même niveau.

3.7 Réglage des supports anti-basculement

Les supports anti-basculement sont situés dans les coins inférieurs avant de l'unité. Abaissez les supports anti-basculement de chaque côté dans le sens horaire jusqu'à ce qu'ils touchent le sol. Ne soulevez pas l'armoire.

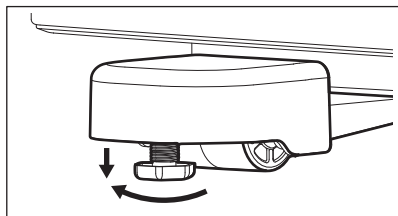

REMARQUE

Le support anti-basculement doit être installé conformément aux instructions du manuel d'utilisation. Tout manquement à cette directive peut entraîner des blessures.

3.8 Meneau

Lorsque vous allumez l'appareil ménager pour la première fois, le meneau peut être chaud au toucher pendant les 24 premières heures de fonctionnement. C'est normal.

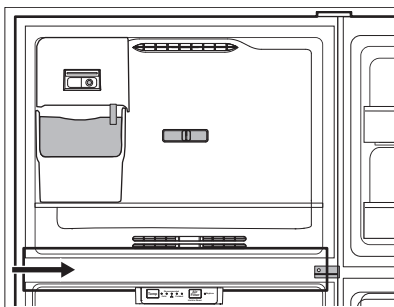

4. RETRAIT DE LA PORTE

4.1 Retrait/inversion de la porte

⚠ ATTENTION!

Avant de commencer, retirez le cordon d'alimentation de la prise murale. Retirez tous les aliments des étagères de porte.

REMARQUE

L'inversion de la porte battante doit être effectuée par une personne qualifiée.

REMARQUE

Ne pas utiliser d'outil électrique pour dévisser et visser les pièces.

⚠ ATTENTION!

Si vous placez l'appareil sur le dos ou sur le côté, laissez-le reposer à la verticale pendant 6 heures avant de le brancher. Cela évite d'endommager les composants internes.

1. Fixez la porte avec du ruban.
2. Retirez le couvercle d'orifice, le couvercle de la charnière supérieure, les vis, la charnière supérieure et l'axe de charnière. Soulevez la porte du congélateur pour la détacher de l'appareil.

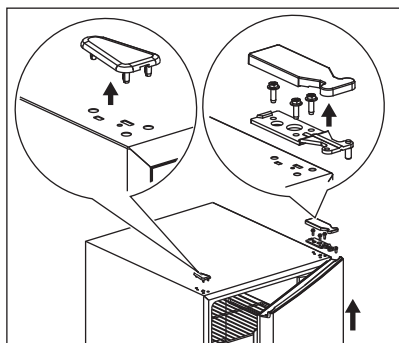

3. Dévissez la charnière centrale. Retirez les cache-vis et vissez du côté opposé. Retirez la porte du réfrigérateur de l'appareil.

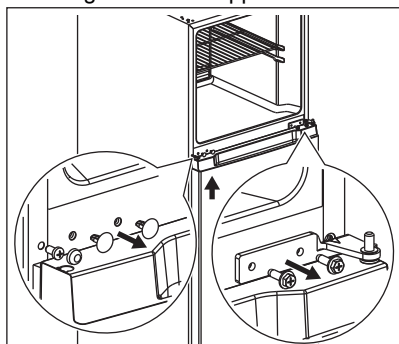

4. Retirez le pied ajustable et dévissez la charnière inférieure. Installez-les des côtés opposés.

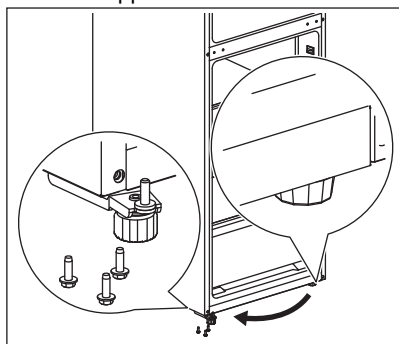

5. Dévissez les blocs de butée des deux portes, puis installez-les de l'autre côté. Installez l'axe de charnière sur le couvercle supérieur de la porte du réfrigérateur.

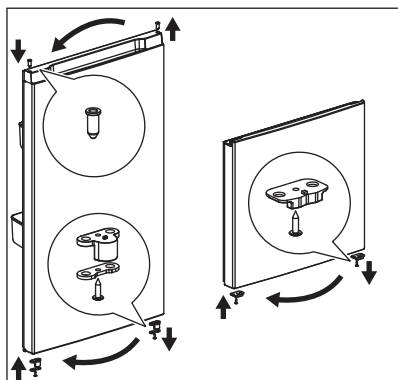

6. Installez la porte du réfrigérateur sur la charnière inférieure. Installez la charnière centrale et les cache-vis.

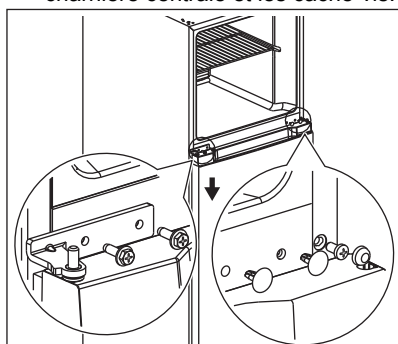

7. Installez la porte du congélateur sur la charnière centrale, puis installez la charnière supérieure, le couvercle de la charnière et le couvercle d'orifice.

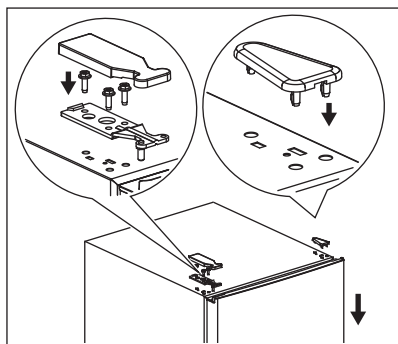

5. COMMANDES ET RÉGLAGES

5.1 Période de refroidissement

Pour garantir une bonne conservation des aliments, laissez l'appareil fonctionner avec les portes fermées pendant au moins 8 heures avant d'y mettre des aliments.

↳ REMARQUE

Lorsque vous mettez l'appareil en marche pour la première fois, réglez la commande sur Recommended. Après 24 heures, réglez les commandes selon les besoins.

5.2 Commande de température du réfrigérateur

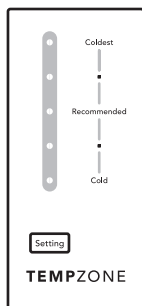

Réglage de la température

Régler la température progressivement : régler par petites étapes, en laissant la température se stabiliser.

- Pour des températures plus froides, appuyez sur Setting pour modifier le réglage de la température vers Coldest.
- Pour des températures plus élevées, appuyez sur Setting pour modifier le réglage de la température vers Cold.

↳ REMARQUE

En appuyant sur la touche « Temp » (température), les réglages de température 5 défilent vers le réglage le plus froid, puis reviennent en boucle au réglage le moins froid.

Le réglage de la commande du réfrigérateur modifie la température dans les deux compartiments. La commande du congélateur peut être maintenue à la valeur préréglée en usine (Recommended) ou réglée à votre convenance.

Pour maintenir la température, un ventilateur fait circuler l'air dans les compartiments réfrigérateur et congélateur. Pour une bonne circulation, ne pas obstruer les bouches d'air froid avec des aliments.

6. CARACTÉRISTIQUES DE STOCKAGE

6.1 Ouvertures d'aération

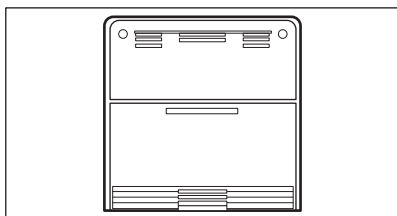

Ne placez pas d'articles devant les ouvertures d'aération, car cela affecte les performances de régulation de la température.

6.2 Rangement à l'intérieur des portes

Des compartiments de porte, des tablettes et des balconnets permettent de ranger facilement des bocaux, des bouteilles et des canettes. Vous pouvez sélectionner rapidement les éléments fréquemment utilisés.

6.3 Compartiment de porte

Les compartiments de porte peuvent accueillir des récipients de boisson en plastique de la taille d'un gallon et des bocaux et récipients de taille économique.

Pour retirer le compartiment de la porte :

1. Soulevez le compartiment.
 2. Tirez-le tout droit vers l'extérieur.
- Pour installer le compartiment de la porte :

1. Poussez le compartiment vers l'arrière et vers le bas dans les languettes de verrouillage.
2. Les côtés du compartiment se verrouillent dans les languettes.

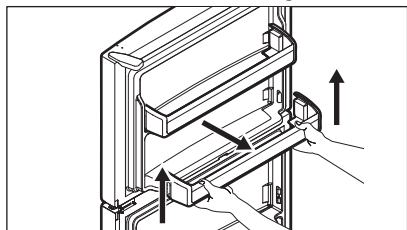

6.4 Réglage des tablettes

Ajustez les étagères pour répondre aux besoins individuels. Avant de régler les tablettes, retirer tous les aliments.

Pour régler les tablettes, faites glisser la tablette en la déplaçant vers l'avant et en la soulevant vers le haut.

Pour remplacer les tablettes, insérez l'arrière de la tablette dans n'importe quelle paire de rails de tablette et poussez soigneusement la tablette en position, en veillant à ce que les crochets de la tablette s'insèrent (A) dans l'encoche de la doublure.

Clayette en verre

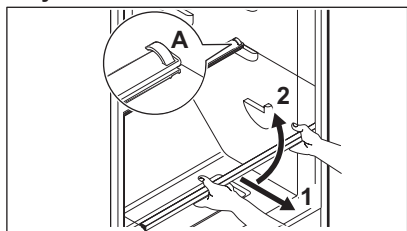

Tablette en fil de fer

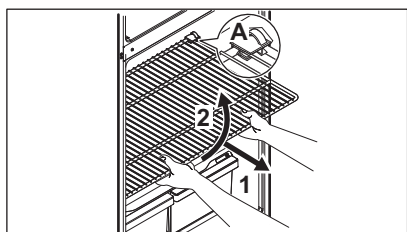

⚠ ATTENTION!

Lors de la réinstallation de la tablette, assurez-vous que le crochet de la tablette est fixé à la doublure et qu'il la maintient en place.

⚠ ATTENTION!

Ne nettoyez pas les tablettes en verre ou les couvercles avec de l'eau tiède lorsqu'ils sont froids. Les tablettes et les couvercles peuvent se briser s'ils sont exposés à des changements brusques de température ou à des chocs, comme des coups. Le verre trempé est conçu pour se briser en de nombreux petits morceaux de la taille d'un caillou. C'est normal. Les tablettes en verre et les couvercles sont lourds. Utilisez vos deux mains lorsque vous les retirez pour éviter de les faire tomber.

📌 REMARQUE

Pour éviter les blessures ou les dommages matériels, manipuler les tablettes en verre trempé avec précaution. Les tablettes peuvent se briser soudainement si elles sont entaillées, rayées ou exposées à des changements de température soudains.

6.5 Contrôle de l'humidité du bac à légumes (certains modèles)

Le contrôle de l'humidité du bac à légumes, présente sur les tiroirs des bacs à légumes de certains modèles, vous permet de régler l'humidité à l'intérieur du bac à légumes. Cela peut prolonger la durée de vie des légumes frais qui se conservent mieux dans des conditions d'humidité élevée.

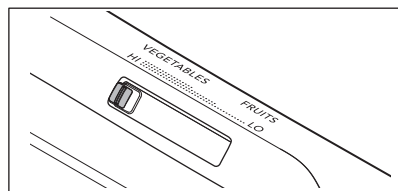

IMPORTANT

Rangez les légumes et les fruits dans les bacs à légumes.

REMARQUE

Les légumes à feuilles se conservent mieux lorsqu'ils sont entreposés avec le régulateur d'humidité réglé sur un niveau d'humidité plus élevé, ou dans un tiroir sans contrôle de l'humidité. Cela permet de réduire au minimum l'air entrant et de maintenir une teneur en humidité maximale. Conservez les légumes non feuillus et les fruits encore dans leur peau à un taux d'humidité faible.

7. SONS DE FONCTIONNEMENT NORMAL

7.1 Identification des sons émis par l'appareil

Il est possible que votre nouvel appareil hyper-performant produise un son bizarre. Ces sons indiquent généralement que votre appareil fonctionne correctement. Certaines surfaces de sol, les murs et les meubles de cuisine peuvent les accentuer.

REMARQUE

La mousse énergétiquement efficace de votre appareil n'est pas un isolant acoustique.

Voici une liste des composantes majeures de votre appareil et les sons qu'elles produisent :

- A. Évaporateur. Le liquide frigorigène qui passe par l'évaporateur peut produire un bruit d'ébullition ou de gargouillement.
- B. Ventilateur de l'évaporateur. Vous pouvez entendre de l'air pulsé dans le réfrigérateur par le ventilateur de l'évaporateur.
- C. Résistance de dégivrage. Pendant les cycles de dégivrage, l'eau qui s'égoutte sur la résistance de dégivrage peut provoquer un sifflement ou un grésillement. Après le dégivrage, un bruit sec peut se produire.
- D. Ventilateur du condenseur. Vous pouvez entendre de l'air pulsé à travers le condenseur.
- E. Compresseur. Les compresseurs modernes à haut rendement fonctionnent beaucoup plus

rapidement que les modèles précédents. Le compresseur peut émettre un bourdonnement ou un bruit de pulsation perceptible pendant son fonctionnement.

- F. Bac d'égouttage (non amovible). Vous pouvez entendre de l'eau s'égoutter dans le bac d'égouttage pendant le cycle de dégivrage.
- G. Condenseur. Peut créer des sons minimes à partir de l'air forcé.

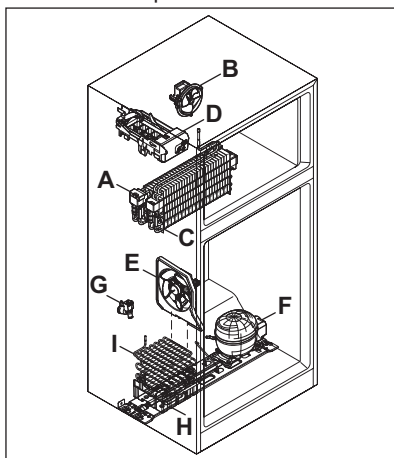

REMARQUE

Pendant le cycle de dégivrage automatique, il est normal qu'un voyant rouge s'allume dans les événements de la paroi arrière du compartiment congélateur.

8. ENTRETIEN ET NETTOYAGE

8.1 Protéger votre investissement

La propreté de votre appareil permet d'en préserver l'aspect et d'éviter la formation d'odeurs. Essayez immédiatement tout déversement et nettoyez le congélateur et les compartiments alimentaires frais au moins deux fois par an. Lors du nettoyage, prendre les mesures suivantes :

- Ne jamais utiliser de chlorure ou de nettoyant contenant de l'eau de Javel pour nettoyer l'acier inoxydable.
- Ne pas laver les pièces amovibles dans un lave-vaisselle.
- Débranchez toujours le câble d'alimentation électrique de la prise murale avant de procéder au nettoyage.
- Ne retirez pas la plaque de série. Retirez la plaque du numéro série entraîne l'annulation de la garantie.
- Retirez les étiquettes adhésives à la main. Ne pas utiliser de lames de rasoir ou d'autres instruments tranchants susceptibles de rayer la surface de l'appareil.

Ne pas utiliser de nettoyant abrasif comme des vaporisateurs pour vitres, des nettoyeurs à récurer, des brosses, des liquides inflammables, des cires de nettoyage, des détergents concentrés, des agents de blanchiment ou des nettoyants contenant des produits pétroliers sur les pièces en plastique, les portes intérieures, les joints ou les revêtements de l'appareil. Ne pas utiliser d'essuie-tout, de tampons à récurer métalliques, d'autres produits de nettoyage abrasifs ou de solutions alcalines fortes.

Consultez le guide ci-dessous pour plus de détails sur l'entretien et le nettoyage de certaines parties de votre appareil ménager.

REMARQUE

Si vous réglez les commandes de température de manière à ce que le refroidissement soit désactivé, les lumières et autres composants électriques continueront d'être alimentés jusqu'à ce que vous débranchiez le cordon d'alimentation de la prise murale.

ATTENTION!

Tirez l'appareil tout droit pour le déplacer. Si vous le déplacez d'un côté à l'autre, vous risquez d'endommager le revêtement de sol. Ne pas déplacer l'appareil au-delà des raccords de plomberie.

IMPORTANT

Si vous rangez ou déplacez votre appareil ménager par temps de gel, assurez-vous de vidanger complètement le système d'alimentation en eau. Le non-respect de cette consigne peut entraîner des fuites d'eau lors de la remise en service de l'appareil ménager. Contacter un représentant du service après-vente pour effectuer cette opération.

8.2 Conseils d'entretien et de nettoyage

Pièce	Que faut-il utiliser?	Conseils et précautions
Revêtement intérieur et des portes	<ul style="list-style-type: none">• Savon et eau• Bicarbonate de soude et eau	Utilisez 2 cuillerées à soupe de bicarbonate de sodium dans 1 pinte d'eau chaude. Essorer l'excédent d'eau de l'éponge ou du chiffon avant de nettoyer les commandes, les ampoules ou toute autre pièce électrique.
Joints de porte	Savon et eau	Essuyer les joints avec un chiffon doux et propre.
Tiroirs et bacs	Savon et eau	Utiliser un chiffon doux pour nettoyer les glissières et les rails des tiroirs.

Pièce	Que faut-il utiliser?	Conseils et précautions
Tablettes en verre	<ul style="list-style-type: none"> • Savon et eau • Nettoyant pour vitres • Vaporisateur de liquide doux 	Laisser le verre se réchauffer à la température ambiante avant de l'immerger dans l'eau chaude.
Extérieur	<ul style="list-style-type: none"> • Savon et eau 	Ne jamais utiliser de chlorure ou de nettoyant contenant de l'eau de Javel pour nettoyer l'acier inoxydable. Nettoyer, essuyer et sécher toujours dans le sens du grain pour éviter les rayures. Laver le reste de l'appareil avec de l'eau tiède et un détergent liquide doux. Bien rincer et essuyer avec un chiffon doux et propre.
Remplacement des LED ampoules	<ol style="list-style-type: none"> 1. Débrancher l'appareil. 2. Porter des gants. 3. Retirer le couvercle de l'éclairage. 4. Remplacer l'ancienne ampoule . 5. Remettez le couvercle de l'éclairage en place. 6. Brancher l'appareil. 	Mise en garde : portez des gants pour remplacer LED ampoules afin d'éviter les coupures. Utilisez la même puissance lors du remplacement de l'ampoule. Utiliser uniquement une ampoule AC LED de 5 watts ou moins.

9. DÉPANNAGE

Laissez-nous vous aider à résoudre votre problème! Cette section vous aidera à résoudre les problèmes les plus courants. Si vous avez besoin de nous, visitez notre site Web, discutez avec un agent ou appelez-nous. Nous pourrions peut-être vous aider à éviter une visite du service après-vente. Si vous avez besoin d'un service, nous pouvons le mettre en place pour vous.

Consultez le site Frigidaire.com ou appelez sans frais au 1-800-374-4432.

9.1 Événements courants

Le réfrigérateur ne fonctionne pas.	<ul style="list-style-type: none"> • Vérifiez que la fiche est bien enfoncée dans une prise électrique. • Vérifiez/remplacez le fusible par un fusible temporisé 15amp. Réinitialisez le disjoncteur. • Le contrôle du réfrigérateur est réglé à OFF. • Le réfrigérateur pourrait être en cycle de dégivrage. <p>Patiencez 20 minutes, puis vérifiez à nouveau.</p>
La température du congélateur est plus élevée que d'habitude. La température du réfrigérateur est satisfaisante.	Régalez la commande du congélateur sur une température plus élevée jusqu'à ce que la température du congélateur vous convienne. Attendez 24 heures que la température se stabilise.
La température du réfrigérateur est trop froide. La température du congélateur vous convient.	Régalez la commande du réfrigérateur à un réglage plus chaud. Attendez 24 heures que la température se stabilise. Ensuite, vérifiez la température du congélateur et ajustez au besoin.

La température du congélateur est plus chaude que d'habitude. La température du réfrigérateur est satisfaisante.	Réglez la commande du congélateur sur une valeur plus froide jusqu'à ce que la température vous convienne. Attendez 24 heures que la température se stabilise.
La température du réfrigérateur est trop chaude. La température du congélateur vous convient.	Réglez la commande du réfrigérateur sur un réglage plus froid. Attendez 24 heures pour que la température se stabilise. Vérifiez ensuite la température du réfrigérateur et l'ajustez si nécessaire.
L'appareil est bruyant ou vibre.	<ul style="list-style-type: none"> • L'unité n'est pas à niveau. • Le plancher est faible. • Se référer à Sons de fonctionnement normal.
Odeurs dans l'appareil.	<ul style="list-style-type: none"> • L'intérieur doit être nettoyé. • Couvrez ou emballez les aliments qui dégagent des odeurs.
La lampe de l'armoire ne fonctionne pas.	<ul style="list-style-type: none"> • Remplacez uniquement par une ampoule 5Watt ou AC LED. • Vérifiez que la fiche est bien enfoncée dans une prise électrique. • L'interrupteur est peut-être bloqué. Poussez l'interrupteur, situé sur la paroi latérale du réfrigérateur, pour le débloquer.
Le meneau est chaud	Le meneau peut être chaud au toucher pendant 24 heures de fonctionnement. C'est normal.

9.2 Erreurs

Les codes d'erreur suivants peuvent apparaître à l'écran pour indiquer un mauvais fonctionnement de l'appareil. Le réfrigérateur peut fonctionner en dépit des erreurs suivantes.

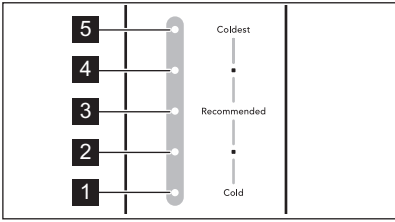

Erreur	Description
Indicateurs de température 1 et 2 clignotent.	Défaillance du capteur de température du compartiment réfrigérateur.
Indicateurs de température 1 et 3 clignotent.	Défaillance du capteur de température de dégivrage du compartiment congélateur.
Indicateurs de température 1 et 4 clignotent.	Défaillance du capteur de température ambiante.

10. GARANTIE LIMITÉE

Votre appareil ménager est couvert par une garantie limitée d'un an. Pendant un an à compter de la date de livraison, Electrolux prendra en charge tous les frais de réparation ou de remplacement des pièces de cet appareil ménager qui s'avèrent défectueuses en termes de matériaux ou de fabrication lorsque cet appareil est installé, utilisé et entretenu conformément aux instructions fournies.

Exceptions

La présente garantie ne couvre pas les éléments suivants :

1. Les produits dont le numéro de série d'origine a été enlevé, modifié ou ne peut être déterminé facilement.
2. Les produits qui ont été transférés de leur propriétaire d'origine à une autre

partie ou qui sont sortis des États-Unis ou du Canada.

3. Rouille à l'intérieur ou à l'extérieur de l'appareil.
4. Les produits achetés « tels quels » ne sont pas couverts par la présente garantie.
5. Perte d'aliments due à une défaillance du réfrigérateur ou du congélateur.
6. Produits utilisés dans un cadre commercial.
7. Les appels de service qui n'impliquent pas de mauvais fonctionnement ou de défaut de matériaux ou de fabrication, ou pour des appareils qui ne sont pas utilisés dans le cadre d'un usage domestique ordinaire ou qui ne sont pas utilisés conformément aux instructions fournies.
8. Les appels de service visant à corriger l'installation de votre appareil ménager ou à vous apprendre à l'utiliser.
9. Les frais engagés pour rendre l'appareil ménager accessible à des fins d'entretien, comme l'enlèvement de garnitures, d'armoires, de tablettes, etc. qui ne font pas partie de l'appareil lorsqu'il est expédié de l'usine.
10. Les appels de service pour réparer ou remplacer les ampoules, les filtres à air, les filtres à eau, les autres consommables, les boutons, les poignées ou les autres pièces esthétiques de l'appareil ménager.
11. Les suppléments, y compris mais sans s'y limiter, les appels de service après les heures normales de travail, lors de la fin de semaine ou les jours fériés, nécessitant des péages, des frais de voyage en traversier ou des frais de kilométrage pour les appels de service dans les régions éloignées, y compris l'État de l'Alaska.
12. Les dommages aux finitions de l'appareil ménager ou au domicile survenus pendant le transport ou l'installation, y compris, sans s'y limiter, les planchers, les armoires, les murs, etc.
13. Les dommages causés par : des services effectués par des sociétés de service non autorisées; l'utilisation de pièces autres que des pièces Electrolux d'origine ou des pièces obtenues par des personnes autres que des sociétés de service après-vente agréés; ou des causes externes comme l'abus, la mauvaise utilisation,

une alimentation électrique inadéquate, des accidents, des incendies ou des cas de force majeure.

EXCLUSION DES GARANTIES IMPLICITES ; LIMITATION DES RECOURS

LE SEUL ET UNIQUE RECOURS DU CLIENT DANS LE CADRE DE CETTE GARANTIE LIMITÉE SERA LA RÉPARATION OU LE REMPLACEMENT DU PRODUIT COMME PRÉVU DANS LE PRÉSENT DOCUMENT. LES RÉCLAMATIONS FONDÉES SUR DES GARANTIES IMPLICITES, Y COMPRIS LES GARANTIES DE QUALITÉ MARCHANDE OU D'ADÉQUATION À UN USAGE PARTICULIER, SONT LIMITÉES À UN AN OU À LA PÉRIODE LA PLUS COURTE AUTORISÉE PAR LA LOI, MAIS PAS MOINS D'UN AN. ELECTROLUX NE SERA PAS RESPONSABLE DES DOMMAGES INDIRECTS OU ACCESSOIRES TELS QUE LES DOMMAGES MATÉRIELS ET LES FRAIS ACCESSOIRES RÉSULTANT D'UNE VIOLATION DE LA PRÉSENTE GARANTIE LIMITÉE ÉCRITE OU DE TOUTE GARANTIE IMPLICITE. CERTAINS ÉTATS ET CERTAINES PROVINCES N'AUTORISENT PAS L'EXCLUSION OU LA LIMITATION DES DOMMAGES INDIRECTS OU CONSÉCUTIFS, OU LA LIMITATION DE LA DURÉE DES GARANTIES IMPLICITES, DE SORTE QUE CES LIMITATIONS OU EXCLUSIONS PEUVENT NE PAS S'APPLIQUER À VOUS. CETTE GARANTIE ÉCRITE VOUS DONNE DES DROITS LÉGAUX SPÉCIFIQUES. VOUS POUVEZ ÉGALEMENT BÉNÉFICIER D'AUTRES DROITS QUI VARIENT D'UN ÉTAT À L'AUTRE.

Si vous avez besoin d'un service après-vente

Conservez votre reçu, votre bon de livraison ou tout autre document de paiement approprié afin d'établir la période de garantie en cas d'intervention. Si une intervention est effectuée, il est dans votre intérêt d'obtenir et de conserver tous les reçus. Les services prévus par cette garantie doivent être obtenus en contactant Electrolux aux adresses ou numéros de téléphone ci-dessous.

Cette garantie ne s'applique qu'aux États-Unis et au Canada. Aux États-Unis, votre appareil ménager est garanti par Principaux appareils électroménagers Electrolux Amérique du Nord, une division d'Electrolux Consumer Products, Inc. Au Canada, votre appareil est garanti par Electrolux Canada Corp. Electrolux n'autorise personne à modifier ou à ajouter les obligations de cette garantie. Les obligations de service et de pièces au titre de cette garantie doivent être exécutées par Electrolux ou une société de service agréée. Les caractéristiques ou spécifications du produit décrites ou illustrées peuvent être modifiées sans préavis.

États-Unis

1 800 374-4432

Frigidaire

10200 David Taylor Drive

Charlotte, NC 28262, États-Unis

Canada

1 800 265-8352

Electrolux Canada Corp.

5855 Terry Fox Way

Mississauga, Ontario, Canada L5V 3E4





