

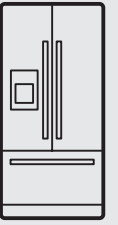

Thinking of you
Electrolux



EN FREEZER / REFRIGERATOR
FR RÉFRIGÉRATEUR / CONGÉLATEUR
ES REFRIGERADOR CON CONGELADOR

USE AND CARE GUIDE
GUIDE D'UTILISATION ET D'ENTRETIEN
GUIA DE USO Y CUIDADO

Veillez lire et conserver ce guide

Nous vous remercions d'avoir choisi Electrolux, la nouvelle marque de première qualité pour les appareils électroménagers. Ce Guide d'utilisation et d'entretien fait partie de notre engagement à satisfaire le client et à lui fournir un produit de qualité pendant toute la durée de vie de son nouveau réfrigérateur.

Gardez un enregistrement pour référence rapide

Date d'achat

Numéro de modèle Electrolux

Numéro de série Electrolux



REMARQUE

Le fait d'enregistrer votre produit auprès d'Electrolux nous permet de mieux vous servir. Vous pouvez enregistrer votre produit en ligne à l'adresse www.electroluxappliances.com ou en envoyant votre Carte d'enregistrement de produit par la poste.

Des questions ?

Pour obtenir de l'aide téléphonique sans frais aux É.-U. et au Canada : 1-877-4ELECTROLUX (1-877-435-3287)

Pour une aide en ligne et des informations sur le produit, visitez le site <http://www.electroluxappliances.com>

Table des matières

Trouver l'information.....	2
Sécurité	3
Aperçu des caractéristiques	5
Installation.....	6
Dépose des portes.....	11
Installation des poignées de porte.....	13
Raccordement de l'alimentation en eau	14
Commandes	15
Machine et distributeur automatiques d'eau et de glaçons	20
Machine à glaçons automatique - Congélateur.....	22
Caractéristiques de rangement.....	23
Conserver les aliments et économiser de l'énergie	28
Bruits d'un fonctionnement normal.....	29
Changement des filtres à eau et à air	30
Entretien et nettoyage.....	32
Solutions aux problèmes courants.....	35
Garantie	39

Liste de vérification pour l'installation

Portes

- Les poignées sont solidement fixées
- La porte se ferme hermétiquement sur la caisse de tous les côtés
- La porte du congélateur est de niveau sur toute sa partie supérieure

Mise à niveau

- Le réfrigérateur est de niveau d'un côté à l'autre et incliné de 6 mm (¼ po) de l'avant vers l'arrière.
- La grille de protection est correctement fixée au réfrigérateur
- Les quatre coins de la caisse reposent fermement sur le plancher

Alimentation en électricité

- Le système électrique de la maison est sous tension
- Le réfrigérateur est branché

Machine à glaçons

- Le système d'alimentation en eau est raccordé au réfrigérateur
- Il n'y a aucune fuite au niveau des raccords - à vérifier de nouveau après 24 heures
- La machine à glaçons est en fonction
- Le distributeur d'eau et de glaçons fonctionne correctement
- L'avant du filtre doit être au même niveau que le boîtier du filtre (certains modèles)

Vérifications finales

- Le matériel d'expédition a été enlevé
- Les températures du réfrigérateur et du congélateur sont réglées
- L'humidité du bac à légumes est réglée
- La carte d'enregistrement a été postée

Consignes de sécurité importantes

Consignes de sécurité

Ne tentez pas d'installer ou de faire fonctionner votre appareil avant d'avoir lu les consignes de sécurité comprises dans ce manuel. Les articles de sécurité qui sont présentés dans ce manuel portent les indications Danger, Avertissement ou Attention selon le type de risque auquel ils sont liés.

Définitions

 Voici le symbole d'alerte de sécurité. Il sert à vous mettre en garde contre les risques potentiels de blessures corporelles. Respectez toutes les consignes de sécurité qui suivent ce symbole afin d'éviter les blessures ou la mort.

DANGER

La mention DANGER indique un danger imminent qui causera la mort ou des blessures graves s'il n'est pas évité.

AVERTISSEMENT

La mention AVERTISSEMENT indique une situation potentiellement dangereuse qui, si elle n'est pas évitée, peut entraîner des blessures graves, voire la mort.

ATTENTION

La mention ATTENTION signale la présence d'une situation potentiellement dangereuse qui, si elle n'est pas évitée, est susceptible de causer des blessures mineures ou moyennement graves.

IMPORTANT

Cette mention indique des renseignements importants relatifs à l'installation, au fonctionnement ou à l'entretien. Toutefois, ceux-ci n'impliquent aucune notion de danger.

Sécurité générale

AVERTISSEMENT

Veillez lire toutes les consignes de sécurité avant d'utiliser votre nouveau réfrigérateur.

- Ne pas entreposer ou utiliser d'essence ou autres liquides inflammables à proximité de cet appareil ou de tout autre appareil. Lisez les étiquettes d'avertissement du produit concernant l'inflammabilité et les autres dangers.

- Ne pas faire fonctionner le réfrigérateur en présence de vapeurs explosives.
- Éviter tout contact avec une des pièces mobiles de la machine à glaçons automatique.
- Enlever toutes les agrafes du carton pour éviter les blessures. Les agrafes peuvent aussi endommager les finitions si elles entrent en contact avec d'autres appareils ou meubles.

Sécurité des enfants

Matières d'emballage :

- Les boîtes d'emballage recouvertes de tapis, d'un couvre-lit, de feuilles de plastique ou de film étirable peuvent devenir étanches à l'air et peuvent rapidement causer la suffocation.
- Détruire ou recycler le carton du produit, les sacs de plastique et tout autre matériel d'emballage extérieur immédiatement après avoir déballé le réfrigérateur. Les enfants ne devraient jamais jouer avec ces articles.

Dangers d'enfermement et de suffocation des enfants :

- De telles situations peuvent encore se produire aujourd'hui. Qu'ils soient mis au rebut, abandonnés ou entreposés temporairement (même pour seulement quelques heures), les réfrigérateurs et les congélateurs laissés sans surveillance sont dangereux. Veuillez prendre les précautions énumérées ci-dessous.

Mise au rebut appropriée des réfrigérateurs et des congélateurs

Nous encourageons fortement les méthodes responsables de recyclage et de mise au rebut des appareils électroménagers. Vérifiez auprès de votre entreprise de services publics ou visitez le site www.energystar.gov/recycle pour de plus amples renseignements sur comment recycler votre vieux réfrigérateur.

Avant de recycler ou de mettre au rebut votre vieux réfrigérateur ou congélateur :

- Enlevez les portes.
- Laissez les clayettes et les paniers en place de sorte que les enfants ne puissent pas grimper facilement à l'intérieur.
- Faites vidanger le fluide frigorigène et l'huile du compresseur par un technicien de service qualifié.

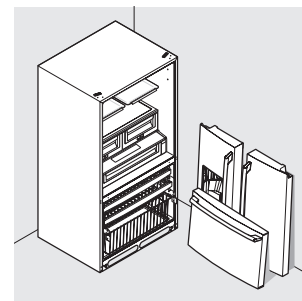

Information concernant l'électricité



AVERTISSEMENT

Vous devez suivre ces directives pour vous assurer que les mécanismes de sécurité de votre réfrigérateur fonctionnent correctement.

- **Le réfrigérateur doit être branché dans sa propre prise électrique de 115 Volts, 60 Hz, CA uniquement et sans disjoncteur de fuite de terre.** Le cordon d'alimentation de l'appareil est muni d'une fiche à trois broches avec mise à la terre pour vous protéger contre les chocs électriques. Il doit être branché directement dans une prise électrique à 3 broches avec mise à la terre. La prise murale doit être installée conformément aux codes et règlements locaux. Consultez un électricien qualifié. **N'utilisez pas de rallonge électrique ou d'adaptateur.**
- Si le cordon d'alimentation est endommagé, il doit être remplacé par le fabricant, un technicien de service ou une personne qualifiée.
- Ne débranchez jamais le réfrigérateur en tirant sur le cordon d'alimentation. Tenez toujours la fiche fermement et retirez-la de la prise en la tenant bien droite pour éviter d'endommager le cordon d'alimentation.
- Pour éviter un choc électrique, débranchez le réfrigérateur avant de le nettoyer ou de remplacer une ampoule ou une lumière DEL.
- Une tension variant de 10 % ou plus risque de nuire au rendement de l'appareil. Le fait de faire fonctionner le réfrigérateur avec une alimentation insuffisante peut endommager le compresseur. Un tel dommage n'est pas couvert par votre garantie.
- Pour éviter que le réfrigérateur soit accidentellement mis hors tension, ne le branchez pas dans une prise commandée par un interrupteur mural et ne tirez pas sur le cordon.

Prise murale avec mise à la terre

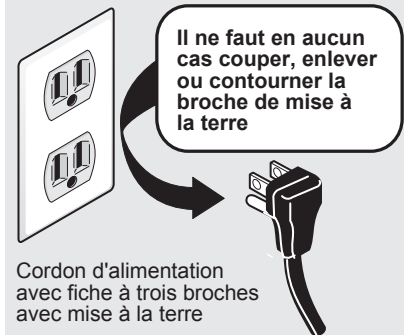

Cordon d'alimentation avec fiche à trois broches avec mise à la terre



IMPORTANT

Pour mettre votre réfrigérateur hors tension, débranchez le cordon d'alimentation de la prise murale.

Comprendre les caractéristiques et le vocabulaire

Votre réfrigérateur Electrolux est conçu pour vous procurer une commodité optimale et une flexibilité de rangement. Utilisez l'illustration ci-dessous pour vous familiariser avec les caractéristiques du produit et son vocabulaire.

REMARQUE

*Les caractéristiques peuvent varier selon le modèle. Le tiroir du congélateur du modèle illustré n'est pas muni d'un couvercle.

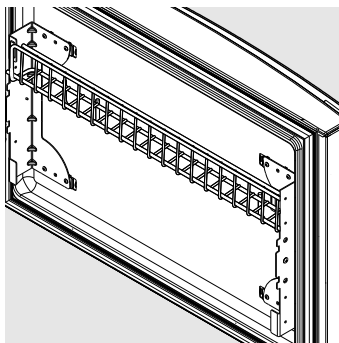
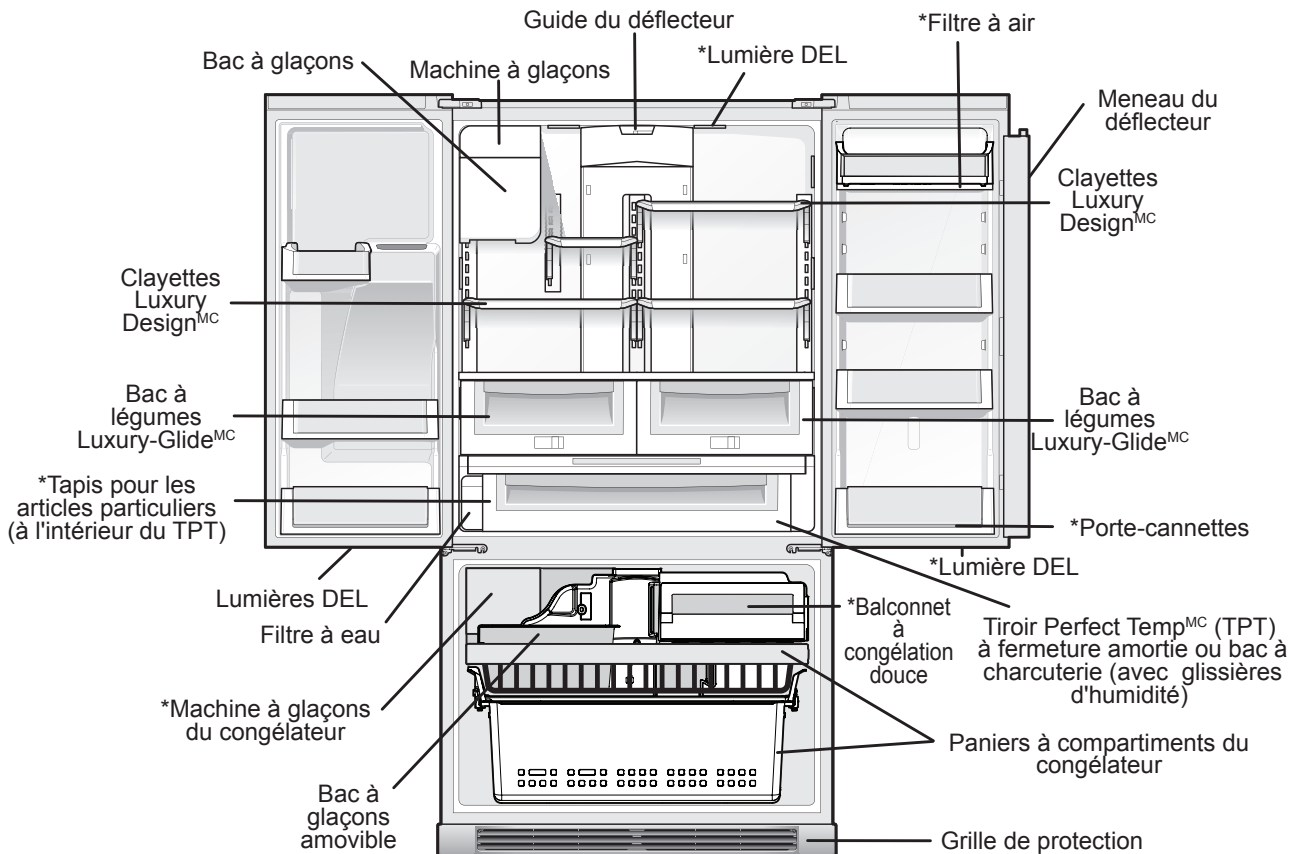

*télégraphier l'étagère (à l'intérieur du tiroir du congélateur)

IMPORTANT

Il est possible de vous procurer les accessoires dont votre réfrigérateur n'était pas équipé sur le site www.electroluxappliances.com ou en composant le 1-877-435-3287.

Outils nécessaires

Vous aurez besoin des outils suivants :

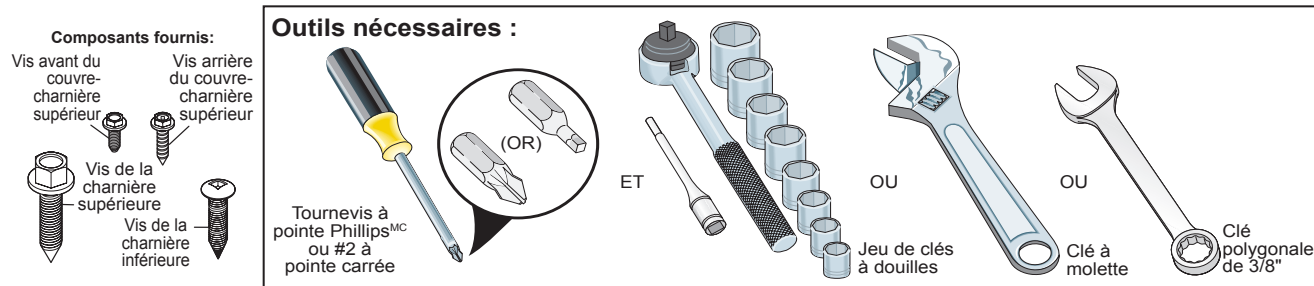

Ce Guide d'utilisation et d'entretien vous offre des instructions générales d'installation et de fonctionnement relatives à votre modèle. Nous vous recommandons de faire appel à un sous-contractant professionnel de service ou spécialisé en cuisines pour installer votre réfrigérateur. N'utilisez le réfrigérateur que conformément aux instructions présentées dans ce Guide d'utilisation et d'entretien.

Avant de mettre le réfrigérateur en marche, suivez ces premières étapes importantes.

Emplacement

- Choisissez un emplacement près d'une prise électrique mise à la terre, sans disjoncteur de fuite de terre. N'utilisez pas de rallonge électrique ou de fiche d'adaptation.
- Si possible, placez le réfrigérateur à l'abri de la lumière directe du soleil, et loin de la cuisinière, du lave-vaisselle et de toute autre source de chaleur.
- Le réfrigérateur doit être installé sur un plancher à niveau et assez solide pour supporter le poids d'un réfrigérateur rempli à pleine capacité.
- Pour les modèles équipés d'une machine à glaçons automatique, prenez en considération l'alimentation en eau.

**ATTENTION**

N'installez PAS le réfrigérateur à un endroit où la température pourrait descendre en dessous de 13° C (55° F) ou s'élever à plus de 43° C (110° F). Le compresseur ne pourrait pas maintenir des températures appropriées à l'intérieur du réfrigérateur.

N'obstruez PAS la grille de protection située sur la partie avant inférieure de votre réfrigérateur. Une circulation d'air suffisante est essentielle au bon fonctionnement de votre réfrigérateur.

Installation

- Prévoyez les dégagements suivants pour une installation plus facile, une circulation d'air appropriée et pour la tuyauterie et les raccords électriques :

Côtés et dessus	9,5 mm (3/8 po)
Arrière	25,4 mm (1 po)

**REMARQUE**

Si la charnière de la porte de votre réfrigérateur est placée contre un mur, prévoir plus d'espace pour permettre à la porte de s'ouvrir davantage.

Ouverture de la porte

**REMARQUE**

Les portes du réfrigérateur sont conçues pour se refermer d'elles-mêmes lorsque leur angle d'ouverture est de 20 degrés ou moins.

Votre réfrigérateur doit être placé près d'un comptoir de manière à vous permettre d'y déposer facilement les aliments. Pour vous permettre d'utiliser les bacs du réfrigérateur et les paniers du congélateur de façon optimale, le réfrigérateur doit être positionné pour qu'il soit possible d'ouvrir complètement chacune des portes.

Alignement de la porte du congélateur (si nécessaire)

- 1 Vérifiez le joint d'étanchéité autour du tiroir du congélateur (en haut, en bas et sur les côtés).
- 2 Si le joint n'est pas étanche, ouvrez le tiroir et dévissez légèrement les quatre vis du tiroir (deux de chaque côté) pour permettre au tiroir de pivoter.
- 3 Fermez le tiroir et vérifiez de nouveau l'étanchéité du joint (A). Ouvrez le tiroir en le tirant par les côtés, au centre du tiroir (B). Faites attention à ne pas faire faire une rotation au tiroir.

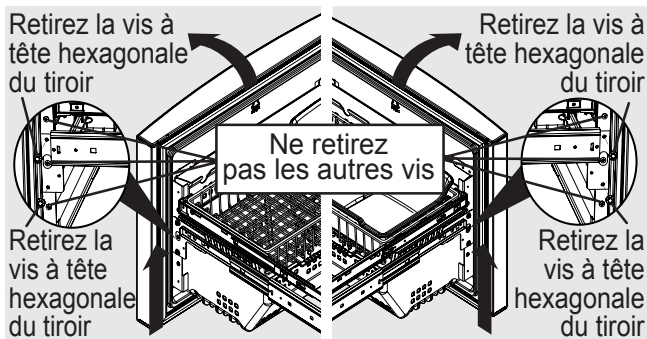

- 4 Serrez bien les quatre vis du tiroir.
- 5 Vérifiez de nouveau le joint d'étanchéité.

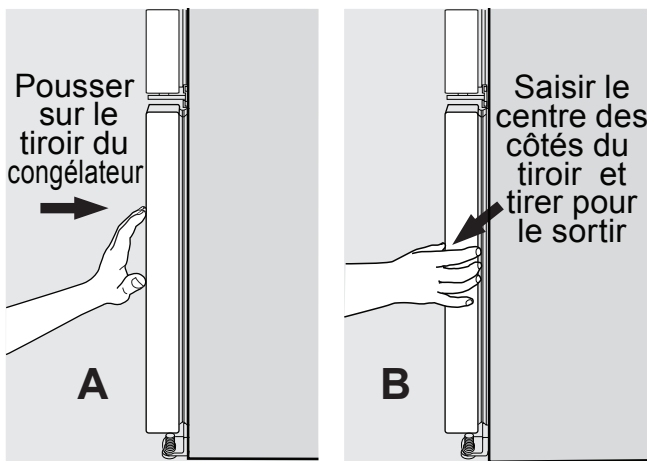

Mise à niveau de la caisse et alignement de la porte du réfrigérateur (si nécessaire)

Directives pour le positionnement final de votre réfrigérateur :

- Les quatre coins de la caisse doivent reposer fermement sur le plancher.
- Les côtés doivent être inclinés de 6 mm (¼ po) de l'avant vers l'arrière (pour s'assurer que les portes se ferment hermétiquement et correctement).
- Les portes doivent être alignées et de niveau.

La plupart de ces conditions peuvent être résolues en levant ou en abaissant les roulettes ajustables avant.

Pour mettre à niveau la caisse à l'aide des roulettes avant :

- 1 Entrouvrir le tiroir du congélateur. Soulevez la grille de protection et tirez-la doucement vers l'avant (voir l'illustration).
- 2 Vous pouvez soulever ou abaisser chacune des portes. Utilisez une clé à douille de 3/8 de pouce pour tourner les vis de réglage (une de chaque côté).

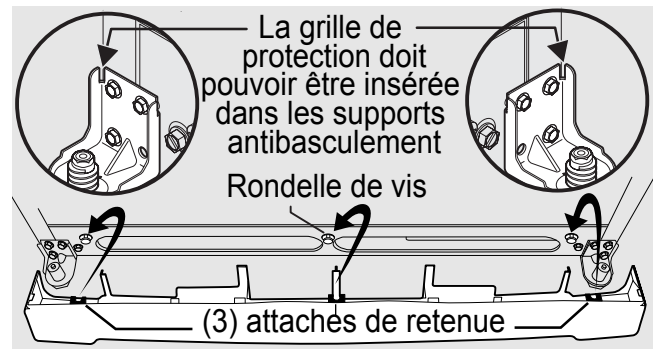

Pour lever : tournez la vis de réglage vers la droite.

Pour abaisser : tournez la vis d'ajustement vers la gauche.

- 3 Assurez-vous que les deux portes ne présentent aucune obstruction, que les joints d'étanchéité sont en contact avec la caisse des quatre côtés et que la caisse est stable.
- 4 Lorsque l'appareil est à niveau, abaissez la patte antibasculement jusqu'à ce qu'elle soit en contact avec le sol.

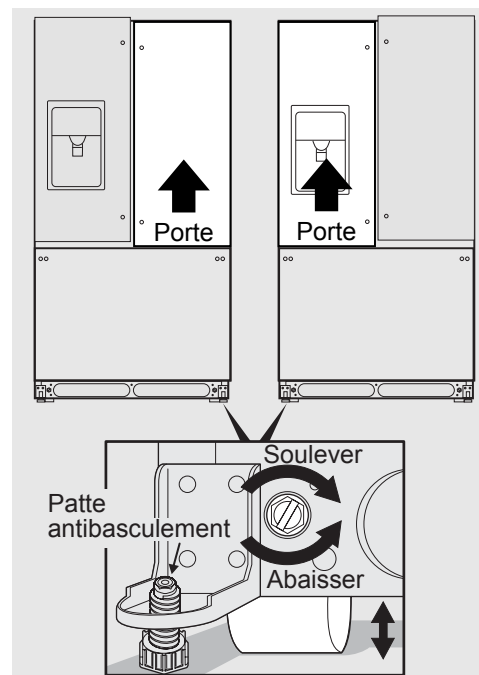

- 5 Installez la grille de protection en l'ajustant en place.

Pour ajuster la butée de porte :

La butée de porte s'ajuste pour permettre une ouverture entre 85 et 145 degrés.



REMARQUE

Illustration avec vue à partir du bas de la porte du réfrigérateur.

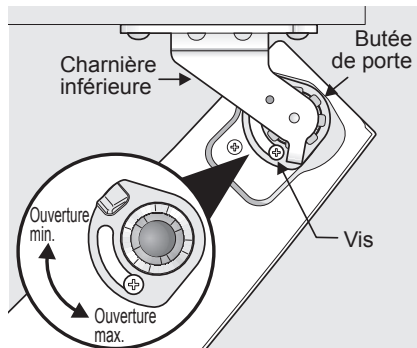

Butée de porte réglable

- 1 Ouvrez la porte pour avoir accès à la vis.
- 2 Desserrez la vis.
- 3 Ajustez la porte à l'emplacement désiré.

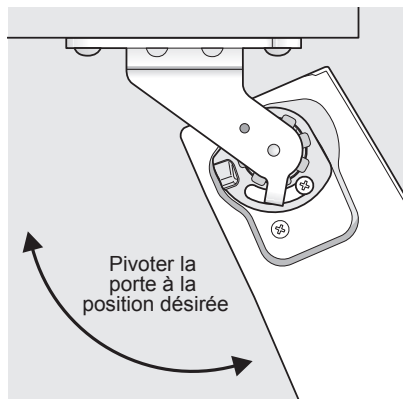

Porte ajustable

- 4 Pivotez la butée de porte jusqu'à ce qu'elle soit en contact avec la charnière inférieure.

- 5 Serrer de nouveau la vis.

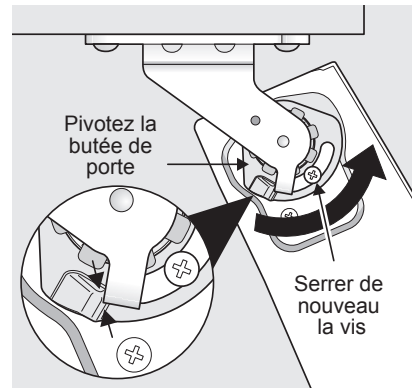

Serrer de nouveau la vis

- 6 Assurez-vous que la porte s'arrête à l'emplacement désiré avant de reprendre une utilisation normale.

Pour mettre de niveau les portes à l'aide de la charnière inférieure ajustable (certains modèles) :

- 1 Enlevez tous les aliments des compartiments de la porte que vous ajustez.
- 2 Ouvrez les portes à 90 degrés.
- 3 Desserrez ou enlevez la vis

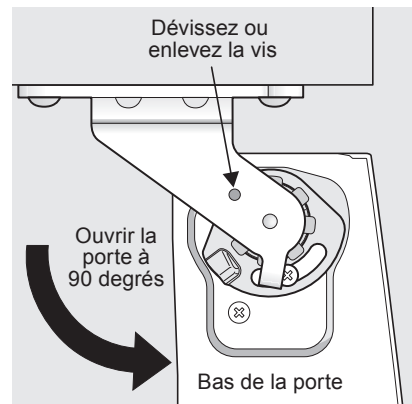

Desserrez/retirez la vis (s'il y a lieu)



REMARQUE

La charnière ajustable devrait être utilisée uniquement après que les portes aient été mises à niveau avec les roulettes.

- 4 Soulever la porte pendant l'ajustement de la rondelle. Pour soulever la porte, pivotez la rondelle vers la droite (lorsque vue d'en bas). Pour abaisser la porte, pivotez la rondelle vers la gauche (lorsque vue d'en bas).

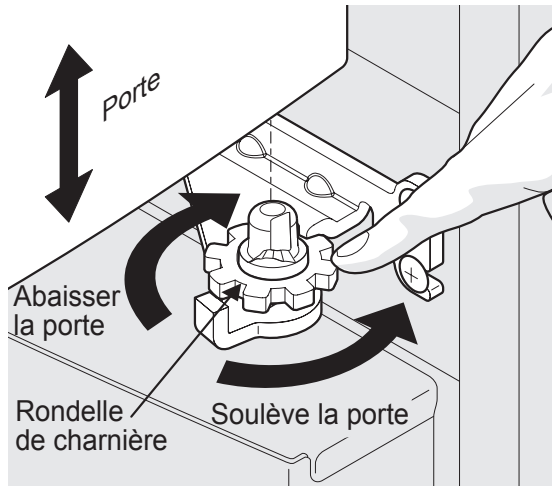

Pour soulever/abaisser la porte

- 5 Resserrez la vis (s'il y a lieu), en vous assurant qu'elle se trouve entre les rayons de la rondelle. La vis ne doit pas être serrée. Il faut simplement l'insérer pour qu'elle ne dépasse pas de la charnière.

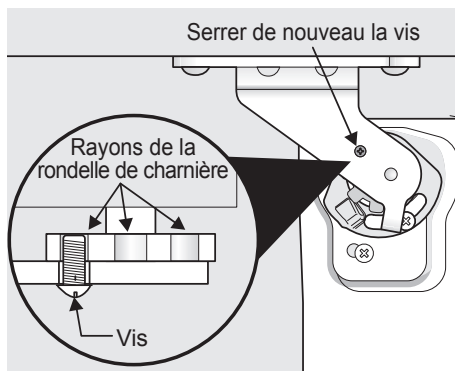

Vis (s'il y a lieu)



REMARQUE

Si, après avoir ajusté les portes plus haut, la porte émet un bruit sec ou un clic, enlevez la vis et remplacez-la par la vis plus longue qui est fournie dans la trousse de la poignée.

Pour ajuster le meneau du déflecteur :

- 1 Desserrez la vis située sur la charnière du meneau du déflecteur.

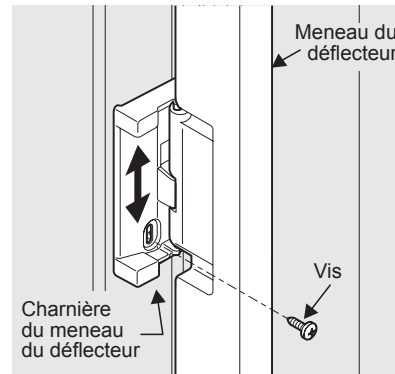

Ajuster la vis du meneau du déflecteur

- 2 Ajustez la hauteur du meneau du déflecteur. Pour une bonne connexion avec le guide du meneau du déflecteur, il doit y avoir une séparation de l'épaisseur d'une pièce de monnaie (1,5 mm ou 0,060 po) entre le guide et le meneau du déflecteur.

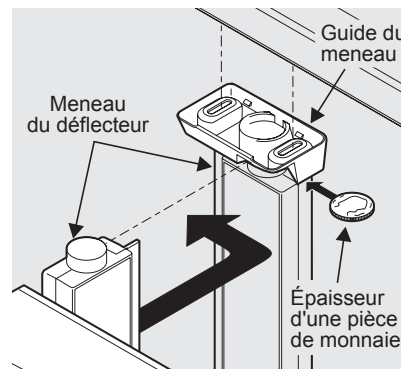

Ajuster la hauteur du meneau du déflecteur

- 3 Serrer de nouveau la vis.

10 Installation

Installation des clayettes

Quand le réfrigérateur est expédié, le support à clayettes et les clips de sécurité des clayettes sont installés en position d'expédition. Vous trouverez ci-dessous des instructions sur comment installer les clayettes aux positions désirées.

- 1 Retirez la clayette de sa position verrouillée en tirant le mécanisme à glissière vers vous.

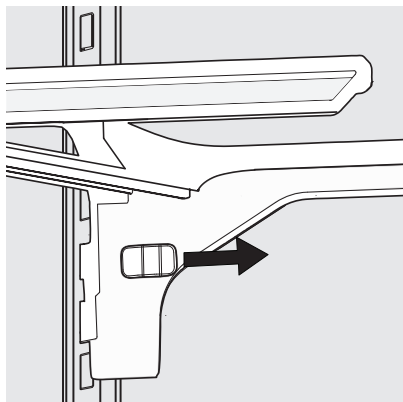

- 2 Soulevez le support vers le haut et tirez-le vers vous pour le retirer de l'échelle.

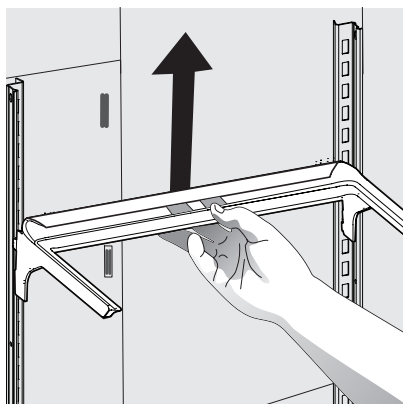

- 3 Placez les crochets supérieurs du support dans les fentes désirées et descendez-le jusqu'à ce que les crochets inférieurs soient appuyés sur l'échelle.



ATTENTION

Les clayettes du réfrigérateur doivent être retirées avant de le déménager.

- 4 Verrouillez la clayette en poussant le mécanisme à glissière loin de vous.

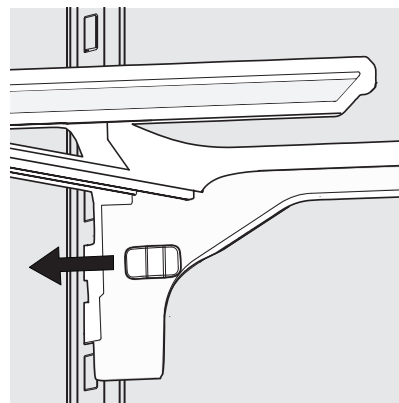

- 5 En tenant la clayette à un angle de 45 degrés avec la poignée grise face à vous, poussez la clayette jusqu'à l'arrière du support.

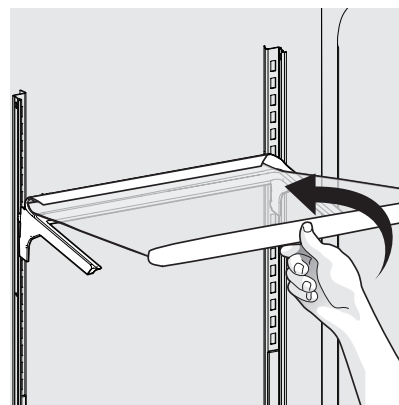

- 6 Déposez délicatement la clayette sur le support une fois que sa partie arrière est fixée au support.

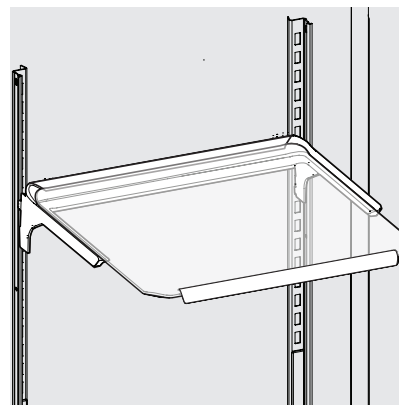

Passer par des endroits étroits

Si votre réfrigérateur ne passe pas dans l'entrée, vous pouvez enlever les portes. Vérifiez d'abord en mesurant l'entrée.

Pour vous préparer à enlever les portes :

- 1 Assurez-vous que le cordon d'alimentation est débranché de la prise murale.
- 2 Ouvrez le tiroir du congélateur et enlevez la grille de protection (voir la section **Installation**).
- 3 Enlevez tous les aliments des clayettes de porte et fermez les portes.

Pour enlever les couvre-charnières supérieurs :

- 1 Enlevez les deux vis de chaque couvre-charnière des charnières de la porte supérieure.
- 2 Levez l'intérieur du couvre-charnière et basculez-le vers l'arrière.

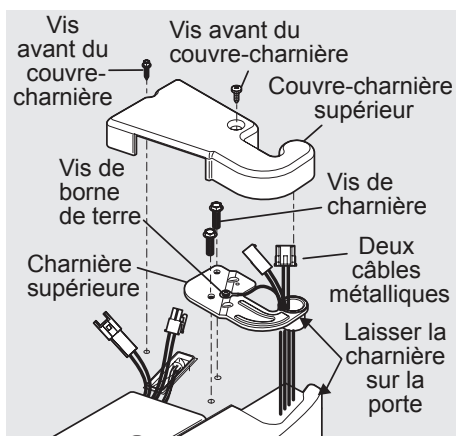
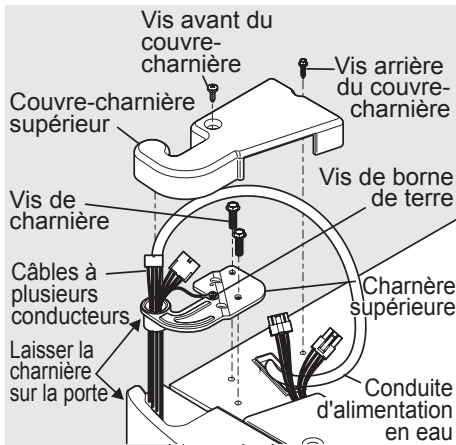

REMARQUE

NE PAS retirer la vis de borne de terre de la charnière.

Pour enlever les portes du réfrigérateur :

- 1 Avec un crayon, faites un léger trait autour des

charnières supérieures de la porte. Ceci facilitera la réinstallation.

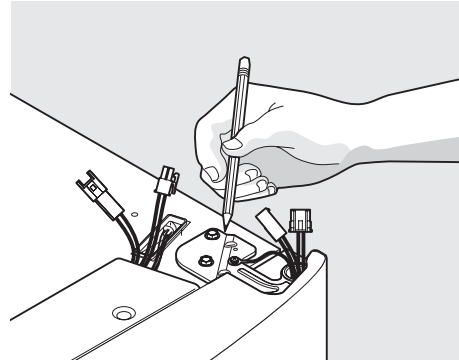

- 2 Débranchez le faisceau de câblage en tenant fermement les deux côtés du connecteur, appuyez sur la clenche et retirez-le. Enlevez les deux vis de la charnière supérieure. Soulevez la porte hors de la charnière inférieure et mettez-la de côté.

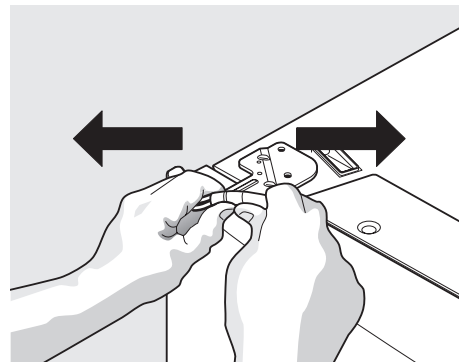

- 3 Détachez le tube d'eau du connecteur situé en arrière du réfrigérateur et tirez le tube vers l'avant de l'appareil. Le connecteur déclenche lorsque vous poussez vers l'intérieur sur le manchon extérieur tout en poussant le tube vers le connecteur puis en continuant de tenir le manchon, tirez le tube dans une autre direction.

REMARQUE

Usez de prudence lorsque vous tirez sur la conduite d'eau de l'appareil pour éviter de la tordre.

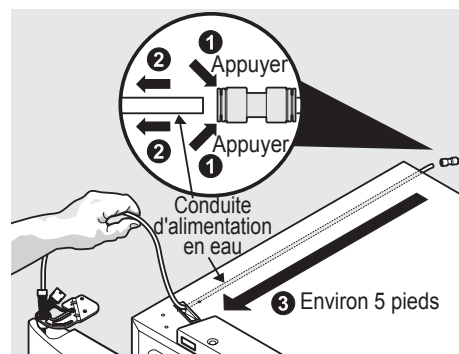

12 Dépose des portes

REMARQUE

La longueur du tube d'eau que vous tirerez de l'arrière du réfrigérateur sera d'environ 1,5 m.

- 4 Dévissez les trois vis de la charnière inférieure ainsi que la charnière, si nécessaire.

Pour réinstaller la porte de droite, inversez les étapes ci-dessus.

Pour enlever la charnière inférieure

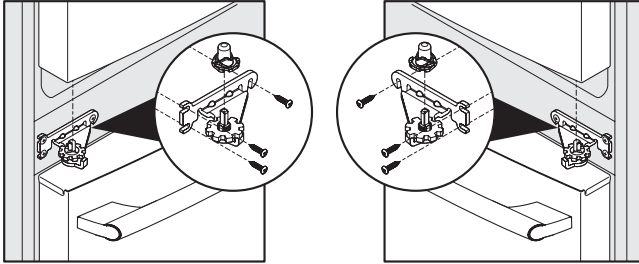

Une fois les deux portes en place, assurez-vous qu'elles sont bien alignées et de niveau (veuillez voir la section **Installation** pour plus de détails), et remplacez le couvre-charnière supérieur.

REMARQUE

Lorsque vous réinsérez la conduite d'alimentation en eau et remplacez le couvre-charnière supérieur, assurez-vous d'éviter de tordre la conduite.

ATTENTION

Assurez-vous que les portes sont mises de côté de façon sécuritaire afin d'éviter qu'elles tombent et causent des blessures corporelles ou des dommages aux portes ou aux poignées.

Enlever le tiroir du congélateur

- 1 Ouvrez le tiroir du congélateur.
- 2 Enlevez les vis du tiroir sur les côtés droit et gauche (deux vis de chaque côté).

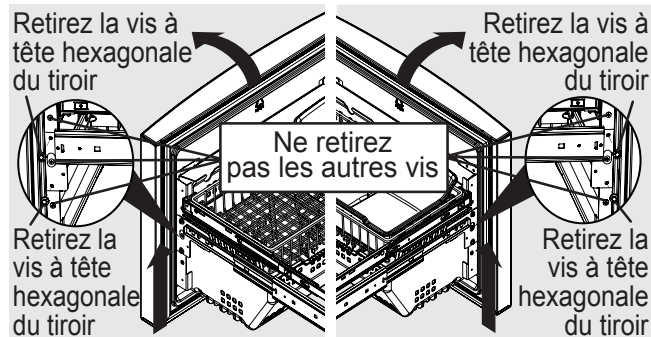

ATTENTION

Le tiroir est lourd. Soyez prudent lorsque vous le soulevez.

- 3 Soulevez d'abord le tiroir vers le haut puis vers l'extérieur pour l'enlever.

Installer le tiroir du congélateur

- 1 Après avoir retiré les glissières du bas, déposez le tiroir sur les supports de glissière en vous assurant que les tiges de chaque côté sont complètement insérées dans les fentes de chaque côté.

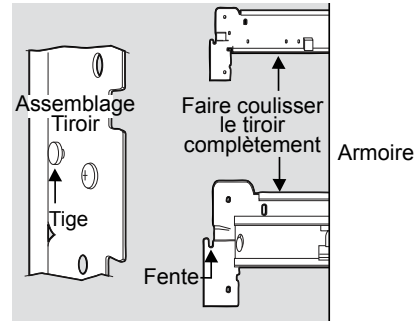

- 2 Remplacez les quatre vis de tiroir (deux de chaque côté), serrez bien, et fermez le tiroir (C).

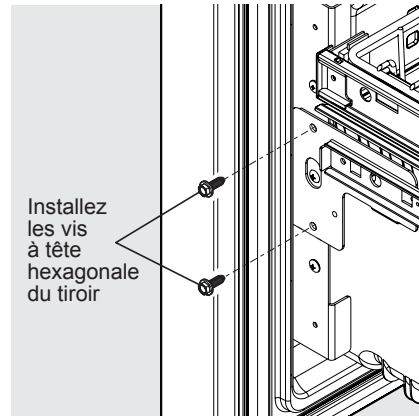

- 3 Vérifiez le joint d'étanchéité autour du tiroir du congélateur (en haut, en bas et sur les côtés).
- 4 Si le joint n'est pas étanche, ouvrez le tiroir et dévissez légèrement les quatre vis du tiroir (deux de chaque côté) pour permettre au tiroir de pivoter.
- 5 Fermez le tiroir et vérifiez de nouveau l'étanchéité du joint (A). Ouvrez le tiroir en le tirant par les côtés, au centre du tiroir (B). Faites attention à ne pas faire faire une rotation au tiroir.

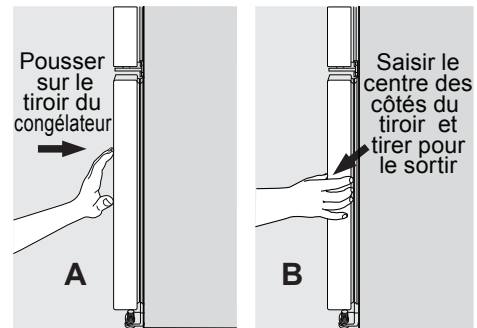

- 6 Serrez bien les quatre vis du tiroir.
- 7 Vérifiez de nouveau le joint d'étanchéité.
- 8 Installez la grille de protection en l'ajustant en place.

Directives pour l'installation de la poignée de porte

- 1 Retirez les poignées de l'emballage protecteur.
- 2 Placez les embouts de la poignée du réfrigérateur (A) par-dessus les boulons avec épaulement supérieur et inférieur qui sont déjà préinstallés et fixés dans la porte (B) en vous assurant que les trous pour les vis sont orientés vers la porte opposée.
- 3 Tout en tenant la poignée fermement contre la porte, vissez les vis Allen supérieure et inférieure (C) à l'aide de la clé Allen fournie.
- 4 Répétez les étapes 2 et 3 pour installer la poignée opposée. Assurez-vous que les trous soient tournés vers la première porte.
- 5 Placez les embouts de la poignée du congélateur par-dessus les boulons avec épaulement gauche et droit déjà préinstallés et fixés au tiroir en vous assurant que les trous pour les vis sont orientés vers le bas.
- 6 En tenant la poignée fermement contre le tiroir, vissez les vis Allen gauche et droite (C) avec la clé Allen fournie.

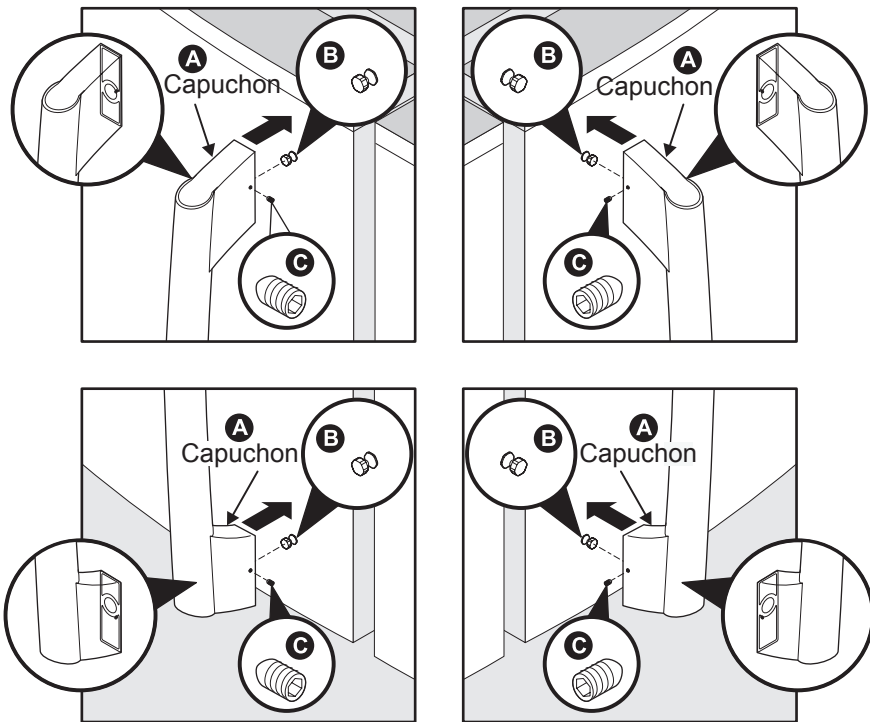

Assembler les poignées du réfrigérateur

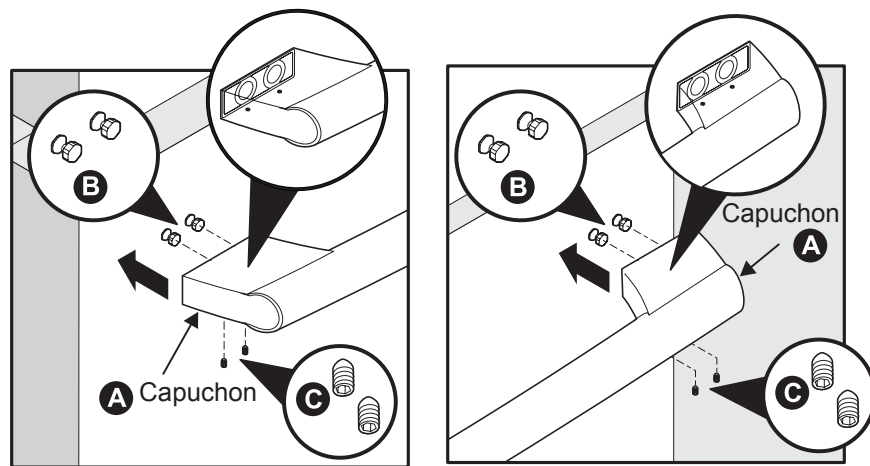

Assembler la poignée du congélateur

REMARQUE

Pour être certain que les poignées soient au même niveau que les portes/tiroir, assurez-vous que les vis sont complètement serrées.

ATTENTION

Portez des gants et des lunettes de protection. Agissez prudemment lorsque vous installez ces poignées.

**AVERTISSEMENT**

Afin d'éviter une électrocution pouvant causer la mort ou de graves lésions corporelles, débranchez le cordon d'alimentation du réfrigérateur avant de raccorder la conduite d'alimentation en eau au réfrigérateur.

**ATTENTION**

Pour éviter des dommages matériels :

- Nous recommandons d'utiliser des tubes tressés en cuivre ou en acier inoxydable pour l'alimentation en eau. Les tubes d'alimentation en eau en plastique de ¼ po ne sont pas recommandés. Les tubes en plastique augmentent grandement le risque de fuites d'eau et le fabricant ne sera pas responsable des dommages causés dans le cas où des tubes en plastique sont utilisés pour la conduite d'alimentation.
- N'installez pas de tube d'alimentation en eau dans des endroits exposés au gel.
- Les produits chimiques provenant d'un adoucisseur d'eau défectueux peuvent endommager la machine à glaçons. Si la machine à glaçons est raccordée à de l'eau douce, assurez-vous que l'adoucisseur est entretenu et qu'il fonctionne adéquatement.

**IMPORTANT**

Assurez-vous que les raccordements de la conduite d'alimentation en eau soient conformes aux codes de plomberie locaux.

Avant d'installer la conduite d'alimentation en eau, vous aurez besoin de :

1. Outils de base : clé à molette, tournevis à tête plate et tournevis Phillips^{MC}
2. Accès à une conduite d'alimentation en eau froide dans la maison dont la pression d'eau se situe entre 206,9 et 689,5 kPa (30 et 100 lb/po²).
3. Une conduite d'alimentation en eau en cuivre ou en acier inoxydable de 6,4 mm (¼ po) de diamètre extérieur. Pour déterminer la longueur de tube requise, mesurez la distance comprise entre l'entrée du robinet de la machine à glaçons en arrière du réfrigérateur et votre tuyau d'eau froide. Ajoutez ensuite 2,1 mètres (7 pi) afin de pouvoir déplacer le réfrigérateur pour le nettoyage (tel qu'illustré).
4. Un robinet d'arrêt pour raccorder la conduite d'alimentation en eau au réseau d'alimentation en eau domestique. N'UTILISEZ PAS de robinet d'arrêt de type autoperceur.
5. NE RÉUTILISEZ PAS la bague de compression ou du ruban d'étanchéité pour joints filetés.
6. Un écrou de compression et une bague d'extrémité (manchon) pour raccorder la conduite d'alimentation en eau en cuivre au robinet d'entrée de la machine à glaçons.

Pour raccorder la conduite d'alimentation en eau au robinet de la machine à glaçons :

1. Débranchez le réfrigérateur de sa source d'alimentation électrique.
2. Placez l'extrémité de la conduite d'alimentation en eau dans l'évier ou dans un seau. Ouvrez l'alimentation en eau et vidangez la conduite d'alimentation jusqu'à ce que l'eau soit claire. Fermez l'alimentation en eau au niveau du robinet d'arrêt.
3. Enlevez le capuchon en plastique de l'entrée du robinet de prise d'eau et jetez le capuchon.
4. **Si vous utilisez des tubes en cuivre** - Glissez l'écrou à compression en cuivre, puis la bague d'extrémité (manchon) sur la conduite d'alimentation en eau. Poussez la conduite d'alimentation en eau dans l'entrée du robinet d'arrivée d'eau aussi loin que possible (6,4 mm / ¼ po). Glissez la bague d'extrémité (manchon) dans l'entrée du robinet et serrez l'écrou de compression à la main sur le robinet. Serrez d'un autre demi-tour avec une clé; NE PAS serrer trop fort. Voir Figure 1.
5. **Si vous utilisez des tubes en acier inoxydable** - L'écrou et la bague d'extrémité sont déjà assemblés sur le tube. Glissez l'écrou de compression sur le robinet d'entrée et serrez l'écrou de compression à la main sur le robinet. Serrez d'un autre demi-tour avec une clé; NE PAS serrer trop fort. Voir Figure 2.
5. À l'aide d'un serre-joint et d'une vis, attachez la conduite d'alimentation en eau (tube en cuivre uniquement) au panneau arrière du réfrigérateur tel qu'illustré.
6. Enroulez la conduite d'alimentation en eau excédentaire (tube en cuivre uniquement) d'environ deux tours et demi à l'arrière du réfrigérateur tel qu'illustré, puis placez les serpentins de façon à ce qu'ils ne vibrent pas et ne s'usent pas contre une surface quelconque.
7. Ouvrez l'alimentation en eau au niveau du robinet d'arrêt et serrez tous les raccordements qui ont des fuites.
8. Raccordez le réfrigérateur à sa source électrique.
9. Pour mettre la machine à glaçons en marche, abaissez le fil métallique du levier de signalisation (machine à glaçons du congélateur) ou placez le commutateur de marche/arrêt de la machine à glaçons à la position de **marche** (machine à glaçon du réfrigérateur).

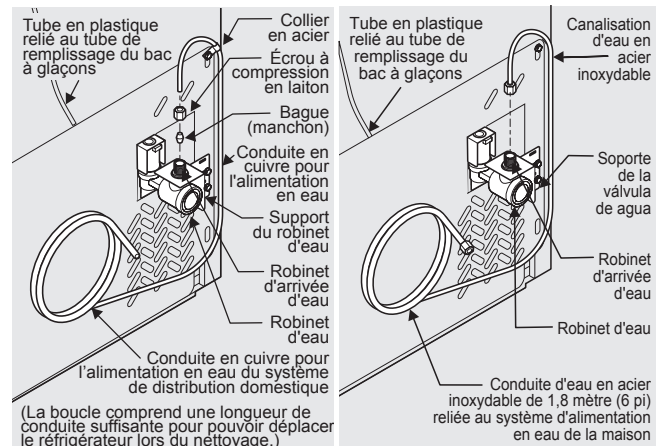

Figure 1

Figure 2

**REMARQUE**

Vérifiez auprès des autorités de construction locales pour obtenir des recommandations quant aux conduites d'eau et matériaux connexes avant d'installer votre nouveau réfrigérateur. Selon les codes de construction locaux/provinciaux, Electrolux recommande, pour les maisons où il y a déjà un robinet, sa trousse de conduite d'eau Smart ChoiceMD 5305513409 (avec conduite d'eau en acier inoxydable de 1,8 mètre (6 pi)); pour les maisons sans robinet, Electrolux recommande sa trousse de conduite d'eau Smart ChoiceMD 5305510264 (avec conduite d'eau en cuivre de 6 mètres (20 pi) comportant un robinet-vanne à étrier autotaraudeur). Veuillez consulter le site www.electroluxappliances.com pour de plus amples renseignements.

Aperçu des caractéristiques du Wave-Touch^{MC}

HOLD TO RESET **PRESS AND HOLD**

options vacation mode water filter air filter temp display temp mode mute sounds factory default on off alarm off

— 0°F + HIGH TEMP POWER FAILURE ADJUSTING TEMP... DOOR AJAR — 37°F +

FREEZER TEMP FRIDGE TEMP

water filter status air filter status

ORDER GOOD REPLACE ORDER GOOD REPLACE

ice off fast freeze WATER CUBES CRUSHED dispenser light control lock

IQ-Touch^{MC}

hold for F/C hold filter key to reset press and hold

vacation mode temp display mute sounds water filter good order replace air filter factory default on off door ajar high temp power fail

— 0°F + — 37°F +

FREEZER TEMP FRIDGE TEMP

ice off fast freeze WATER CUBES CRUSHED dispenser light control lock

Wave-Touch^{MC} (certains modèles)

Votre réfrigérateur est doté d'un panneau de commandes à affichage Wave-Touch^{MC}. Il suffit d'effleurer le verre. L'écran possède trois modes d'affichage.

1^{er} mode : Mode de veille



Le mode de veille affiche seulement les options concernant **L'EAU**, **LES GLAÇONS** et **LA GLACE PILÉE**. Appuyez sur une icône pour activer le mode de distribution souhaité. Le voyant du mode de distribution activé est plus lumineux.

2^e mode : Mode à affichage actif

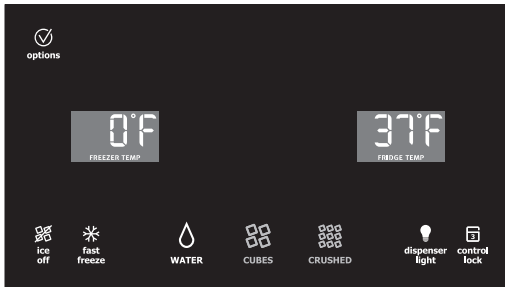

Le panneau de commande est actif dès que l'on touche le verre à un endroit où se trouve un indicateur. Toucher les espaces noirs n'activera pas l'affichage. Après 10 secondes d'inactivité, le panneau de commandes retournera en mode de veille. Les options suivantes du distributeur sont allumées :

ice off (arrêt glace)

Fresh Food Ice Maker (Machine à glaçons du réfrigérateur)

Appuyez sur cette touche et maintenez-la enfoncée pendant trois secondes pour arrêter ou mettre en marche la machine à glaçons. La machine à glaçons est arrêtée quand le témoin qui se trouve au-dessus de l'icône Arrêt glace est allumé. Si aucun indicateur n'est allumé, la machine à glaçons est en marche. Le fait d'arrêter la machine à glaçons désactive le distributeur de glaçons. Les fonctions **GLAÇONS** et **PILÉE** ne pourront fonctionner quand la machine à glaçons est arrêtée.

fast freeze (congélation rapide)

Active une vitesse de congélation plus rapide pour congeler les aliments et une production de glace accrue.



REMARQUE

Consultez la section **Machine à glaçons automatique - Congélateur** pour en savoir plus sur les commandes de la machine à glaçons du congélateur.

dispenser light (lumière du distributeur)

marche-arrêt

verrouillage des commandes

Appuyez sur cette touche et maintenez-la enfoncée pendant trois secondes pour activer ou désactiver. Cette fonction permet d'empêcher des changements non souhaités aux réglages du réfrigérateur et bloque l'utilisation du distributeur d'eau et de glaçons.

➔ IMPORTANT

Quand la machine à glaçons est arrêtée, il est préférable de transférer la glace qui s'accumule dans le bac à glaçons dans le congélateur ou de la jeter pour l'empêcher de fondre.

3^e mode : Options personnalisées

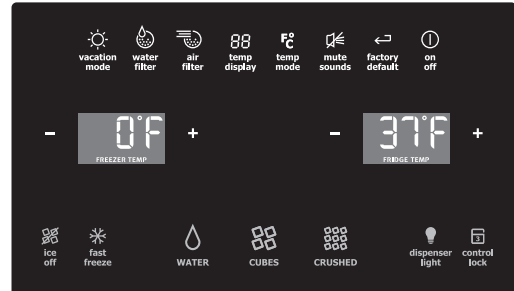

Toucher l'icône **options** permet d'afficher les options suivantes :

vacation mode (mode vacances)

Conserve l'énergie en augmentant la durée de temps jusqu'à la décongélation automatique. Cette caractéristique est activée automatiquement lorsque de longues périodes de temps s'écoulent entre les ouvertures de la porte. Le mode vacances est activé manuellement lorsque le voyant est allumé.

water filter (filtre à eau)

Appuyez sur cette touche pour afficher l'état du filtre à eau. Appuyez sur cette touche et maintenez-la enfoncée pendant trois secondes pour la réinitialiser après avoir changé le filtre.

air filter (filtre à air)

Appuyez sur cette touche pour afficher l'état du filtre. Appuyez sur cette touche et maintenez-la enfoncée pendant trois secondes pour la réinitialiser après avoir changé le filtre.

temp display (affichage de la température)

Lorsque cette fonction est activée, elle permet d'afficher la température du congélateur et du réfrigérateur en mode de veille. La température est affichée lorsque le voyant est allumé.

temp mode (mode de température)

Appuyez sur cette touche pour passer des degrés Fahrenheit aux degrés Celsius.

mute sounds (sons en sourdine)

Les tonalités émises en appuyant sur chacune des touches peuvent être mises en sourdine selon la préférence de l'utilisateur. Les sons sont en sourdine lorsque le voyant est allumé. Les signaux d'avertissement demeureront actifs.

factory default (paramètres par défaut)

Réinitialise tous les réglages du réfrigérateur tels la température, l'affichage de la température et les alarmes sonores aux paramètres par défaut tels qu'ils étaient lorsque l'appareil a quitté l'usine.

on off (marche/arrêt)

Appuyez sur cette touche et maintenez-la enfoncée pendant trois secondes pour arrêter le système de refroidissement afin de nettoyer le réfrigérateur. Cette touche permet également d'éteindre la machine à glaçons, toutes les fonctions du distributeur et le tiroir Perfect Temp^{MC} (certains modèles). L'affichage de la température indique alors **hors fonction**.

➔ IMPORTANT

Le fait d'appuyer sur l'icône **marche/arrêt** du système ne coupe pas l'alimentation électrique de votre réfrigérateur. Vous devez débrancher le cordon d'alimentation de la prise murale.

Régler les températures de refroidissement

- 1 Touchez le panneau de verre pour que s'illumine le 2e mode d'affichage.
- 2 Sélectionnez l'icône **options**. Des indicateurs plus (+) et moins (-) apparaîtront de chaque côté des températures affichées.
- 3 Appuyez sur + ou - pour régler la température à celle désirée.

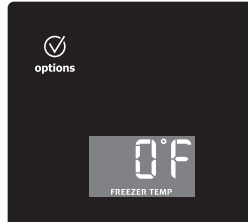

L'affichage de la température se met à clignoter dès que vous appuyez pour la première fois sur la touche. Après cinq secondes d'inactivité, l'afficheur émet un bip pour indiquer que la nouvelle température est réglée. Après dix secondes, l'affichage s'interrompt et revient à l'affichage de base.

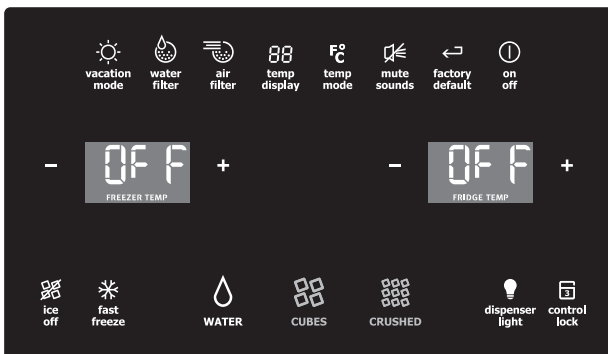

Alarmes

Door Ajar (indicateur de porte entrouverte)

Si la porte est restée ouverte pendant une longue période de temps, une alarme se déclenche et l'indicateur **porte entrouverte** s'affiche au centre du panneau de commande. L'avertisseur s'arrête lorsque vous fermez la porte. La touche **arrêt alarme** clignotera pour vous rappeler de réinitialiser toute alarme active. Appuyez sur cette touche pour réinitialiser toutes les alarmes du système.

High Temp (température élevée)

En cas de température élevée, l'affichage de température clignotera et affichera **HI**. Après 20 minutes, l'indicateur **température élevée** s'affichera et l'icône **arrêt alarme** restera allumée jusqu'à ce que vous confirmiez avoir pris connaissance de l'avertissement en appuyant sur l'icône. Ensuite, la température la plus élevée atteinte restera affichée et le réfrigérateur reprendra son fonctionnement normal. Tous les autres modes sont désactivés jusqu'à ce que vous indiquiez avoir pris connaissance de l'avertissement.

Power Fail (panne d'électricité)

Si une panne d'électricité survient, l'indicateur **panne d'électricité** s'affichera et la touche **arrêt alarme** clignotera jusqu'à ce que vous confirmiez avoir pris connaissance de l'avertissement en appuyant sur l'icône **arrêt alarme**. D'autres modes peuvent être désactivés jusqu'à ce que vous confirmiez avoir pris connaissance de l'alarme. Une fois l'indicateur **panne d'électricité** éteint, le réfrigérateur reprend son fonctionnement normal. **L'alarme de température élevée peut aussi s'allumer jusqu'à ce qu'une température de fonctionnement sécuritaire soit atteinte.**

Mode Shabbath du Wave-Touch^{MC}/IQ-Touch^{MC}

Le mode Shabbath est une caractéristique qui désactive certaines parties du réfrigérateur et ses commandes Wave-Touch^{MC} et IQ-Touch^{MC} afin de permettre l'observance des rites du Shabbath hebdomadaire et autres fêtes religieuses de la communauté juive orthodoxe.

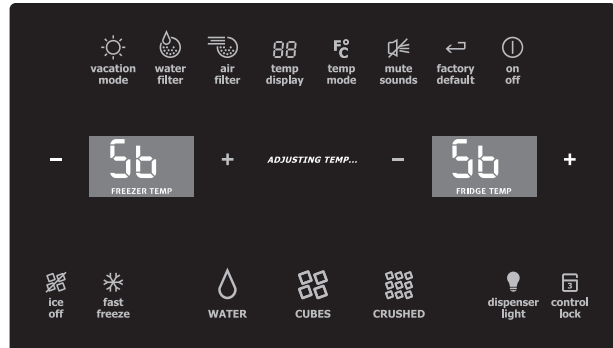

REMARQUE

En mode Shabbath, sur le modèle Wave-Touch^{MC}, seules les touches **-/+** qui servent à éteindre le Mode Shabbath s'allumeront.

Le mode Shabbath est mis en marche ou arrêté en appuyant et en tenant les indicateurs les plus éloignés **- et +** en même temps, pendant cinq secondes, pour les modes Wave-Touch^{MC} et IQ-Touch^{MC}. L'affichage indique **Sb** quand le mode Shabbath est actif.

En mode Shabbath, l'alarme **température élevée** reste active pour des raisons de santé. Si une alarme **température élevée** se déclenche pendant ce temps, notamment en raison d'une porte entrouverte, l'alarme sonne de façon intermittente pendant environ 10 minutes. L'alarme s'arrête ensuite d'elle-même et l'icône **température élevée** s'affiche. L'icône **température élevée** reste affichée même si la porte est fermée, jusqu'à ce que le mode Shabbath soit désactivé et que l'icône soit réinitialisée. Le réfrigérateur reprend son fonctionnement normal une fois la porte fermée, sans qu'aucune des règles du Shabbat ou des fêtes ne soit enfreinte.

Pour obtenir de l'aide supplémentaire, des directives d'utilisation et une liste complète des modèles qui possèdent la fonction Shabbath, veuillez visiter le site <http://www.star-k.org>.

REMARQUE

En mode Shabbath, ni les voyants lumineux, ni le distributeur, ni le panneau de commande ne fonctionneront tant que le mode Shabbath ne sera pas désactivé.

Le réfrigérateur reste en mode Shabbath après la fin de la panne de courant. Il doit être désactivé en appuyant sur les boutons du panneau de commande.



REMARQUE

Même si vous avez activé le mode Shabbath, la machine à glaçons terminera le cycle déjà commencé. Le compartiment à glaçons demeurera froid, et de nouveaux glaçons peuvent être fabriqués à l'aide de plateaux à glaçons standard.

Le mode Sabbath et le tiroir Perfect Temp^{MC}

Le tiroir Perfect Temp^{MC} doit être désactivé lors du Shabbath et des célébrations. Avant de mettre le réfrigérateur en mode Shabbath, éteignez le tiroir Perfect Temp^{MC} en appuyant sur le bouton **marche/arrêt** du tiroir. L'affichage indique **arrêt** et le tiroir s'éteint. Puis entrez le mode Shabbath sur l'affichage principal du réfrigérateur. (Consultez la section **Mode Shabbath Wave-Touch/IQ-Touch**.) Lorsqu'en mode Sabbath, l'affichage ne s'allumera pas et le tiroir restera désactivé. Dans ce mode, le tiroir peut toujours être utilisé comme un tiroir dont la température n'est pas non contrôlée. Quand le mode Shabbath est désactivé sur le réfrigérateur, il faudra remettre le tiroir Perfect Temp^{MC} en fonction.



REMARQUE

Si le tiroir Perfect Temp^{MC} n'est pas désactivé avant de mettre l'appareil en mode Shabbath, il continuera à s'ajuster pour maintenir le réglage fixé même si l'affichage ne s'allume pas pour montrer qu'il est encore activé.

IQ-Touch^{MC} (certains modèles)

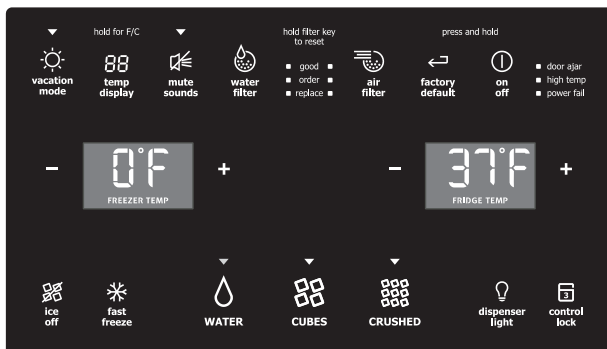

Votre réfrigérateur est doté d'un panneau de commandes en verre. Il suffit d'effleurer le verre. Trois modes de distribution sont offerts :

- 1 Eau
- 2 Glaçons
- 3 Glace pilée

Un voyant lumineux sera allumé au-dessus de la caractéristique active.

Touchez l'icône pour activer les options ci-dessous.

ice off

(arrêt glace)
Fresh Food Ice Maker
(Machine à glaçons du réfrigérateur)

Appuyez sur cette touche et maintenez-la enfoncée pendant trois secondes pour mettre en **marche** ou **arrêter** la machine à glaçons. La machine à glaçons est **arrêtée** quand le témoin DEL qui se trouve au-dessus de l'icône **arrêt glace** est allumé. Si aucun voyant n'est allumé, la machine à glaçons est en **marche**. Le fait d'**arrêter** la machine à glaçons désactive le distributeur de glaçons. Ni l'option **glaçons**, ni l'option **pilée** ne fonctionneront quand la machine à glaçons est **arrêtée**.

fast freeze
(congélation rapide)

Active une vitesse de congélation plus rapide pour congeler les aliments et une production de glace accrue.



REMARQUE

Consultez la section **Machine à glaçons automatique - Congélateur** pour en savoir plus sur les commandes de la machine à glaçons du congélateur.

dispenser light marche-arrêt
(lumière du distributeur)

Control Lock
(verrouillage des commandes)

Appuyez sur cette touche et maintenez-la enfoncée pendant trois secondes pour activer ou désactiver. Cette fonction permet d'empêcher d'apporter des changements non souhaités aux réglages du réfrigérateur et bloque l'utilisation du distributeur d'eau et de glaçons.

vacation mode
(mode vacances)

Conserve l'énergie en augmentant la durée de temps jusqu'à la décongélation automatique. Cette caractéristique est activée automatiquement lorsque de longues périodes de temps s'écoulent entre les ouvertures de la porte. Le mode vacances est activé manuellement lorsque le voyant est allumé.

water filter
(filtre à eau)

Appuyez sur cette touche pour afficher l'état du filtre à eau. Appuyez sur cette touche et maintenez-la enfoncée pendant trois secondes pour la réinitialiser après avoir changé le filtre.

air filter
(filtre à air)

Appuyez sur cette touche pour afficher l'état du filtre. Appuyez sur cette touche et maintenez-la enfoncée pendant trois secondes pour réinitialiser après avoir changé le filtre.

temp display (affichage de la température)

Touchez pour éteindre ou allumer l'affichage des températures du congélateur et du réfrigérateur

Appuyez sur **affichage de la température** pour que l'affichage passe des degrés Fahrenheit aux degrés Celsius.

mute sounds (sons en sourdine)

Les tonalités émises en appuyant sur chacune des touches peuvent être mises en sourdine selon la préférence de l'utilisateur. Les sons sont en sourdine lorsque le voyant est allumé. Les signaux d'avertissement demeureront actifs.

factory default (paramètres par défaut)

Réinitialise tous les réglages du réfrigérateur tels la température, l'affichage de la température et les signaux sonores aux paramètres par défaut tels qu'ils étaient lorsque l'appareil a quitté l'usine.

on off (marche/arrêt)

Appuyez sur cette touche et maintenez-la enfoncée pendant trois secondes pour arrêter le système de refroidissement afin de nettoyer le réfrigérateur. Cette touche permet également d'éteindre la machine à glaçons et toutes les fonctions du distributeur. L'affichage de la température indique alors **arrêt**.

➔ IMPORTANT

Le fait d'appuyer sur l'icône **marche/arrêt** du système ne coupe pas l'alimentation électrique de votre réfrigérateur. Vous devez débrancher le cordon d'alimentation de la prise murale.

➔ IMPORTANT

Quand la machine à glaçons est arrêtée, il est préférable de transférer la glace qui s'accumule dans le bac à glaçons dans le congélateur ou de la jeter pour l'empêcher de fondre.

Régler les températures de refroidissement

- 1 Touchez le panneau de commandes pour que s'illuminent les indicateurs plus (+) et moins (-) de chaque côté des températures affichées.
- 2 Appuyez sur + ou - pour régler la température à celle désirée.

L'affichage de la température clignotera dès que vous appuierez pour la première fois sur la touche. L'affichage s'arrêtera après 1 minute et se remettra en affichage de base.

Alarmes

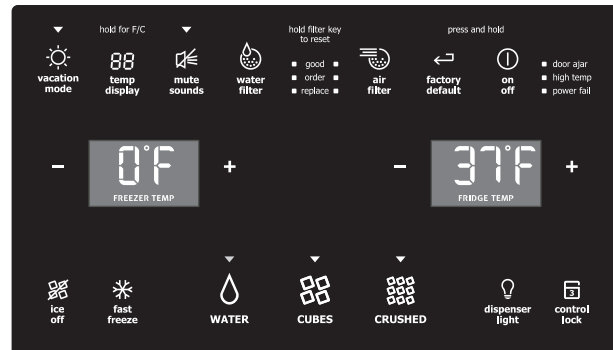

Door Ajar (indicateur de porte entrouverte)

Si la porte est restée ouverte pendant une longue période de temps, une alarme se déclenche et l'indicateur **porte entrouverte** s'affiche sur le côté droit du panneau de commande. L'avertisseur s'arrête lorsque vous fermez la porte. La touche **sons en sourdine** clignotera pour vous rappeler de réinitialiser toute alarme active. Appuyez sur cette touche pour réinitialiser toutes les alarmes du système.

High Temp (température élevée)

En cas de température élevée, l'affichage de température clignotera et affichera **HI**. Après 20 minutes, l'indicateur **température élevée** s'affichera et la touche **arrêt alarme** restera allumée jusqu'à ce que vous confirmiez avoir pris connaissance de l'avertissement en appuyant sur l'icône. Ensuite, la température la plus élevée atteinte restera affichée et le réfrigérateur reprendra son fonctionnement normal. Tous les autres modes sont désactivés jusqu'à ce que vous indiquiez avoir pris connaissance de l'avertissement.

Panne d'électricité

Si une panne d'électricité survient, l'indicateur **panne d'électricité** s'affiche et la température clignote jusqu'à ce que vous appuyiez sur l'icône **sons en sourdine** pour indiquer que vous avez pris connaissance de l'alarme. D'autres modes peuvent être désactivés jusqu'à ce que vous confirmiez avoir pris connaissance de l'alarme. L'indicateur **panne d'électricité** est désactivé et le réfrigérateur reprend son fonctionnement normal. **L'alarme température élevée peut aussi s'allumer jusqu'à ce qu'une température de fonctionnement sécuritaire soit atteinte.**

Amorcer le système d'alimentation en eau



ATTENTION

Pour un bon fonctionnement du distributeur, la pression de l'eau recommandée devrait être comprise entre 30 psi et 100 psi. Une pression excessive peut entraîner un mauvais fonctionnement du filtre à eau.

- 1 Commencez par remplir le réservoir en maintenant un verre appuyé contre la palette du distributeur d'eau.
- 2 Laissez le verre dans cette position jusqu'à ce que l'eau commence à sortir du distributeur. **Cela peut prendre environ une minute et demie.**
- 3 Continuez de faire couler l'eau pendant environ trois minutes pour éliminer les impuretés du système et de la tuyauterie (en arrêtant pour vider le verre lorsque nécessaire).



REMARQUE

Le distributeur d'eau possède un dispositif intégré qui coupe le débit d'eau après trois minutes d'utilisation continue. Pour réinitialiser ce dispositif d'arrêt, relâchez simplement le levier du distributeur.

Fonctionnement et entretien de la machine à glaçons

Une fois le réfrigérateur correctement installé et refroidi plusieurs heures, la machine à glaçons peut faire des glaçons après 24 heures. La machine à glaçons remplira le bac de l'arrière. Vous devez utiliser le distributeur à glaçons pour forcer les glaçons à aller vers l'avant du bac. Vous permettrez ainsi au bac de se remplir entièrement.



IMPORTANT

Votre machine à glaçons est mise en marche à l'usine de sorte qu'elle fonctionnera aussitôt que vous installerez votre réfrigérateur. Si vous ne pouvez pas brancher l'alimentation en eau, réglez l'icône Marche/Arrêt de la machine à glaçons à Arrêt et fermez le robinet d'alimentation en eau ; sinon le robinet de remplissage de la machine à glaçons peut émettre un fort bruit de broutage lorsqu'il tente de fonctionner sans eau.

Mise en marche et arrêt de la machine à glaçons du réfrigérateur

La production de glaçons est commandée par l'icône **marche/arrêt** de la machine à glaçons sur le panneau de commande.

Appuyez sur l'icône **arrêt glace** et maintenez-la enfoncée pendant trois secondes pour mettre en **marche** ou **arrêter** la machine à glaçons. Si aucun indicateur n'est allumé, la machine à glaçons est en **marche**.

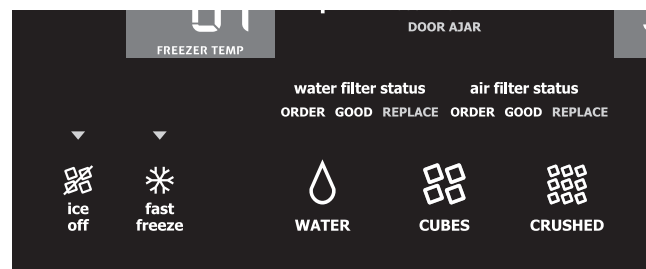

IMPORTANT

Si la machine à glaçons est éteinte, la glace qui s'y trouve va fondre dans le bac.



IMPORTANT

Éteindre la machine à glaçons désactivera le distributeur de glaçons. Vous pourrez encore utiliser le distributeur d'eau.



REMARQUE

La machine à glaçons possède aussi un levier de signalisation intégré en plastique qui arrête automatiquement la production de glaçons lorsque le bac à glaçons est plein. Ce levier de signalisation ne doit pas être utilisé pour arrêter manuellement la machine à glaçons.

Utiliser la machine à glaçons après l'installation

Avant de faire des glaçons pour la première fois, assurez-vous d'amorcer le système d'alimentation en eau. Si la tuyauterie neuve contient de l'air, il est possible que la machine à glaçons ait besoin de deux à trois cycles avant de produire des glaçons. De plus, si le système n'est pas « saigné », les premiers glaçons produits peuvent être colorés ou avoir un goût douteux.



IMPORTANT

Il arrive parfois que la taille des glaçons dans le bac ou qui sortent du distributeur soit plus petite que la taille normale. Ce phénomène peut se produire pendant le fonctionnement normal de la machine à glaçons. Toutefois, si la pression d'eau n'est pas assez forte ou si le filtre doit être remplacé, la fréquence de ce type de glaçons augmentera. Quand le filtre à eau atteint la fin de sa vie utile et qu'il est de plus en plus obstrué par des particules, moins d'eau se rend jusqu'à la machine à glaçons à chacun des cycles. Rappelez-vous de changer le filtre à eau environ tous les six mois. Si l'eau du robinet de votre demeure est de mauvaise qualité, il vous faudra changer le filtre plus souvent.

Conseils pour la machine et le distributeur à glaçons

- Si votre réfrigérateur n'est pas raccordé à une alimentation en eau ou si l'alimentation en eau est fermée, désactivez la machine à glaçons en appuyant sur la touche à effleurement **marche/arrêt** trois secondes.
- Les bruits suivants sont normaux lorsque la machine à glaçons est en fonction :
 - Moteur qui fonctionne
 - Glaçon qui tombe dans le bac à glaçons
 - Robinet d'eau qui s'ouvre et se ferme
 - Eau qui coule
- Lors de la distribution de glaçons, vous pouvez entendre un bruit de claquement ou un clic lors de l'ouverture et de la fermeture de la palette de distribution de glaçons.
- Si vous avez besoin d'une grande quantité de glaçons d'un seul coup, il est préférable de les prendre directement dans le bac à glaçons.
- Les glaçons qui restent trop longtemps dans le bac peuvent développer un goût douteux. Videz le bac à glaçons tel qu'expliqué ci-dessous.
- Quand le distributeur à glaçons fonctionne, il est normal que des petits morceaux de glace se retrouvent parmi les gros glaçons.



ATTENTION

Si l'alimentation en eau vers votre réfrigérateur est adoucie, assurez-vous que l'adoucisseur est entretenu adéquatement. Les produits chimiques compris dans un adoucisseur d'eau peuvent endommager la machine à glaçons.

Nettoyer la machine à glaçons

Nettoyez la machine à glaçons et le bac à glaçons à intervalles réguliers, en particulier avant de partir en vacances ou de déménager.

- 1 Arrêtez la machine à glaçons.
- 2 Retirez le bac à glaçons en le tirant vers vous pour le sortir.
- 3 Videz et nettoyez soigneusement le bac à glaçons avec un détergent doux. N'utilisez pas de nettoyants forts ou abrasifs. Rincez à l'eau claire.
- 4 Laissez le bac à glaçons sécher complètement avant de le remettre dans le congélateur.
- 5 Remettez le bac à glaçons en place. Mettez la machine à glaçons en marche.

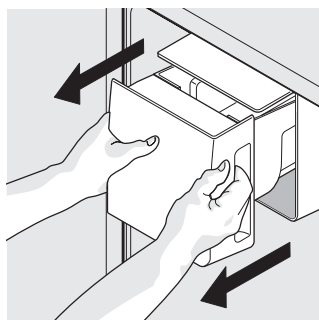

Retrait du bac à glaçons

Enlevez et videz le bac à glaçons si :

- Les glaçons commencent à fondre dans le bac et gèlent ensemble en raison d'une panne de courant prolongée (une heure ou plus), entraînant du coup le blocage du mécanisme du distributeur.
- Vous n'utilisez pas souvent le distributeur à glaçons. Les glaçons se soudent ensemble dans le bac à glaçons et bloquent le mécanisme du distributeur.

Enlevez le bac à glaçons et secouez-le pour délier les glaçons ou nettoyez-le tel qu'expliqué ci-dessus.



ATTENTION

N'utilisez JAMAIS de pic à glace ou autre instrument pointu pour casser la glace. Ceci pourrait endommager le bac à glaçons.

Pour décoller la glace, utilisez de l'eau chaude. Avant de replacer le bac à glaçons, assurez-vous qu'il est complètement sec.



IMPORTANT

Lorsque vous enlevez ou que vous remplacez le bac à glaçons, **ÉVITEZ** de faire tourner la vis sans fin à l'intérieur du bac. Si vous déplacez accidentellement la vis sans fin, alignez-la à nouveau en la faisant tourner de 45° jusqu'à ce que le bac à glaçons soit bien en place par rapport au mécanisme d'entraînement (voir ci-dessous). Si la vis sans fin n'est pas correctement alignée au moment de replacer le bac à glaçons, le réfrigérateur ne distribuera pas de glace. La porte du réfrigérateur pourrait également mal fermer, ce qui laisserait pénétrer de l'air chaud à l'intérieur du réfrigérateur.

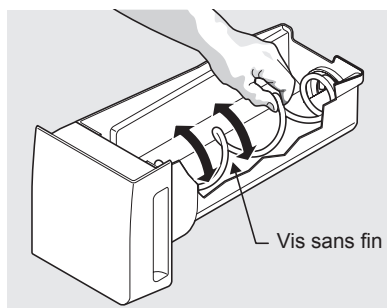

Ajustement de la vis sans fin du bac à glaçons



REMARQUE

Il est possible d'installer une seconde machine à glaçons dans le congélateur de la plupart des modèles. Communiquez avec votre détaillant pour plus de détails.

Fonctionnement et entretien de la machine à glaçons (certains modèles)

Lorsque le réfrigérateur est installé correctement, la machine à glaçons peut faire des glaçons dans un délai de 24 heures. Il peut remplir complètement un bac à glaçons dans un délai d'environ trois jours.

Lorsque vous utilisez la machine à glaçons pour la première fois et afin de vous assurer du bon fonctionnement de la machine à glaçons, vous devez libérer l'air du tube du filtre à eau. Une fois que la machine à glaçons commence à faire des glaçons, laissez le seau se remplir complètement, puis jetez les DEUX PREMIERS seaux remplis de glaçons. Il faut compter au moins deux jours pour remplir complètement le seau en mode de production régulière de glaçons ou 1 1/2 jour en mode glace rapide.

La machine à glaçons produit environ quatre livres de glace toutes les 24 heures selon les conditions d'utilisation.



IMPORTANT

Votre machine à glaçons est mise en marche à l'usine de sorte qu'elle fonctionnera aussitôt que vous installerez votre réfrigérateur. Si vous ne pouvez pas raccorder l'alimentation en eau, levez le fil du levier de signalisation de la machine à glaçons pour le désactiver. Autrement, le robinet de remplissage de la machine à glaçons émettra un fort bruit de brouillage lorsqu'elle tentera de fonctionner sans eau.

Mise en marche et arrêt de la machine à glaçons

La production de glace est contrôlée en levant/abaissant le fil du levier de signalisation de la machine à glaçons. Pour accéder à la machine à glaçons, enlevez le tiroir du congélateur. Levez le fil du levier de signalisation pour ARRÊTER la machine à glaçons et abaissez le fil du levier de signalisation pour la METTRE EN MARCHÉ.

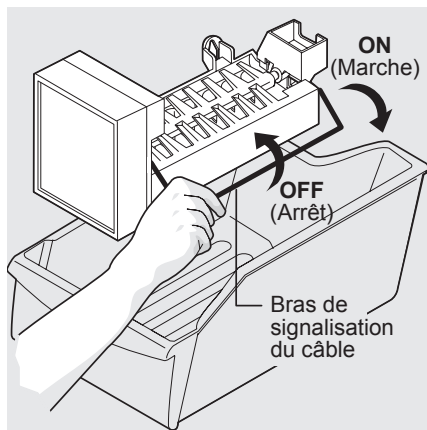

Conseils pour la machine à glaçons

- Si votre réfrigérateur n'est pas raccordé à une alimentation en eau ou si l'alimentation en eau est fermée, désactivez la machine à glaçons en levant le fil du levier de signalisation.

- Les bruits suivants sont normaux lorsque la machine à glaçons est en fonction :
 - Moteur qui fonctionne
 - Glaçon qui tombe dans le bac à glaçons
 - Robinet d'eau qui s'ouvre et se ferme
 - Eau qui coule
- Les glaçons qui restent trop longtemps dans le bac peuvent développer un goût douteux. Videz le bac à glaçons tel qu'expliqué ci-dessous.

Fonction Glace rapide

Votre réfrigérateur est équipé d'une fonction glace rapide « Smart » qui, si activée dans votre interface utilisateur, permet une augmentation de la production de glaçons. Vous n'êtes pas obligé de la désactiver si vous n'en avez pas besoin. Votre réfrigérateur fonctionnera pour des conditions normales.



ATTENTION

Si l'alimentation en eau vers votre réfrigérateur est adoucie, assurez-vous que l'adoucisseur est entretenu adéquatement. Les produits chimiques compris dans un adoucisseur d'eau peuvent endommager la machine à glaçons.

Nettoyer la machine à glaçons

Nettoyez la machine à glaçons et le bac à glaçons à intervalles réguliers, en particulier avant de partir en vacances ou de déménager.

- 1 Arrêtez la machine à glaçons.
- 2 Enlevez le bac à glaçons.
- 3 Videz et nettoyez soigneusement le bac à glaçons avec un détergent doux. N'utilisez pas de nettoyants forts ou abrasifs. Rincez avec de l'eau propre.
- 4 Laissez le bac à glaçons sécher complètement avant de le remettre dans le congélateur.
- 5 Remettez le bac à glaçons en place. Mettez la machine à glaçons en marche.

Enlevez et videz le bac à glaçons si :

- Si une panne d'électricité dure une heure ou plus, les glaçons que contient le bac commencent à fondre et gèlent ensemble.

Enlevez le bac à glaçons et secouez-le pour délier les glaçons ou nettoyez-le tel qu'expliqué ci-dessus.



ATTENTION

N'utilisez JAMAIS de pic à glace ou autre instrument pointu pour casser la glace. Ceci pourrait endommager le bac à glaçons.

Pour décoller la glace, utilisez de l'eau chaude. Avant de replacer le bac à glaçons, assurez-vous qu'il est complètement sec.

Caractéristiques des clayettes

ATTENTION

Pour éviter les blessures et les dommages, manipulez les tablettes en verre trempé avec précaution. Ces tablettes peuvent se briser subitement si elles sont craquelées, égratignées ou exposées à des changements brusques de température. Laissez la température des clayettes de verre se stabiliser à la température ambiante avant de les nettoyer. Ne pas les laver dans un lave-vaisselle.

REMARQUE

Les caractéristiques peuvent varier selon le modèle.

Pour changer la position d'une clayette :

- 1 Retirez la clayette de sa position verrouillée en tirant le mécanisme à glissière vers vous.

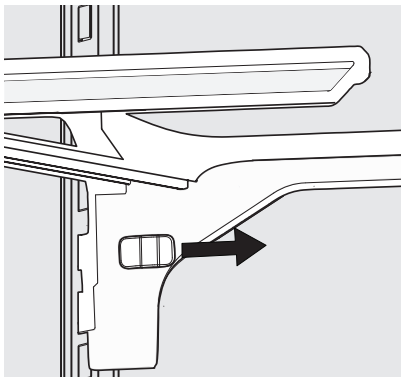

- 2 Soulevez le support vers le haut et tirez-le vers vous pour le retirer de l'échelle.

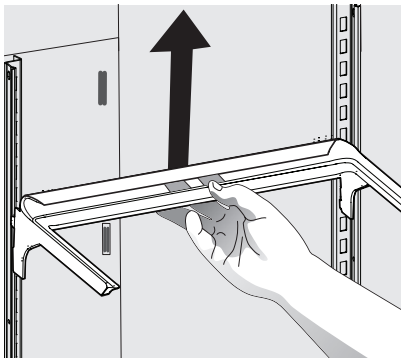

- 3 Placez les crochets supérieurs du support dans les fentes désirées et descendez-le jusqu'à ce que les crochets inférieurs soient appuyés sur l'échelle.

ATTENTION

Les clayettes du réfrigérateur doivent être retirées avant de le déménager.

- 4 Verrouillez la clayette en poussant le mécanisme à glissière loin de vous.

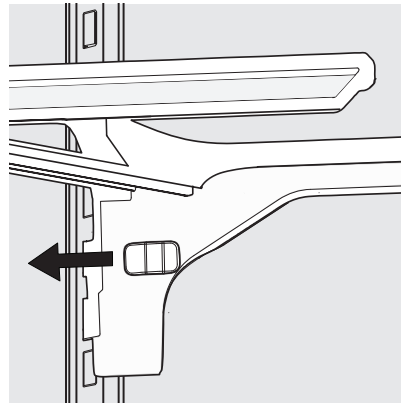

- 5 En tenant la clayette à un angle de 45 degrés avec la poignée grise face à vous, poussez la clayette jusqu'à l'arrière du support.

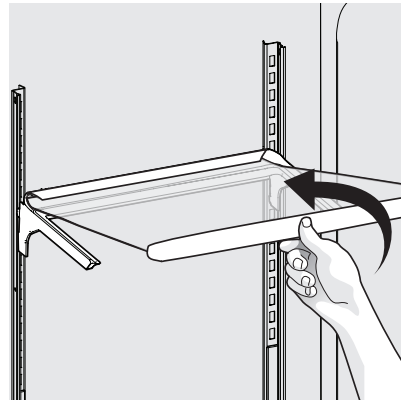

- 6 Déposez délicatement la clayette sur le support une fois que sa partie arrière est fixée au support.

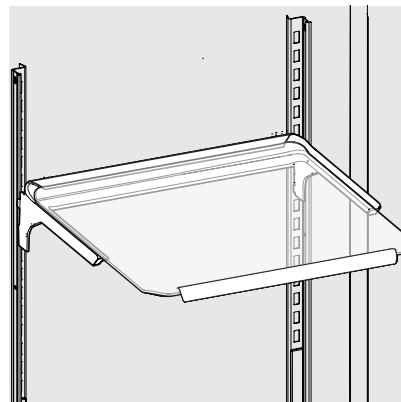

Bacs

Votre réfrigérateur comprend une variété de bacs de rangement. Les positions de ces bacs du bas du réfrigérateur sont fixes.

Bacs à légumes Luxury-Glide^{MC}

Les bacs à légumes sont conçus pour y conserver des fruits, des légumes et autres produits frais. Ils sont dotés d'un système à roulement à billes facile à ouvrir et d'une fonctionnalité d'amortissement de la fermeture afin de ne pas endommager vos fruits et légumes.

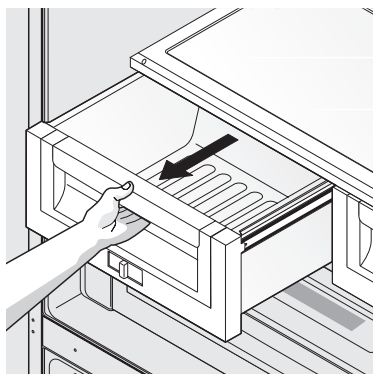

Ouvrir le bac à légumes

Contrôle de l'humidité du bac à légumes

Les bacs à légumes incluent une commande à glissière pour ajuster l'humidité à l'intérieur du bac. Les légumes-feuilles se conservent mieux lorsque la commande d'humidité est réglée à Humidité élevée. Les fruits frais se conservent mieux lorsque la commande d'humidité est réglée à Humidité faible.

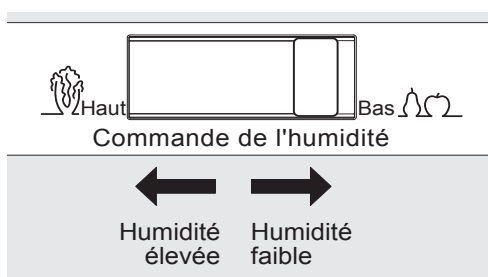

Ajuster l'humidité du bac à légumes
(varie selon le modèle)

Pour enlever le bac à légumes afin de le nettoyer :

- 1 Tirez le bac jusqu'à ce qu'il bloque.
- 2 Soulevez légèrement l'avant et enlevez le tiroir.

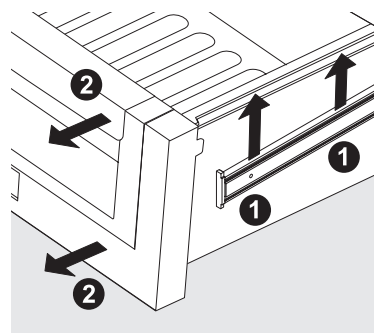

Enlever le bac à légumes

Tapis pour articles particuliers (certains modèles)

La conception innovatrice du tapis pour articles particuliers vous permet de loger quatre bouteilles de vin ou des cannettes de boisson gazeuse, ou tout autre article que vous désirez immobiliser.

Tiroir Cool Zone (certains modèles)

Certains modèles sont dotés d'un tiroir où loger les aliments en vrac à court terme. Ce tiroir inclut une commande à glissière qui permet d'en ajuster l'humidité interne.

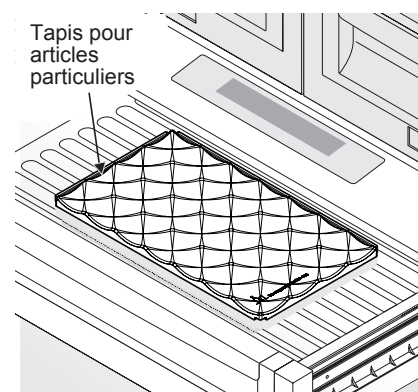

REMARQUE

Toute viande qui sera conservée pendant plus de deux jours devrait être congelée. Si vous conservez des fruits et des légumes dans ce tiroir, ajustez-le à une humidité élevée.

Tiroir Perfect Temp^{MC} (certains modèles)

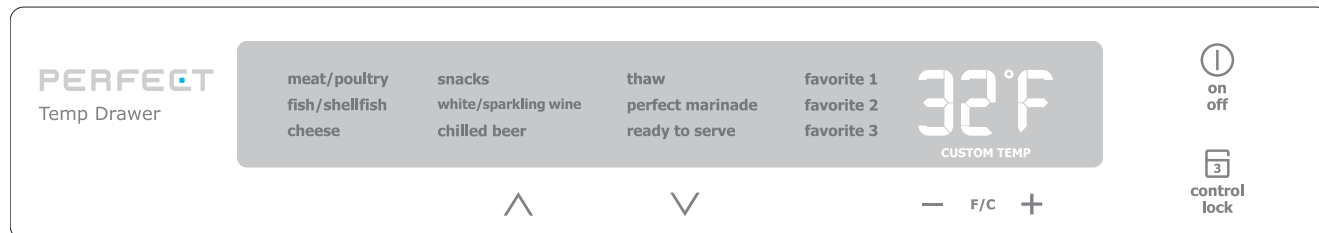

Le tiroir Perfect Temp^{MC} est conçu pour conserver les aliments à une température précise, soit plus chaude ou plus froide, ou à la même température que la section des aliments frais de votre réfrigérateur. Ce tiroir est doté d'un système à roulement à billes facile à ouvrir et d'une fonctionnalité d'amortissement de la fermeture afin de ne pas endommager vos fruits et légumes. Le réglage décongélation garde une température propice à la décongélation des aliments congelés pendant 12 heures. Après cette période de temps, il change pour le réglage collations afin de conserver les aliments décongelés.

Pour faire fonctionner :

- 1 Pour mettre en marche et arrêter, appuyez sur le bouton **Marche/Arrêt** du tiroir. L'afficheur numérique indiquera une température entre **-2° C (28° F) et +6° C (42° F)** si en **marche** et **arrêt** si arrêté.
- 2 Appuyez sur **F/C** si vous préférez afficher les températures en Fahrenheit (**F**) ou en Celsius (**C**).
- 3 Appuyez sur les boutons de défilement vers le haut \wedge ou vers le bas \vee pour illuminer votre choix.
- 4 Une fois l'option sélectionnée, le tiroir s'ajustera et maintiendra la température selon le réglage sélectionné.
- 5 Lorsque désactivé, le tiroir Perfect Temp^{MC} fonctionne comme un bac à viandes régulier. Le tiroir Perfect Temp^{MC} est parfait pour les produits alimentaires emballés. Les légumes- feuilles et les fruits non emballés se conservent mieux dans un des bacs à légumes.
- 6 La sélection des trois favoris offre la flexibilité de pouvoir régler et garder des sélections de température personnalisées.
La température s'ajuste en appuyant sur les boutons **+** ou **-**. Le tiroir gardera le réglage de température sélectionné jusqu'à ce qu'il soit changé.
- 7 Les boutons de commande peuvent être verrouillés pour empêcher des changements accidentels en appuyant sur le bouton verrouillage des commandes pendant trois secondes. Désactivez en appuyant encore une fois pendant trois secondes.

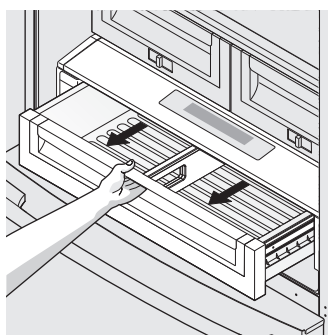

Ouvrir le tiroir

➔ IMPORTANT

NE PAS nettoyer la zone d'affichage du tiroir Perfect Temp^{MC} avec des nettoyants abrasifs ou caustiques. Essuyez avec une éponge humide.

⚠ ATTENTION

Le tiroir Perfect Temp^{MC} Il est possible d'enlever le tiroir Perfect Temp^{MC} et son couvercle afin de les nettoyer, mais l'unité de commande, attachée au côté droit du réfrigérateur, ne peut pas être enlevée. N'immergez pas le couvercle du tiroir Perfect Temp^{MC} dans l'eau et ne le mettez pas au lave-vaisselle. Nettoyez avec un linge ou une éponge humide.

Pour enlever le tiroir Perfect Temp^{MC} afin de le nettoyer :

- 1 Tirez le bac jusqu'à ce qu'il bloque.
- 2 Soulevez légèrement l'avant et enlevez le tiroir.

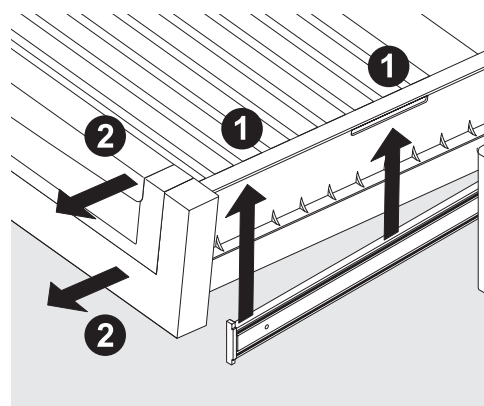

Enlever le tiroir

🗨 REMARQUE

Quand le réfrigérateur est éteint en appuyant le bouton principal Wave-Touch^{MC} ou IQ-Touch^{MC}, le tiroir Perfect Temp^{MC} s'éteint aussi. Quand le réfrigérateur est remis en marche, le tiroir Perfect Temp^{MC} fonctionnera de nouveau selon le réglage de température en vigueur avant que le réfrigérateur ne soit mis hors tension.

Portes

Compartiments de rangement

Les portes de votre compartiment réfrigérateur sont munies d'un système modulaire de compartiments de rangement. Tous ces compartiments s'enlèvent facilement pour le nettoyage. Certains d'entre eux sont fixes, tandis que d'autres peuvent être ajustés selon vos besoins.

Les compartiments de porte sont parfaits pour entreposer des bocaux, des bouteilles, des cannettes et des breuvages dans des grandes bouteilles. Ils permettent aussi de rapidement choisir les articles souvent utilisés.

Pour changer la position d'un balconnet ajustable :

- 1 Retirez tous les aliments du balconnet.
- 2 Agrippez le balconnet fermement des deux mains et soulevez-le.
- 3 Enlevez le balconnet.
- 4 Placez le balconnet un peu plus haut que la position désirée.
- 5 Déposez le balconnet sur les supports en appuyant jusqu'à ce qu'il s'enclenche en place.

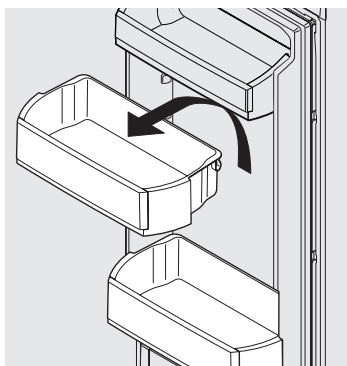

Balconnets réglables

Accessoires (varient selon le modèle)

Dispositif de retenue pour grandes bouteilles

Le dispositif de retenue pour grandes bouteilles empêche les contenants de grande taille qu'il contient de tomber vers l'avant quand s'ouvre la porte du réfrigérateur. Pour l'installer, insérer les extrémités du dispositif de retenue dans les fentes.

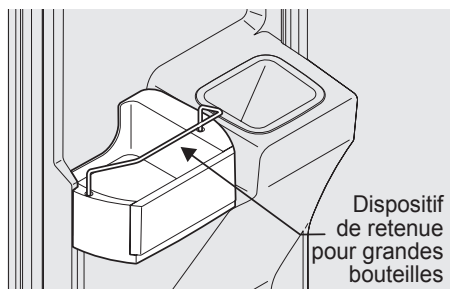

Dispositif de retenue pour grandes bouteilles

Porte-cannettes

Les porte-cannettes vous permettent de conserver jusqu'à huit boissons en cannette de 12 onces de façon pratique et sécuritaire.

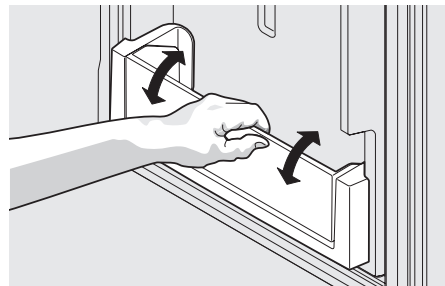

Porte-cannettes

Caractéristiques du Congélateur (varient selon le modèle)

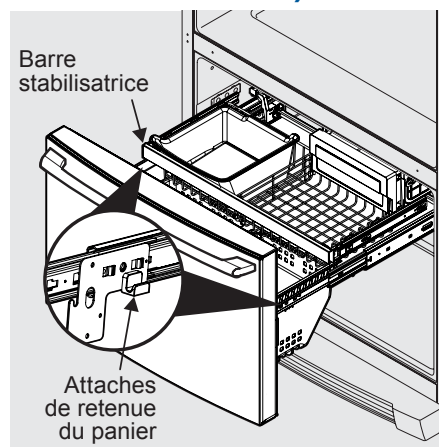

Paniers du congélateur

Pour enlever le panier central

- 1 Enlevez tous les articles du panier.
- 2 Enlevez le panier en le tirant complètement, puis en le soulevant.

Pour remettre le panier central, placez-le sur les attaches de retenue en vous assurant que l'avant du panier est bien placé dans les attaches de retenue sur la barre stabilisatrice.



REMARQUE

Si le panier ne repose pas sur les attaches de retenue de la barre stabilisatrice, le tiroir ne fermera pas adéquatement.

Pour enlever le panier du bas

- 1 Enlevez tous les articles du panier.
- 2 Enlevez le panier en le basculant vers l'avant et en le soulevant hors de ses attaches de retenue.

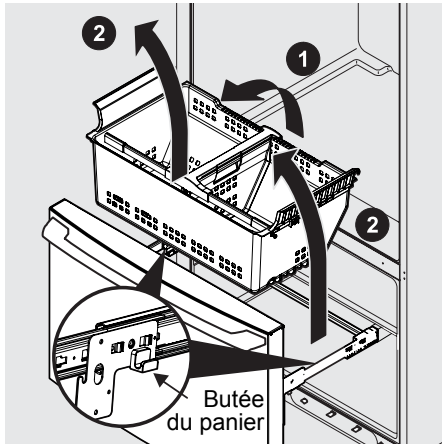

Enlever le panier du bas

Pour remettre le panier du bas, insérez le panier dans les attaches de retenue.

Balconnet à servir douce

La conception du balconnet à servir douce du coin supérieur droit lui permet de se maintenir à des températures supérieures de quelques degrés à celle du congélateur. C'est l'endroit parfait où loger des articles nécessitant une texture plus douce pour en faciliter le service, notamment la crème glacée.

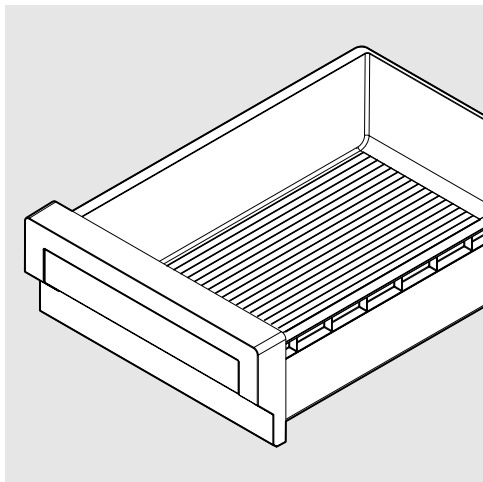

Enlever les Séparateurs

Soulevez l'avant du milieu du séparateur et retirez-le.

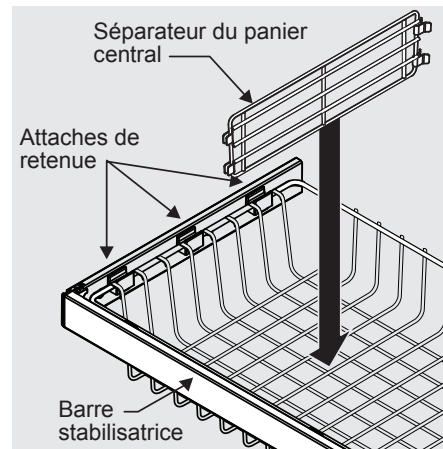

Séparateur en fil métallique du panier central

Serrez la poignée et soulevez le centre du séparateur pour le déplacer d'un côté à l'autre. (Le séparateur ne s'enlève pas.)

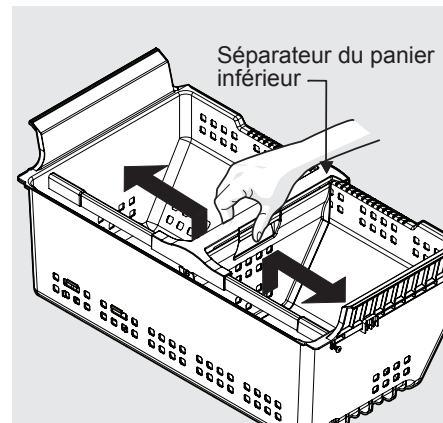

Séparateur de plastique du panier inférieur

Idées pour la conservation des aliments

Rangement des aliments frais

- Maintenez la température du compartiment réfrigérateur entre 1 et 4,4° C (34-40° F), avec comme température optimale 2,7° C (37° F).
- Évitez de surcharger les clayettes du réfrigérateur car cela réduit la circulation d'air et cause un refroidissement inégal.

Fruits et légumes

- Conservez les fruits et légumes dans les bacs à légumes, où l'humidité est enfermée et aide à préserver la qualité des aliments plus longtemps.
- Lavez les articles et enlevez l'excès d'eau.
- Enveloppez les articles qui dégagent de fortes odeurs ou les articles dont le contenu très humide.

Viande

- Enveloppez la viande crue et la volaille séparément et de façon sécuritaire afin de prévenir les fuites et la contamination d'autres produits ou surfaces.
- Utilisez le tiroir Cool Zone^{MC} ou le tiroir Perfect Temp^{MC} et sélectionnez le réglage viande/volaille pour une conservation à court terme. Toute viande qui sera conservée pendant plus de deux jours devrait être congelée.

Conservation des produits surgelés

- Maintenez le compartiment du congélateur à 0° F ou plus bas.
- Un congélateur fonctionne de manière plus efficace lorsqu'il est au moins rempli aux $\frac{2}{3}$.

Emballer les aliments pour les congeler

- Afin de minimiser la déshydratation et la détérioration de la qualité des aliments, utilisez du papier aluminium, de l'emballage pour congélation, des sachets pour congélation ou des contenants hermétiques. Retirez le plus d'air possible des emballages et fermez-les hermétiquement. L'air enfermé peut déshydrater les aliments, les faire changer de couleur et leur faire prendre un goût douteux (dû à la brûlure de congélation).
- Enveloppez les viandes fraîches et la volaille dans un emballage de congélation approprié avant de congeler.
- Ne pas congeler de nouveau de la viande complètement décongelée.

Chargement du congélateur

- Avant de faire vos emplettes, activez l'option **congélation rapide** afin de préserver les nouveaux aliments que vous placerez au congélateur aussitôt que possible, dès votre retour.
- Le fait d'activer l'option **congélation rapide** aidera aussi votre congélateur à maintenir la température sélectionnée quand vous y aurez placé vos nouvelles emplettes avec les aliments qui y sont déjà.
- Évitez d'ajouter trop d'aliments chauds en même temps dans le congélateur. Une telle surcharge ralentit la congélation et peut augmenter la température des aliments congelés.
- Laissez un espace entre les emballages de sorte que l'air puisse circuler librement, ce qui permet aux aliments de congeler aussi rapidement que possible.

Idées pour économiser de l'énergie

Installation

- Placez le réfrigérateur dans la partie la plus fraîche de la pièce, à l'abri du soleil direct et loin des conduits d'air chaud ou des registres.
- Ne placez pas le réfrigérateur à côté d'appareils qui produisent de la chaleur tels une cuisinière, un four ou un lave-vaisselle. Si vous ne pouvez faire autrement, une section d'armoire ou une couche supplémentaire d'isolant entre les deux appareils permettra au réfrigérateur de fonctionner de façon plus efficace.
- Mettez le réfrigérateur de niveau de sorte que les portes puissent se fermer hermétiquement.

Réglages de température

- Consultez la section **Commandes** pour des directives sur les réglages de la température.

Conservation des aliments

- Évitez de surcharger le réfrigérateur ou de bloquer les événements d'air froid. Sinon, le réfrigérateur devra fonctionner plus longtemps et utiliser plus d'énergie.
- Recouvrez les aliments et essuyez les contenants avant de les placer dans le réfrigérateur. Ceci permet de réduire la condensation qui s'accumule à l'intérieur de l'appareil.
- Organisez le réfrigérateur afin de l'ouvrir le moins souvent possible. Prévoyez de prendre plusieurs articles à la fois et refermez immédiatement la porte.
- Ne placez pas un contenant chaud directement sur une clayette froide. N'oubliez pas qu'un changement de température aussi extrême pourrait endommager le verre.

Comprendre les bruits que vous pourriez entendre

Votre nouveau réfrigérateur à haut rendement énergétique peut émettre des bruits qui ne vous sont pas familiers. Ces bruits indiquent habituellement que votre réfrigérateur fonctionne correctement. Certaines surfaces, notamment le plancher, les murs et les armoires de cuisine, peuvent amplifier ces bruits.

Ce qui suit est une liste des principaux composants de votre réfrigérateur et des bruits qu'ils peuvent causer :

- A Évaporateur** Le fluide frigorigène dans l'évaporateur peut faire un bruit de bouillonnement ou de gargouillement.
- B Ventilateur de l'évaporateur** Vous pourriez entendre l'air poussé à travers le réfrigérateur par le ventilateur de l'évaporateur.
- C Radiateur de dégivrage** Durant les cycles de dégivrage, l'eau qui dégoutte sur le système de dégivrage peut émettre un sifflement ou un crépitement. Après le dégivrage, un bruit sec peut se produire.
- D Machine à glaçons automatique** Lorsque la production des glaçons est terminée, il est possible que vous les entendiez tomber dans le bac à glaçons. Le ventilateur de la machine à glaçons, le robinet d'eau qui s'active et le liquide réfrigérant peuvent faire des bruits pendant leur fonctionnement.
- E Commande électronique et commande de dégivrage automatique** Ces pièces peuvent émettre un déclic ou un cliquetis lorsque le système de refroidissement s'arrête ou se remet en marche.
- F Ventilateur du condenseur** Vous pourriez entendre l'air qui circule à travers le condenseur.
- G Compresseur** Les compresseurs modernes à haut rendement énergétique fonctionnent beaucoup plus rapidement que les anciens modèles. Le compresseur peut émettre un ronronnement aigu ou des pulsations.
- H Robinet d'eau** Émet un bourdonnement chaque fois qu'il s'ouvre pour remplir la machine à glaçons.
- I Plateau de dégivrage (inamovible)** Vous pourriez entendre l'eau qui tombe dans le plateau de dégivrage pendant le cycle de dégivrage.
- J Condenseur** Peut émettre de faibles sons provoqués par le passage de l'air.

- K Registre du tiroir motorisé Perfect Temp^{MC}** Peut émettre un léger bourdonnement pendant son fonctionnement.
- L Palette du distributeur à glaçons** Pendant la distribution de glaçons, vous pouvez entendre un claquement lorsque le solénoïde ouvre et ferme la palette de distribution de glaçons.
- M Registre motorisé** Peut émettre un léger bourdonnement pendant son fonctionnement.
- N Ventilateur du tiroir Perfect Temp^{MC}** S'éteint quand la porte s'ouvre ou que le tiroir Perfect Temp^{MC} est éteint.



REMARQUE

La mousse écoénergétique de votre réfrigérateur n'est pas un isolant acoustique.



REMARQUE

Pendant le cycle de dégivrage automatique, vous pourriez voir une lueur rouge dans les événements situés sur la paroi du fond dans votre congélateur.

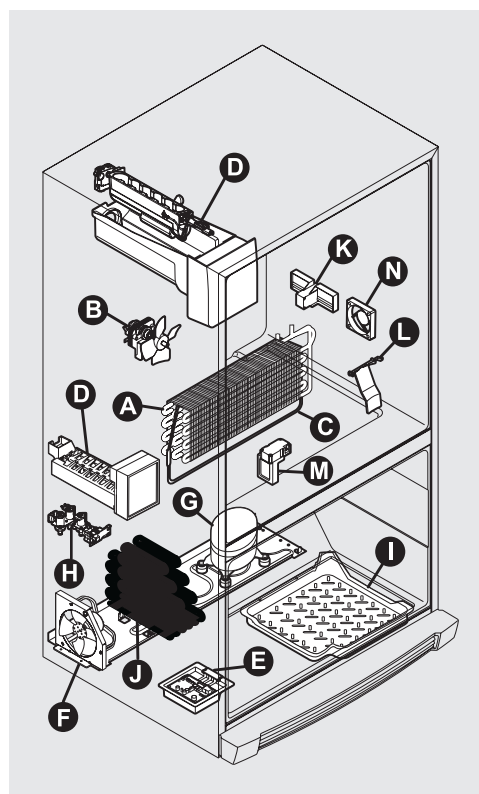

Votre réfrigérateur est équipé de systèmes de filtration d'eau et d'air séparés. Le système de filtration de l'eau filtre toute l'eau distribuée, de même que l'eau utilisée pour produire les glaçons. Le filtre à air enlève les odeurs et les impuretés du compartiment du réfrigérateur.



REMARQUE

Le panneau de commande inclut des commandes permettant de surveiller l'état de vos filtres à eau et à air. Pour de plus amples renseignements, consultez la section Commandes.

Au sujet de votre filtre à eau évolué



Le système de filtre à glace et à eau **PureAdvantage^{MC}** NGFC 2000 est testé et certifié par NSF International pour sa conformité aux normes 42 et 53 NSF/ANSI pour la réduction des réclamations précisées sur la fiche technique de performance.

N'utilisez pas de l'eau microbiologiquement non salubre ou de qualité douteuse sans une désinfection adéquate avant ou après le système. Les systèmes homologués pour la réduction des kystes peuvent être utilisés avec de l'eau désinfectée qui peut contenir des kystes filtrables.

- Capacité nominale - 1514 litres / 400 gallons pour le filtre à glace et à eau **PureAdvantage^{MC}**
- Débit nominal d'utilisation - 1,9 L/0,5 gallon par minute
- Pression nominale maximale - 100 livres par pouce carré
- Pression de fonctionnement minimale recommandée : 206 kPa (30 lb/po²)
- Temp. de fonctionnement : min. 0,5° C (33° F), max. 37,7° C (100° F)

Filtre à eau

Le filtre à eau est situé du côté inférieur gauche du compartiment réfrigérateur.

Remplacement de votre filtre à eau **PureAdvantage^{MC}**

En général, vous devriez changer votre filtre à eau tous les six mois pour assurer une qualité d'eau optimale. Le voyant lumineux **état du filtre à eau** sur le panneau tactile vous rappelle de remplacer le filtre après qu'une quantité standard d'eau (1 514 litres/400 gallons) est passée à travers le système.

Si vous n'utilisez pas votre réfrigérateur pendant un certain temps (lors d'un déménagement, par exemple), changez le filtre avant de réinstaller le réfrigérateur.

Il n'est pas nécessaire de couper l'alimentation en eau pour changer le filtre. Soyez prêt à essuyer de petites quantités d'eau durant le remplacement du filtre.

- 1 **Arrêtez** la machine à glaçons à l'aide du panneau de commande.
- 2 Poussez le bouton de dégagement du filtre au dessus de la cartouche pour le débrancher.
- 3 Glissez la vieille cartouche du filtre à eau pour la retirer de son boîtier et jetez-la.

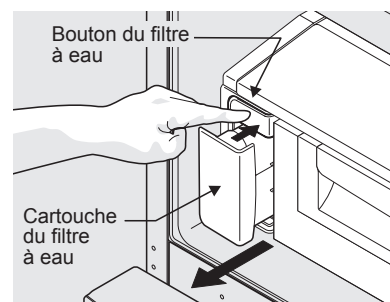

Poussez le bouton Filtre à eau

- 4 Déballez la nouvelle cartouche du filtre et enlevez les deux capuchons protecteurs qui recouvrent l'entrée et la sortie du filtre. Glissez le filtre délicatement dans le boîtier jusqu'à ce qu'il s'arrête contre un connecteur à pression au fond du boîtier.

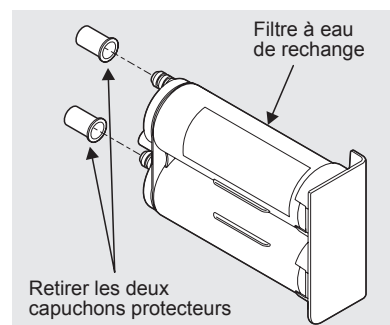

Retirer les deux capuchons protecteurs

- 5 **Poussez fermement jusqu'à ce que la cartouche s'enclenche complètement (vous devriez entendre deux clics).** Lorsqu'elle est complètement insérée, l'avant de la cartouche devrait être au même niveau que le bouton de dégagement du filtre.

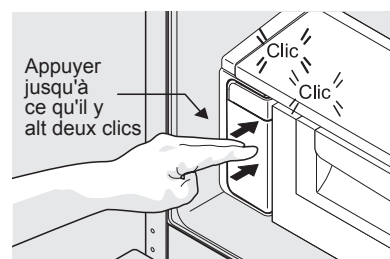

Réinstaller le filtre à eau

- 6 Mettez la machine à glaçons en marche (**On**) à l'aide du panneau de commande.
- 7 Appuyez un verre contre le distributeur d'eau tout en vérifiant s'il y a des fuites au niveau du boîtier du filtre. Il est possible que vous entendiez des gargouillis et des giclements pendant que le système élimine l'air présent dans le distributeur.
- 8 Amorcez le système d'alimentation en eau tel que décrit précédemment.
- 9 Appuyez sur le bouton **état du filtre** du panneau de commandes et maintenez-le enfoncé pendant trois secondes. Lorsque l'affichage passe de **remplacer** à **bon**, l'état a été réinitialisé.

Filtre à air

Le filtre à air est situé sous le compartiment tout usage ou à l'intérieur de la porte gauche, au-dessus du distributeur à glaçons.

Remplacement de votre filtre à air

PureAdvantage^{MC}

Pour assurer une filtration optimale des odeurs du réfrigérateur, vous devriez changer le filtre à air tous les six mois (le voyant d'état du filtre sur le panneau tactile vous rappelle de remplacer le filtre après six mois).

- 1 Ouvrez la porte du filtre à air.
- 2 Retirez le filtre usé et jetez-le.
- 3 Déballez le nouveau filtre et glissez-le dans le boîtier.
- 4 Pour fermer la porte du filtre à air, poussez sur le haut et le bas pour verrouiller la porte.
- 5 Appuyez sur le bouton **réinitialisation du filtre** du panneau de commandes et maintenez-le enfoncé pendant trois secondes. Lorsque l'affichage passe de **remplacer** à **bon**, l'état a été réinitialisé.
- 6 La touche **réinitialisation du filtre** s'arrêtera seule après quelques secondes.

Le filtre est situé sous le compartiment tout usage

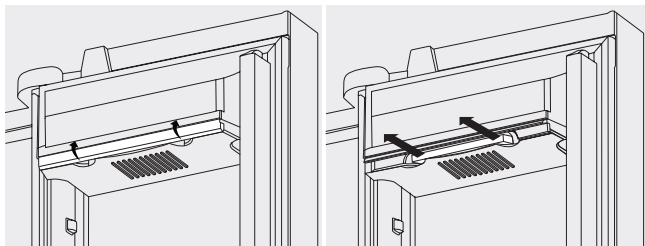

Commander des filtres de rechange

Commandez des nouveaux filtres par téléphone en appelant au 1 877 808-4195, en ligne à l'adresse www.electroluxappliances.com ou chez le détaillant où vous avez acheté votre réfrigérateur. Vous devriez envisager d'acheter des filtres supplémentaires lorsque vous installez votre réfrigérateur pour la première fois.

Filtre à eau

Cartouche de rechange FC-300 *PureAdvantage*^{MC}
n°EWF01

Filtre à air

Cartouche de rechange, n° de pièce **EAFCBF**

Protéger votre investissement

Garder votre réfrigérateur propre permet de conserver son apparence et prévient l'accumulation d'odeurs. Essuyez immédiatement tout renversement et nettoyez le congélateur et les compartiments pour aliments frais au moins deux fois par année.

REMARQUE

N'utilisez pas de nettoyeurs abrasifs tels des nettoyeurs pour les vitres, des décapants, des liquides inflammables, des cires nettoyantes, des détergers concentrés, des javellisants ou des nettoyeurs qui contiennent des produits à base de pétrole sur les pièces en plastique, les portes intérieures, les joints ou les revêtements de la caisse. N'utilisez pas d'essuie-tout, de tampons à récurer ou tout autre matériel de nettoyage abrasif.

- N'utilisez jamais de tampons à récurer métalliques, de nettoyeurs abrasifs ou de solutions fortes en alcalin sur l'une ou l'autre des surfaces.
- Ne jamais utiliser de CHLORURE ou des nettoyeurs avec javellisant pour nettoyer l'acier inoxydable.
- Ne lavez aucune pièce amovible dans un lave-vaisselle.
- Vous devez toujours débrancher le cordon d'alimentation de la prise murale avant le nettoyage.

REMARQUE

Si vous réglez la commande de température pour arrêter le système de refroidissement, l'éclairage et les autres composants électriques continueront à fonctionner jusqu'à ce que vous débranchiez le cordon d'alimentation de la prise murale.

- Enlevez les étiquettes adhésives à la main. N'utilisez pas de lame de rasoir ou autre instrument pointu pouvant égratigner la surface de l'appareil.
- N'enlevez pas la plaque signalétique. Si vous enlevez la plaque signalétique de votre appareil, votre garantie sera annulée.
- Avant de déplacer votre réfrigérateur, levez les supports antibasculement de sorte que les roulettes puissent fonctionner correctement. Ceci évitera d'endommager le plancher.

ATTENTION

- **Tirez le réfrigérateur en ligne droite pour le déplacer. Le balancer de gauche à droite pourrait endommager le plancher. Faites attention de ne pas déplacer le réfrigérateur au-delà de ce que permettent les raccordements de plomberie.**
- **Les objets humides collent aux surfaces froides. Ne touchez pas aux surfaces réfrigérées si vous avez les mains mouillées ou humides.**

IMPORTANT

Si vous entreposez ou déménagez votre réfrigérateur dans des températures sous le point de congélation, assurez-vous de vidanger complètement le système d'alimentation en eau. Autrement, des fuites d'eau pourraient se produire lorsque vous remettrez votre réfrigérateur en marche. Adressez-vous à un représentant de service après-vente pour faire effectuer cette opération.

Consultez le guide à la page suivante pour plus de détails au sujet de l'entretien et du nettoyage de zones spécifiques de votre réfrigérateur.

Conseils pour les vacances et les déménagements

Occasion	Conseils
Vacances de courte durée	<ul style="list-style-type: none">• Laissez le réfrigérateur fonctionner pour des vacances de trois semaines ou moins.• Ne laissez aucun aliment périssable dans le compartiment du réfrigérateur.• Fermez la machine à glaçons automatique et videz le seau à glace, même si vous ne partez que pour quelques jours.
Vacances plus longues	<ul style="list-style-type: none">• Si vous prévoyez être absent un mois ou plus, retirez tous les aliments et tous les glaçons.• Fermez le système de refroidissement (voir la section Commandes pour connaître l'emplacement du bouton Marche/Arrêt) et débranchez le cordon d'alimentation.• Fermez le robinet d'alimentation en eau (position d'arrêt).• Nettoyez l'intérieur à fond.• Laissez les portes ouvertes pour empêcher l'accumulation d'odeurs et de moisissures. Si nécessaire, bloquez les portes pour les empêcher de se refermer.
Déménagement	<ul style="list-style-type: none">• Retirez tous les aliments et la glace.• Si vous utilisez un cabrouet (« diable »), chargez-le sur le côté.• Remontez complètement les roulettes afin de les protéger pendant le déménagement.• Enveloppez la caisse pour éviter d'égratigner la surface.

Conseils pour l'entretien et le nettoyage

Pièce	Agents nettoyants	Conseils et précautions
Intérieur et revêtements de porte	<ul style="list-style-type: none"> Eau et savon Bicarbonate de soude et eau 	<ul style="list-style-type: none"> Utilisez 30 ml (2 cuillerées à table) de bicarbonate de soude pour un 1 L (1 pinte) d'eau chaude. Assurez-vous de bien essorer l'eau de l'éponge ou du chiffon avant de nettoyer autour des commandes, de l'ampoule ou de toute pièce électrique.
Joint de porte	<ul style="list-style-type: none"> Eau et savon 	<ul style="list-style-type: none"> Essayez les joints avec un chiffon propre et doux.
Bacs et compartiments	<ul style="list-style-type: none"> Eau et savon 	<ul style="list-style-type: none"> Utilisez un linge doux pour nettoyer les glissières et les rails des tiroirs. Ne lavez aucune pièce amovible (compartiments, tiroirs, etc.) dans un lave-vaisselle.
Clayettes en verre	<ul style="list-style-type: none"> Eau et savon Nettoyant pour vitre Vaporisateurs liquides doux 	<ul style="list-style-type: none"> Laissez le verre se réchauffer à la température de la pièce avant de l'immerger dans l'eau chaude.
Grille de protection	<ul style="list-style-type: none"> Eau et savon Vaporisateurs liquides doux Aspirateur 	<ul style="list-style-type: none"> Retirez la grille de protection (voir les instructions d'installation). Passez l'aspirateur sur les deux côtés et essuyez avec une éponge ou un linge savonneux. Rincez et essuyez.
Extérieur et poignées	<ul style="list-style-type: none"> Eau et savon Nettoyant pour verre non abrasif 	<ul style="list-style-type: none"> Pour nettoyer les poignées, n'utilisez pas de nettoyant ménager commercial à base d'ammoniaque, de javellisant ou d'alcool. Utilisez un linge doux pour nettoyer les poignées. N'utilisez pas de linge sec pour nettoyer les poignées.
Extérieur et poignées (modèles en acier inoxydable uniquement)	<ul style="list-style-type: none"> Eau et savon Nettoyants pour acier inoxydable 	<ul style="list-style-type: none"> N'utilisez jamais de CHLORE ni de nettoyant avec javellisant pour nettoyer l'acier inoxydable. Nettoyez l'avant et les poignées en acier inoxydable avec de l'eau savonneuse non abrasive et un linge à vaisselle. Rincez avec de l'eau propre et un linge doux. Utilisez un nettoyant non abrasif pour acier inoxydable. Ces nettoyants peuvent être achetés dans la plupart des quincailleries et des grands magasins. Suivez toujours les directives du fabricant. N'utilisez pas de nettoyant ménager à base d'ammoniaque ou de javellisant. REMARQUE : Toujours nettoyer, essuyer et sécher en suivant le grain pour éviter de rayer la surface. Lavez le reste de la caisse avec de l'eau chaude et un détergent liquide doux. Rincez bien et essuyez à sec à l'aide d'un linge doux et propre.

Rallonge du conduit à glaçons

La rallonge du conduit à glaçons permet de mieux acheminer les glaçons vers les récipients.

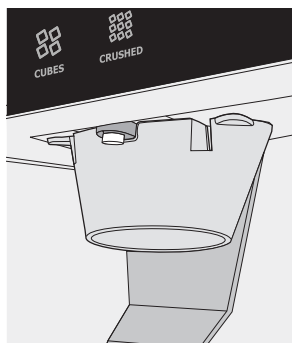

Retrait de la rallonge du conduit à glaçons pour la nettoyer

- 1 Arrêtez le réfrigérateur à l'aide du bouton du panneau de commande (voir le Guide d'utilisation et d'entretien).
- 2 Appuyez fermement vers l'intérieur sur le devant du conduit et tirez-le vers le bas.

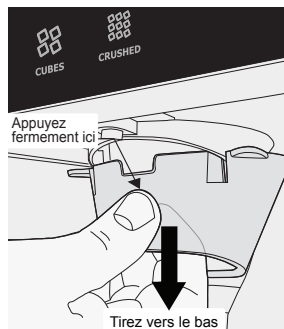

- 3 Remettez le réfrigérateur en marche.

Installation de la rallonge du conduit à glaçons

- 1 Arrêtez le réfrigérateur à l'aide du bouton du panneau de commande (voir le Guide d'utilisation et d'entretien).
- 2 Alignez la rallonge avec le conduit à glaçons pour que les attaches à pression soient situées quelque peu à l'intérieur du bord avant du conduit.
- 3 Poussez vers le haut jusqu'à ce que la rallonge s'enclenche.
- 4 Remettez le réfrigérateur en marche.

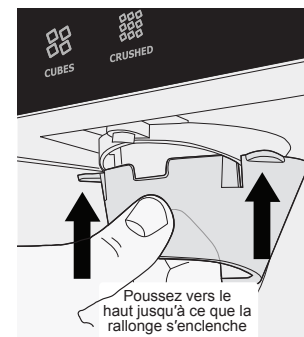

Remplacement des ampoules DEL

Les compartiments réfrigérateur et congélateur de votre appareil sont tous deux munis de lumières DEL. Utilisez toujours des pièces Electrolux comme pièces de rechange.

Pour remplacer les lumières DEL :

- 1 Débranchez le cordon d'alimentation de votre réfrigérateur.
- 2 Enlevez le couvercle de la lumière en poussant vers le haut et vers l'extérieur.
- 3 Tenez le couvercle de l'ampoule DEL d'une main et tirez le connecteur de l'autre main, tout en appuyant sur la clenche du connecteur.
- 4 Remplacez l'ampoule DEL et enclenchez-la en vous assurant que la lumière est dirigée vers l'unité (à l'intérieur du réfrigérateur et du congélateur) ou dirigée vers l'extérieur, au bas des portes du réfrigérateur.

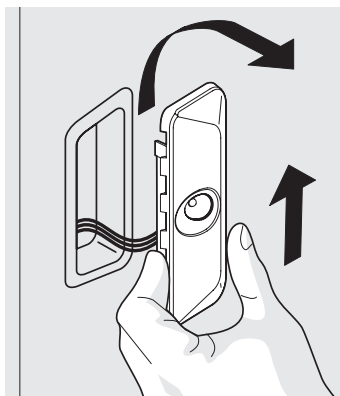

Enlever une lumière DEL

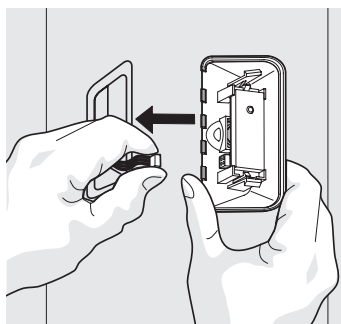

Enlever le faisceau d'une lumière DEL



REMARQUE

Les ampoules DEL sont en série. Par conséquent, si l'une d'entre elles est défectueuse ou débranchée, il est possible que plusieurs ampoules ne s'allument pas.

Commander des lumières DEL de rechange :

Commandez des nouvelles lumières DEL en appelant au 1 877 808-4195, en ligne à l'adresse www.electroluxappliances.com ou chez le détaillant où vous avez acheté votre réfrigérateur. Voici le numéro de produit à demander lorsque vous commandez :

Ampoule DEL, Pièce #241891102

Avant de faire appel au service après-vente...

Si vous avez un problème avec votre réfrigérateur ou si vous remarquez un comportement ou une condition que vous ne comprenez pas, vous pouvez généralement éviter d'appeler votre représentant du service après-vente en vous référant à cette section pour obtenir une réponse. Dans le tableau suivant, vous trouverez des informations au sujet des problèmes courants, leurs causes possibles et des suggestions de solutions.

Machine à glaçons automatique		
Problème	Cause possible	Solution habituelle
La machine à glaçons ne produit pas de glaçons.	<ul style="list-style-type: none"> La machine à glaçons est désactivée. Le réfrigérateur n'est pas raccordé à la conduite d'eau ou le robinet n'est pas ouvert. La conduite d'alimentation en eau est tordue. Le filtre à eau n'est pas bien installé. Il est possible que le filtre à eau soit obstrué par un corps étranger. Le robinet-vanne à étrier du tuyau d'eau froide est bouché ou partiellement obstrué par un corps étranger. 	<ul style="list-style-type: none"> Mettez la machine à glaçons en marche. Pour la machine à glaçons du réfrigérateur, appuyez sur le bouton arrêt glace et maintenez-le enfoncé pendant 4 secondes jusqu'à ce que l'indicateur s'éteigne. Pour la machine à glaçons du congélateur, abaissez le fil métallique du levier de signalisation. Raccordez l'appareil à l'alimentation en eau domestique et assurez-vous que le robinet est ouvert. Assurez-vous que le tuyau d'alimentation en eau n'est pas tordu quand vous poussez le réfrigérateur pour le remettre en place contre le mur. Retirez et réinstallez le filtre à eau. Assurez-vous de pousser fermement sur le filtre afin de l'entendre s'enclencher solidement en place. Si l'eau du distributeur coule lentement ou à peine, ou si le filtre est en place depuis six mois ou plus, il faut le remplacer. Fermez le robinet de la conduite d'eau domestique. Enlevez le robinet. Assurez-vous que le robinet n'est pas un robinet-vanne à étrier autoperceur. Nettoyez le robinet. Remplacez le robinet, si nécessaire.
La machine à glaçons ne fabrique pas assez de glaçons.	<ul style="list-style-type: none"> La machine à glaçons produit moins de glace que la quantité à laquelle vous vous attendiez. Il est possible que le filtre à eau soit obstrué par un corps étranger. La conduite d'alimentation en eau est tordue. Le robinet-vanne à étrier du tuyau d'eau froide est bouché ou partiellement obstrué par un corps étranger. 	<ul style="list-style-type: none"> Selon les conditions d'utilisation, les machines à glaçons produiront chacune environ 1,13 kg (2,5 lb) de glace par période de 24 heures. Si l'eau du distributeur coule plus lentement que la normale, ou si le filtre est en place depuis six mois ou plus, il faut le remplacer. Assurez-vous que le tuyau d'alimentation en eau n'est pas tordu quand vous poussez le réfrigérateur pour le remettre en place contre le mur. Fermez le robinet de la conduite d'eau domestique. Enlevez le robinet. Assurez-vous que le robinet n'est pas un robinet-vanne à étrier autoperceur. Nettoyez le robinet. Remplacez le robinet, si nécessaire.
La machine à glaçons n'arrête pas de produire des glaçons.	<ul style="list-style-type: none"> Un article dans le congélateur s'appuie contre le fil métallique du levier de signalisation de la machine à glaçons et le maintient abaissé. 	<ul style="list-style-type: none"> Déplacez l'objet et dégagez le fil métallique du levier de signalisation. Enlevez les glaçons qui pourraient être soudés au fil métallique du levier de signalisation.
Les glaçons collent ensemble.	<ul style="list-style-type: none"> Les glaçons ne sont pas utilisés assez fréquemment. Les glaçons sont creux (des coquilles de glace dont l'eau n'est pas encore entièrement gelée). Les glaçons creux se brisent dans le bac et répandent de l'eau sur les glaçons qui s'y trouvent déjà, de sorte que les glaçons s'agglomèrent ensemble en gelant. 	<ul style="list-style-type: none"> Retirez le bac à glaçons et jetez les glaçons. La machine à glaçons produira de nouveaux glaçons. Pour que les glaçons ne collent pas les uns aux autres, il faut utiliser la machine à glaçons au moins deux fois par semaine. Ceci se produit en général quand la machine à glaçons ne reçoit pas suffisamment d'eau. Habituellement, ce problème est causé par un filtre à eau obstrué. Remplacez le filtre à eau.

Distributeur de glaçons		
Problème	Cause possible	Solution habituelle
Le distributeur ne donne pas de glaçons.	<ul style="list-style-type: none"> • L'alimentation en eau n'est pas raccordée. • Le bac à glaçons est vide. • Le robinet de la conduite d'eau domestique n'est pas ouvert. • La porte du réfrigérateur n'est pas fermée. • La palette de distribution de glaçons a été maintenue abaissée pendant plus de quatre à cinq minutes. 	<ul style="list-style-type: none"> • Raccordez la conduite d'alimentation en eau (voir la section Raccordement de l'alimentation en eau). • Assurez-vous que la machine à glaçons est en marche. Dès l'instant où les premiers glaçons tomberont dans le bac, le distributeur devrait fonctionner. • Ouvrez le robinet de la conduite d'eau domestique. Allouez suffisamment de temps pour la production des glaçons. Quand des glaçons seront fabriqués, le distributeur devrait fonctionner normalement. • Assurez-vous que la porte du réfrigérateur est fermée. (Voir la section Problème, Ouverture/fermeture des portes/tiroirs) • Il y a surcharge du moteur. La protection de surcharge du moteur se réinitialisera dans environ trois minutes. La distribution de glaçons peut alors reprendre.
Le distributeur de glaçons est coincé.	<ul style="list-style-type: none"> • La glace a fondu et a gelé autour de la vis sans fin en raison d'un usage peu fréquent, d'une fluctuation de la température ou d'une panne de courant. • Les glaçons sont collés ensemble. • Les glaçons ont une taille plus petite que leur taille habituelle. 	<ul style="list-style-type: none"> • Retirez le bac à glaçons, faites-le décongeler, puis jetez son contenu. Nettoyez le bac, essuyez-le bien et remettez-le en place. Quand des nouveaux glaçons seront fabriqués, le distributeur devrait fonctionner. • Utilisez fréquemment le distributeur à glaçons pour empêcher les glaçons de se souder ensemble. • La cartouche du filtre à glace et à eau est peut-être obstruée. Remplacez la cartouche du filtre. Le système de distribution fonctionne de manière optimale quand la pression de l'eau se situe entre 30 et 100 lb/po². La pression de l'eau de puits se situe en général dans cet intervalle.
La lumière n'est pas allumée.		
Problème	Cause possible	Solution habituelle
La lumière n'est pas allumée.	<ul style="list-style-type: none"> • L'ampoule est grillée ou la lumière DEL est endommagée. • Aucun courant électrique ne se rend au réfrigérateur. • Le système de commandes a des lumières désactivées parce qu'une ou deux portes sont restées ouvertes trop longtemps. 	<ul style="list-style-type: none"> • Voir Remplacer les ampoules ou les lumières DEL dans la section Entretien et nettoyage. • Consultez la section Problème, Fonctionnement du réfrigérateur. • Fermez et ouvrez la (les) porte(s) pour activer les lumières.
Odeurs dans le réfrigérateur		
Problème	Cause possible	Solution habituelle
L'intérieur est sale. Odeurs	<ul style="list-style-type: none"> • L'intérieur a besoin d'être nettoyé. • Des aliments qui dégagent de fortes odeurs sont conservés dans le réfrigérateur. 	<ul style="list-style-type: none"> • Voir Conseils d'utilisation et d'entretien. • Couvrir les aliments hermétiquement. Mettez le système de filtration de l'air en marche. Vous devrez peut-être changer le filtre à air plus souvent si des aliments qui dégagent de fortes odeurs sont régulièrement conservés dans le réfrigérateur.
Ouvrir/Fermer les Portes/Tiroirs		
Problème	Cause possible	Solution habituelle
Les portes ne ferment pas.	<ul style="list-style-type: none"> • Le réfrigérateur n'est pas à niveau. Il oscille sur le sol lorsqu'on le déplace légèrement. 	<ul style="list-style-type: none"> • Assurez-vous que le plancher est de niveau et qu'il peut supporter adéquatement le poids du réfrigérateur. Adressez-vous à un menuisier pour faire corriger un plancher affaissé ou en pente.
Les bacs sont difficiles à ouvrir et à fermer.	<ul style="list-style-type: none"> • Des aliments dans le bac touchent la clayette qui est au-dessus. • Le tiroir est trop plein 	<ul style="list-style-type: none"> • Mettez moins d'aliments dans le tiroir. • Enlevez ou redistribuez les aliments.

Fonctionnement du réfrigérateur

Problème	Cause possible	Solution habituelle
Le compresseur ne fonctionne pas.	<ul style="list-style-type: none"> Le système de refroidissement est à la position Arrêt. Un cycle de dégivrage est en cours. La fiche au niveau de la prise murale est débranchée. Un fusible est grillé ou un disjoncteur est hors tension. Panne d'électricité. Le système de commandes électronique maintient le réfrigérateur à une température constante. 	<ul style="list-style-type: none"> Mettez le système de refroidissement en marche. Voir la section Commandes pour connaître l'emplacement du bouton Marche/Arrêt du système de refroidissement Il s'agit d'une condition normale pour un réfrigérateur à dégivrage automatique. Le cycle de dégivrage a lieu de façon périodique et dure environ 30 minutes. Assurez-vous que la fiche est bien enfoncée dans la prise. Vérifiez/remplacez le fusible par un fusible à action retardée de 15 A. Réinitialisez le disjoncteur. Vérifiez les lumières de la maison. Appelez votre fournisseur d'électricité local. Ceci est normal. Le réfrigérateur se met en marche et s'arrête pour maintenir la température constante.
Le réfrigérateur fonctionne trop souvent ou trop longtemps.	<ul style="list-style-type: none"> La température dans la pièce ou à l'extérieur est chaude. Le réfrigérateur a récemment été débranché pendant un certain temps. La machine à glaçons automatique fonctionne. Les portes sont ouvertes trop souvent ou trop longtemps. La porte du réfrigérateur/congélateur est peut-être légèrement ouverte. La commande du congélateur est réglée à une température trop froide (la commande se trouve dans la section des aliments frais). Le joint des aliments frais/congélateur est sale, usé, craquelé ou n'est pas ajusté correctement. Ce modèle comprend un compresseur à haut rendement énergétique à vitesse variable. 	<ul style="list-style-type: none"> Il est normal que le réfrigérateur fonctionne plus longtemps dans de telles conditions. Il faut compter de 8 à 12 heures pour que le réfrigérateur se refroidisse complètement. Le fonctionnement de la machine à glaçons fait fonctionner le réfrigérateur un peu plus. Le réfrigérateur fonctionne davantage si de l'air chaud y pénètre. Ouvrez les portes moins souvent. Assurez-vous que le réfrigérateur est de niveau. Évitez que des aliments ou des contenants bloquent la porte. Voir la section Problème, Ouverture/fermeture des portes/tiroirs. Réglez la commande du congélateur à une température plus chaude jusqu'à ce que la température du réfrigérateur soit satisfaisante. Allouez 24 heures pour permettre à la température de se stabiliser. Nettoyez ou remplacez le joint. Si le joint d'étanchéité fuit, le réfrigérateur doit fonctionner plus longtemps pour maintenir la température désirée. Il est normal que le compresseur fonctionne pendant de longues périodes de temps.
Les afficheurs numériques de température clignotent.	<ul style="list-style-type: none"> Le système de commande électronique a détecté un problème de fonctionnement. 	<ul style="list-style-type: none"> Appelez votre représentant de service Electrolux, qui pourra interpréter tout message ou numéro de code qui clignote sur les affichages numériques.

Les températures sont trop froides

Problème	Cause possible	Solution habituelle
La température du congélateur est trop froide. La température du réfrigérateur est satisfaisante.	<ul style="list-style-type: none"> La commande de température du congélateur est réglée à un niveau trop bas. La machine à glaçons est en marche. 	<ul style="list-style-type: none"> Ajustez la commande du congélateur à un réglage plus chaud. Allouez 24 heures pour permettre à la température de se stabiliser. Il est normal que le compartiment du congélateur soit trop froid lorsque la machine à glaçons automatique est en marche.
La température du réfrigérateur est trop froide. La température du congélateur est satisfaisante.	<ul style="list-style-type: none"> Le réglage de température du réfrigérateur est trop froid. 	<ul style="list-style-type: none"> Ajustez la commande du réfrigérateur à un réglage plus chaud. Allouez 24 heures pour permettre à la température de se stabiliser.
Les aliments conservés dans les tiroirs gèlent.	<ul style="list-style-type: none"> Le réglage de température du réfrigérateur est trop froid. 	<ul style="list-style-type: none"> Voir la solution ci-dessus.
Les aliments conservés dans le bac à viandes gèlent (certains modèles).	<ul style="list-style-type: none"> Le réglage de température du bac à viandes est trop froid. 	<ul style="list-style-type: none"> Ajustez la température du bac à viandes à un réglage plus chaud. La viande doit être conservée à une température juste au-dessous du point de congélation pour une durée maximale de conservation. Il est normal que des cristaux de glace se forment en raison de l'humidité que contient la viande.

Les Températures Sont Trop Chaudes

Problème	Cause possible	Solution habituelle
La température du réfrigérateur/congélateur est trop chaude.	<ul style="list-style-type: none"> • Les portes sont ouvertes trop souvent ou trop longtemps. • La porte est entrouverte. 	<ul style="list-style-type: none"> • De l'air chaud entre dans le réfrigérateur chaque fois que la porte est ouverte. Ouvrez la porte moins souvent. • Voir la section Problème, Ouvrir/Fermer Portes/Tiroirs.
La température du congélateur est trop chaude. La température du réfrigérateur est satisfaisante.	<ul style="list-style-type: none"> • La commande de température du congélateur est réglée à un niveau trop élevé. 	<ul style="list-style-type: none"> • Ajustez la commande du congélateur à un réglage plus froid. Allouez 24 heures pour permettre à la température de se stabiliser.
La température du réfrigérateur est trop chaude. La température du congélateur est satisfaisante.	<ul style="list-style-type: none"> • La commande du réfrigérateur est réglée à une température trop chaude. 	<ul style="list-style-type: none"> • Ajustez la commande du congélateur à un réglage plus froid. Allouez 24 heures pour permettre à la température de se stabiliser.
La température à l'intérieur du tiroir Cool Zone ou Perfect Temp ^{MC} est trop chaude (certains modèles).	<ul style="list-style-type: none"> • Le réglage de température est trop chaud. 	<ul style="list-style-type: none"> • Ajustez la commande de température à un réglage plus froid.

Distributeur d'eau

Problème	Cause possible	Solution habituelle
Le distributeur ne donne pas d'eau.	<ul style="list-style-type: none"> • L'alimentation en eau n'est pas raccordée. • Le robinet de la conduite d'eau domestique n'est pas ouvert. • La cartouche du filtre à glace et à eau est obstruée. 	<ul style="list-style-type: none"> • Raccordez la conduite d'alimentation en eau (voir la section Raccordement de l'alimentation en eau). • Ouvrez le robinet de la conduite d'eau domestique. Voir la section Problème, La machine à glaçons ne produit pas de glaçons. • Remplacez la cartouche du filtre en vous assurant d'enlever les capuchons protecteurs.
L'eau a un goût ou une odeur étrange.	<ul style="list-style-type: none"> • L'eau est dans le réservoir depuis un certain temps. • L'appareil n'est pas correctement raccordé à la conduite d'eau froide. • La conduite utilisée pour l'alimentation en eau et pour l'installation pourrait avoir un impact sur le goût et l'odeur de l'eau. • L'eau présente une forte teneur en minéraux. 	<ul style="list-style-type: none"> • Versez et jetez de 10 à 12 verres d'eau afin de rafraîchir l'approvisionnement en eau et rincer complètement le réservoir. • Raccordez l'appareil à la conduite d'eau froide qui dessert le robinet de la cuisine. • Pour des résultats optimaux, utilisez une conduite en cuivre pour le raccordement de l'eau. • Pour vérifier la source d'approvisionnement de l'eau, communiquez avec l'usine de traitement des eaux de votre région.
La pression de l'eau est extrêmement basse.	<ul style="list-style-type: none"> • Les pressions sont trop basses (système à puits seulement). • Le système d'osmose inverse est en phase de régénération. 	<ul style="list-style-type: none"> • Faites augmenter les pressions de la pompe à eau (système à puits seulement). • Il est normal que la pression soit inférieure à 137,9 kPa (20 lb/po²) durant la phase de régénération.

Eau/Humidité/Givre à l'intérieur du réfrigérateur

Problème	Cause possible	Solution habituelle
De l'humidité s'accumule à l'intérieur, sur les parois du réfrigérateur.	<ul style="list-style-type: none"> • La température extérieure est chaude et le niveau d'humidité est élevé. • La porte est entrouverte. • Les portes sont ouvertes trop souvent ou trop longtemps. • Ouvrir les contenants. 	<ul style="list-style-type: none"> • Le niveau d'accumulation de givre et de suintement interne augmente. • Voir la section Problème, Ouvrir/Fermer Portes/Tiroirs. • Ouvrez les portes moins souvent pour permettre à la température interne de se stabiliser. • Gardez les contenants couverts.
De l'eau s'accumule sur le côté inférieur du couvercle du tiroir.	<ul style="list-style-type: none"> • Les légumes laissent échapper l'humidité qu'ils contiennent. 	<ul style="list-style-type: none"> • Il n'est pas inhabituel que de l'humidité s'accumule sur le côté inférieur du couvercle. • Mettez la commande de l'humidité (certains modèles) à un réglage plus bas.
L'humidité se ramasse dans le fond du tiroir.	<ul style="list-style-type: none"> • Les légumes et les fruits lavés s'égouttent une fois dans le bac. • Les fruits et légumes ne sont plus frais 	<ul style="list-style-type: none"> • Asséchez les aliments avant de les mettre dans le bac. Il est normal que de l'eau s'accumule au fond du bac. • Faites régulièrement le ménage de vos fruits et légumes, particulièrement s'ils commencent à se briser.
De l'humidité apparaît à l'extérieur du réfrigérateur ou entre les portes.	<ul style="list-style-type: none"> • À l'extérieur, le taux d'humidité est élevé. • La porte est entrouverte, de sorte que l'air froid à l'intérieur du réfrigérateur rencontre l'air chaud à l'extérieur. 	<ul style="list-style-type: none"> • Ceci est normal si le taux d'humidité à l'extérieur est élevé. Lorsque les conditions météorologiques seront moins humides, l'humidité devrait disparaître. • Voir la section Problème, Ouvrir/Fermer Portes/Tiroirs.

Informations concernant la garantie sur les gros électroménagers

Votre appareil est couvert par une garantie limitée d'un an. Pendant un an à partir de la date d'achat d'origine, Electrolux réparera ou remplacera les pièces de cet appareil si ce dernier présente un défaut de fabrication ou un vice de matériau, à la condition que l'appareil soit installé, utilisé et entretenu selon les instructions fournies. De plus, le revêtement de la caisse et le système scellé de réfrigération (compresseur, condenseur, évaporateur, déshydrateur ou conduites) de votre appareil sont couverts par une garantie limitée de deux à cinq ans. De deux à cinq ans à partir de la date d'achat d'origine, Electrolux réparera ou remplacera toute pièce du revêtement de la caisse ou du système scellé de réfrigération si cette dernière présente un défaut de fabrication ou un vice de matériau, à la condition que l'appareil soit installé, utilisé et entretenu selon les instructions fournies.

Exclusions

Cette garantie ne couvre pas ce qui suit :

1. Les produits dont le numéro de série original a été enlevé, modifié ou n'est pas facilement lisible.
2. Les produits qui ont été transférés de leur propriétaire initial à une autre personne ou qui ne sont plus aux États-Unis ou au Canada.
3. La rouille à l'intérieur ou à l'extérieur de l'appareil.
4. Les produits vendus « tels quels » ne sont pas couverts par cette garantie.
5. Les aliments perdus suite à une défaillance du réfrigérateur ou du congélateur.
6. Les produits utilisés dans un établissement commercial.
7. Les appels de service qui ne concernent pas un mauvais fonctionnement, un défaut de fabrication ou un vice de matériau, ou pour les appareils qui ne font pas l'objet d'un usage domestique ou qui ne sont pas utilisés conformément aux instructions fournies.
8. Les appels de service visant à vérifier et corriger l'installation de votre appareil ou à obtenir des instructions concernant son utilisation.
9. Les frais encourus pour accéder à des parties de l'appareil pour une réparation, par exemple, le retrait des garnitures, des armoires, des clayettes, etc., qui ne faisaient pas partie de l'appareil lorsqu'il a quitté l'usine.
10. Les appels de service concernant la réparation ou le remplacement des ampoules, des filtres à air, des filtres à eau, d'autres matériaux jetables ou des boutons, des poignées ou d'autres pièces esthétiques.
11. Les coûts de cueillette et de livraison; votre appareil est conçu de façon à être réparé à votre domicile.
12. Les frais supplémentaires comprenant, mais ne s'y limitant pas, les appels de service en dehors des heures normales de bureau, en fin de semaine ou un jour férié, les droits de péage, les frais de convoyage ou les frais de déplacement pour les appels de service dans des endroits isolés, notamment l'état de l'Alaska.
13. Les dommages causés au fini de l'appareil ou à la maison au cours du transport ou de l'installation, y compris, sans s'y limiter, les planchers, les armoires, les murs, etc.
14. Les dommages causés par : des réparations faites par des techniciens non autorisés ; l'utilisation de pièces autres que les pièces Electrolux d'origine ou des pièces qui n'ont pas été obtenues par l'entremise d'un réparateur autorisé; ou des causes externes comme l'usage abusif, le mauvais usage, l'emploi d'une alimentation électrique inadéquate, les accidents, les incendies ou les catastrophes naturelles.

EXONÉRATION CONCERNANT LES GARANTIES IMPLICITES ; LIMITATIONS DES RECOURS

L'UNIQUE RECOURS DU CLIENT EN VERTU DE CETTE GARANTIE LIMITÉE EST LA RÉPARATION OU LE REMPLACEMENT DU PRODUIT, TEL QUE DÉCRIT PRÉCÉDEMMENT. **LES RÉCLAMATIONS BASÉES SUR DES GARANTIES IMPLICITES, Y COMPRIS LES GARANTIES IMPLICITES DE QUALITÉ MARCHANDE OU D'ADÉQUATION À UN USAGE PARTICULIER, SONT LIMITÉES À UN AN OU À LA PÉRIODE LA PLUS COURTE PERMISE PAR LA LOI, QUI NE DOIT PAS ÊTRE INFÉRIEURE À UN AN.** ELECTROLUX NE POURRA ÊTRE TENU RESPONSABLE DES DOMMAGES ACCESSOIRES OU INDIRECTS NI DES DOMMAGES MATÉRIELS ET DES DÉPENSES IMPRÉVUES RÉSULTANT D'UNE VIOLATION DE CETTE GARANTIE ÉCRITE OU DE TOUTE AUTRE GARANTIE IMPLICITE. CERTAINS ÉTATS ET CERTAINES PROVINCES NE PERMETTENT AUCUNE RESTRICTION OU EXEMPTION SUR LES DOMMAGES ACCESSOIRES OU INDIRECTS NI RESTRICTION SUR LES GARANTIES IMPLICITES. DANS CE CAS, CES LIMITATIONS OU EXCLUSIONS POURRAIENT NE PAS S'APPLIQUER À VOUS. CETTE GARANTIE ÉCRITE VOUS DONNE DES DROITS LÉGAUX PRÉCIS. IL SE PEUT QUE VOUS AYEZ D'AUTRES DROITS, QUI PEUVENT VARIER D'UN ÉTAT OU D'UNE PROVINCE À L'AUTRE.

Si vous devez faire appel au service après-vente

Conservez votre reçu, votre bon de livraison ou toute autre preuve valide de paiement pour établir la période de la garantie, au cas où vous auriez besoin de faire appel au service après-vente. Si une réparation est effectuée, il est recommandé d'obtenir et de conserver tous les reçus. Le service après-vente en vertu de cette garantie doit être obtenu en communiquant avec Electrolux aux adresses ou numéros de téléphone ci-dessous.

Cette garantie n'est valide qu'aux États-Unis, à Puerto Rico et au Canada. Aux États-Unis et à Puerto Rico, votre appareil est garanti par Electrolux Major Appliances North America, une division d'Electrolux Home Products, Inc. Au Canada, votre appareil est garanti par Electrolux Canada Corp. Electrolux n'autorise personne à modifier les obligations contenues dans cette garantie ni à y ajouter quelque élément que ce soit. Les obligations de cette garantie concernant la réparation et les pièces doivent être remplies par Electrolux ou par une compagnie de réparation autorisée. Les caractéristiques ou spécifications des produits décrites ou illustrées peuvent être modifiées sans préavis.

États-Unis

1-877-435-3287

Electrolux Major Appliances North America
10200 David Taylor Drive
Charlotte, NC 28262

Canada

1-800-265-8352

Electrolux Canada Corp.
5855 Terry Fox Way
Mississauga, Ontario, Canada L5V 3E4